



ПОСТАНОВЛЕНИЕ

29.09.2021

КАРАР

№ 1117-п

2007 елның 8 ноябрәндәге “Россия Федерациясендә автомобиль юллары һәм юл эшчәнлеге турында һәм Россия Федерациясенә аерым закон актларына үзгәрешләр керту хакында” 257-ФЗ номерлы Федераль законның 31 статьясында билгеләнгән вәкаләтләр нигезендә автомобиль юллары буйлап авыр йөк һәм (яисә) эре габаритлы транспорт чарасы хәрәкәтенә махсус рөхсәт бирү буенча муниципаль хезмәт күрсәтүнең административ регламентын раслау турында

“Дәүләт һәм муниципаль хезмәтләр күрсәтүне оештыру турында” 2010 елның 27 июлендәге 210-ФЗ номерлы Федераль законны гамәлгә ашыру максатларында, Саба муниципаль районы Башкарма комитеты

КАРАР БИРӘ:

1. 2007 елның 8 ноябрәндәге «Россия Федерациясендә автомобиль юллары һәм юл эшчәнлеге турында һәм Россия Федерациясенә аерым закон актларына үзгәрешләр керту хакында» 257-ФЗ номерлы Федераль законның 31 статьясында билгеләнгән вәкаләтләр нигезендә Автомобиль юллары буйлап авыр йөк һәм (яисә) эре габаритлы транспорт чарасы хәрәкәтенә махсус рөхсәт бирү буенча муниципаль хезмәт күрсәтүнең административ регламентын расларга

2. Әлеге карарны «Интернет» мәгълүмат-телекоммуникация челтәрендә Татарстан Республикасының Хокукый мәгълүматлар турындагы <http://pravo.tatarstan.ru> рәсми порталында һәм Саба муниципаль районының <http://saby.tatarstan.ru> рәсми сайтында бастырып чыгарырга.

Татарстан Республикасы Саба
муниципаль районы Башкарма
комитетының 2021 елның 29
сентябрдәге 1117-п номерлы
караы белән
РАСЛАНГАН

2007 елның 8 ноябрдәге “Россия Федерациясендә автомобиль юллары һәм юл эшчәнлеге турында һәм Россия Федерациясендә аерым закон актларына үзгәрешләр кертү хакында” 257-ФЗ номерлы Федераль законның 31 статьясында билгеләнгән вәкаләтләр нигезендә автомобиль юллары буйлап авыр йөк һәм (яисә) эре габаритлы транспорт чарасы хәрәкәтенә махсус рөхсәт бирү буенча муниципаль хезмәт күрсәтүнең административ регламенты

1. Гомуми нигезләмәләр

1.1. Элеге административ регламент (алга таба-Регламент) 2007 елның 8 ноябрдәге «Россия Федерациясендә автомобиль юллары һәм юл эшчәнлеге турында һәм Россия Федерациясендә аерым закон актларына үзгәрешләр кертү хакында» 257-ФЗ номерлы Федераль законның 31 статьясында билгеләнгән вәкаләтләр нигезендә автомобиль юллары буйлап авыр йөк һәм (яисә) эре габаритлы транспорт чарасы хәрәкәтенә махсус рөхсәт бирү буенча муниципаль хезмәт күрсәтүнең стандартын һәм тәртибен билгели.

1.2. Хезмәтгән файдаланучылар: физик, юридик затлар (алга таба - мөрәҗәгать итүче).

Гариза бирүче мәнфәгатьләрен гариза бирүче тарафыннан билгеләнгән тәртиптә вәкаләт бирелгән затлар һәм физик затларның законлы вәкилләре (алга таба – гариза бирүче вәкиле) якый ала.

1.3. Муниципаль хезмәт күрсәтү турында мәгълүмат бирү:

1.3.1. Муниципаль хезмәт күрсәтү тәртибе турында мәгълүмат түбәндәге урыннарда урнаштырыла:

1) дөүләт һәм муниципаль хезмәтләр күрсәтүнең күпфункцияле үзәкләре биналарында урнашкан муниципаль хезмәт турында визуаль һәм текстлы мәгълүматны үз эченә алган мәгълүмат стендларында.

2) муниципаль районның «Интернет» мәгълүмат-телекоммуникация челтәрендәге рәсми сайтында (<https://www.saby.tatarstan.ru>);

3) Татарстан Республикасы дөүләт һәм муниципаль хезмәтләр Порталында (<https://uslugi.tatarstan.ru>) (алга таба - Республика порталы);

4) Бердәм дөүләт һәм муниципаль хезмәтләр (функцияләр) порталында (<https://www.gosuslugi.ru>) (алга таба - Бердәм портал);

5) «Татарстан Республикасы дөүләт һәм муниципаль хезмәтләр реестры» дөүләт мәгълүмат системасында (<http://frgu.tatar.ru>) (алга таба - Республика реестры).

1.3.2. Муниципаль хезмәт күрсәтү мәсьәләләре буенча консультацияләр түбәндәге ысуллар белән бирелә:

- 1) телдән мөрәжәгать иткәндә дәүләт һәм муниципаль хезмәтләр күрсәтә торган күпфункцияле үзәкләрдә – шәхсэн яки телефон аша;
- 2) интерактив формада Республика порталында;
- 3) *Саба муниципаль районы Башкарма комитетының инфраструктура үсеше бүлегендә* (алга таба - Бүлек).

телдән мөрәжәгать иткәндә – шәхсэн яки телефон буенча;
язмача (шул исәптән электрон документ формасында) мөрәжәгать иткәндә – кәгазьдә почта аша, электрон формада электрон почта аша.

1.3.3. Бердәм порталда, Республика порталында муниципаль хезмәт күрсәтү тәртибе һәм вакытлары турында мәгълүмат гариза бирүчегә Республика реестрындагы белешмәләр нигезендә бушлай бирелә.

Муниципаль хезмәт күрсәтү вакыты һәм тәртибе турындагы мәгълүматтан файдалану мөмкинлеге гариза бирүче тарафыннан нинди дә булса таләпләрне үтәмичә, шул исәптән гариза бирүченең техник чараларына урнаштыру гариза бирүчедән түләү алуны, аны теркәүне яисә авторизацияләүне яки шәхси мәгълүматларын бирүне күздә тотта торган программа тәминатының хокук иясе белән лицензияле яисә башка килешү төзүне таләп итә торган программа тәминатыннан файдаланмыйча гамәлгә ашырыла.

1.3.4. Гариза бирүче шәхсэн яисә телефон аша мөрәжәгать иткәндә, кәргән мөрәжәгать нигезендә түбәндәге мәгълүмат житкерелә:

- 1) *дәүләт һәм муниципаль хезмәтләр күрсәтү буенча күпфункцияле үзәкнең , бүлекнең урнашу урыны турында* (адрес, эш графигы, белешмә телефоннары);
- 2) муниципаль хезмәт күрсәтү тәртибе, гариза бирү ысуллары һәм вакыты;
- 3) муниципаль хезмәт күрсәтелә торган гражданнар категорияләре; муниципаль хезмәт күрсәтү мәсьәләләрен жайга сала торган норматив хокукий актлар;
- 4) муниципаль хезмәт күрсәтү турындагы гаризаны карап тикшерү өчен кирәкле документлар исемлеге, гаризаны кабул итү һәм теркәү вакыты;
- 5) муниципаль хезмәт күрсәтү барышы;
- 6) муниципаль хезмәт күрсәтү мәсьәләләре буенча мәгълүматны рәсми сайтта урнаштыру урыны;
- 7) *Бүлек вазыйфаи затларының гамәлләренә яисә гамәл кылмауларына карата ишкәйтә белдерү тәртибе турында.*

Язма мөрәжәгать буенча муниципаль хезмәт күрсәтү өчен җаваплы бүлекнең вазифаи затлары гариза бирүчегә язма рәвештә муниципаль хезмәт күрсәтү тәртибен һәм Регламентның әлеге пункттында күрсәтелгән мәсьәләләрне жентекләп аңлаталар һәм мөрәжәгатьне теркәгән көннән алып өч эш көне эчендә гариза бирүчегә җавап жиберәләр. Җаваплар мөрәжәгать телендә бирелә. Мөрәжәгать телендә җавап бирү мөмкин булмаган очракта, Татарстан Республикасының дәүләт телләре кулланыла.

1.3.5. *Муниципаль хезмәт күрсәтү мәсьәләләре буенча мәгълүмат муниципаль районның рәсми сайтында һәм Мөрәжәгать итүчеләр белән эшләрү өчен бүлек биналарындагы мәгълүмат стендларында урнаштырыла.*

Мәгълүмат стендларында һәм муниципаль районның «Интернет» мәгълүмат-телекоммуникация челтәрендәге рәсми сайтында урнаштырыла торган Татарстан Республикасы дәүләт телләрендә мәгълүмат «Интернет» мәгълүмат-телекоммуникация челтәрендәге мәгълүмат муниципаль хезмәт турында, муниципаль хезмәтнең 2.1,2.3, 2.4, 2.5, 2.7, 2.9, 2.10, 2.11, 5.1 пунктларында урнашкан белешмәләр, белешмә телефоннары, эш вакыты турында, муниципаль хезмәт күрсәтүгә кабул итү графигы турында белешмәләр керә.

1.4. Муниципаль хезмэт күрсәтүне жайга сала торган норматив хокукый актлар исемлеге (норматив хокукый актларның реквизитларын һәм аларны рәсми бастырып чыгару чыганақларын күрсәтеп), Бердәм порталда, Республика реестрында, “Интернет” мәгълүмат-телекоммуникация челтәрендәге рәсми сайтта урнаштырылган.

Гамәлдәге редакциядә административ регламент тексты Бердәм порталда, Республика реестрында, «Интернет» мәгълүмат-телекоммуникация челтәрендәге рәсми сайтта урнаштырылырга тиеш.

1.5. Регламентта түбәндәге терминнар һәм билгеләмәләр кулланыла:

дәүләт һәм муниципаль хезмәтләр күрсәтүнең күпфункцияле үзәгенең еракта урнашкан эш урыны - Россия Федерациясә Хөкүмәтенең «Дәүләт һәм муниципаль хезмәтләр күрсәтүнең күпфункцияле үзәкләре эшчәнлеген оештыру кагыйдәләрен раслау турында» 22.12.2012 ел, № 1376 карары белән расланган Дәүләт һәм муниципаль хезмәтләр күрсәтүнең күпфункцияле үзәкләре эшчәнлеген оештыру Кагыйдәләренең 34 пункты нигезендә муниципаль районның шәһәр (авыл) жирилгендә яки Татарстан Республикасы шәһәр округында оештырылган дәүләт һәм муниципаль хезмәтләр күрсәтүнең күпфункцияле үзәгенең территорияль аерымланган структур бүлекчәсе (офисы)

техник хата - муниципаль хезмэт күрсәтүче орган тарафыннан жибәрелгән һәм документка (муниципаль хезмэт нәтижәсе) кертелгән белешмәләреннән, белешмәләр шуларга нигезләнәп кертелгән документлардагы белешмәләреннән туры килмәвенә китергән хата (язу, хәрәф хатасы, грамматик яисә арифметик хата яки охшаш хата);

БИАС – электрон формада дәүләт һәм муниципаль хезмәтләр күрсәтү өчен кулланыла торган мәгълүмат системаларының мәгълүмати-технологик хезмәттәшлеген тәмин итүче инфраструктурада идентификацияләүнең һәм аутентификацияләүнең бердәм системасы.

Мәгълүмати хезмәттәшлектә катнашучыларның (гариза бирүче гражданның һәм башкарма хакимият органнарындагы һәм жириле үзидарә органнарындагы вазифаи затларның) дәүләт мәгълүмат системаларында һәм башка мәгълүмат системаларында булган мәгълүматтан рөхсәт белән файдалануын тәмин итә торган федераль дәүләт мәгълүмат системасы;

КФҮ - «Татарстан Республикасында дәүләт һәм муниципаль хезмәтләр күрсәтүнең күпфункцияле үзәге» дәүләт бюджет учреждениесе;

КФҮ АМС - Татарстан Республикасы дәүләт һәм муниципаль хезмәтләр күрсәтүнең күпфункцияле үзәкләреннән автоматлаштырылган мәгълүмат системасы;

Тәртип - Россия Федерациясә Транспорт министрлыгының 2019 елның 05 июнендәге «Автомобиль юллары буйлап авыр йөк һәм (яисә) эре габаритлы транспорт чарасы хәрәкәтенә махсус рөхсәт бирү тәртибен раслау турында» 167 номерлы Боеыгы белән расланган автомобиль юллары буйлап авыр йөк һәм (яисә) эре габаритлы транспорт чарасы хәрәкәтенә махсус рөхсәт бирү тәртибе.

Регламентта муниципаль хезмэт күрсәтү турында гариза (алга таба - гариза) дигәндә «Дәүләт һәм муниципаль хезмәтләр күрсәтүне оештыру турында» 2010 елның 27 июлендәге 210-ФЗ номерлы Федераль законның (алга таба - 210-ФЗ номерлы Федераль закон) 2 статьясындагы 3 пункты нигезендә бирелгән муниципаль хезмэт күрсәтү турында гарызнамә аңлашыла.

2. Муниципаль хезмэт күрсәтү стандарты

2.1. Муниципаль хезмэт исеме

2007 елның 8 ноябрәндәге «Россия Федерациясендә автомобиль юллары һәм юл эшчәнлегенә турында һәм Россия Федерациясендә аерым закон актларына үзгәрешләр кертү хакында» 257-ФЗ номерлы Федераль законның 31 статьясында билгеләнгән вәкаләтләр нигезендә автомобиль юллары буйлап авыр йөк һәм (яисә) эре габаритлы транспорт чарасы хәрәкәтенә махсус рөхсәт бирү.

2.2. Жирле үзидарәненң муниципаль хезмәтне турыдан-туры күрсәтүче башкарма-күрсәтмә органы исеме

Саба муниципаль районы Башкарма комитеты

Муниципаль хезмэт күрсәтү нәтижәсенә тасвирламасы

2.3.1. Муниципаль хезмэт күрсәтү нәтижәсе булып түбәндәгеләр тора:

1) муниципаль берәмлек чикләрендә тулысынча яисә өлешчә жирле эһәмияттәге юллар буйлап узучы маршрутлар буенча авыр йөк һәм (яисә) эре габаритлы йөкләр ташуны гамәлгә ашыручы транспорт чарасына автомобиль юллары буйлап хәрәкәт итүгә махсус рөхсәт (әлеге Регламентка 1 кушымта);

2) муниципаль хезмэт күрсәтүдән баш тарту турында карар (әлеге Регламентка 2 кушымта).

2.3.2. *Муниципаль хезмэт күрсәтү нәтижәсе* мөрәжәгать итүчегә 2011 елның 6 апрелендәге «Электрон имза турында»гы 63-ФЗ номерлы Федераль закон (*алга таба – 63-ФЗ номерлы Федераль закон*) нигезендә Башкарма комитет вазыйфай затының (яисә Башкарма комитетның) көчәйтелгән квалификацияле электрон имзасы белән имзаланган электрон документ рәвешендә Республика порталының шәхси кабинетына жиберелә.

2.3.3. Мөрәжәгать итүченә теләге буенча регламентның 2.3.1 пункттындагы 1 пунктчасында күрсәтелгән муниципаль хезмэт күрсәтү нәтижәсе Башкарма комитетның вәкаләтле вазыйфай заты тарафыннан имзаланган һәм Башкарма комитет мөһере белән расланган кәгазьдә Башкарма комитетта яки КФҮтә гариза бирүчегә бирелә.

Регламентның 2.3.1 пункттындагы 5, 6 пунктчаларында күрсәтелгән муниципаль хезмэт күрсәтү нәтижәсе электрон документның кәгазьдә бастырылган, мөһер һәм КФҮ хезмәткәре имзасы белән расланган нөсхәсе формасында Бүлектә яисә КФҮтә бирелә.

2.3.4. Гариза бирүче муниципаль хезмэт күрсәтү нәтижәсен электрон документ формасында муниципаль хезмэт күрсәтү нәтижәсе гамәлдә булган вакыт дәвамында алырга хоуклы.

2.4. Муниципаль хезмэт күрсәтүдә катнаша торган оешмаларга мөрәжәгать итү кирәклеген дә исәпкә алып, муниципаль хезмэт күрсәтү вакыты, туктатып тору мөмкинлегенә Россия Федерациясе законнары белән каралган очракта, муниципаль хезмэт күрсәтүне туктатып тору вакыты, муниципаль хезмэт күрсәтү нәтижәсе булган документларны тапшыру (юллау) вакыты

2.4.1. Муниципаль хезмэт күрсәтү срогы 11 эш көне тәшкил итә.

Авыр һәм (яисә) зур габаритлы йөкләрне ташуны гамәлгә ашыру өчен автомобиль юлларының техник торышын бәяләү, аларны ныгыту яисә автомобиль юлларын, аларның участкаларын, шулай ук автомобиль юлы белән кисешә торган корымаларны һәм инженерлык коммуникацияләрен төзекләндерү буенча махсус чаралар күрү таләп ителгән очракта, махсус рәхсәт бирү вакыты күрсәтелгән чараларны үткөрү вакытына арта.

2.4.2. Муниципаль хезмәт күрсәтү вакытын туктатып тору каралмаган.

2.4.3. Муниципаль хезмәт күрсәтү нәтижәсе булган документны электрон документ формасында гариза бирүчегә жибәрү муниципаль хезмәт күрсәтү нәтижәсен рәсмиләштерү һәм теркәү көнендә башкарыла.

2.5. Законнар һәм башка норматив хокукый актлар нигезендә муниципаль хезмәт күрсәтү өчен кирәкле, шулай ук муниципаль хезмәт күрсәтү өчен кирәкле һәм мәжбүри булган хезмәтләрне күрсәтү өчен кирәкле, мөрәжәгать итүче тарафыннан тапшырылырга тиешле документларның тулы исемлеге, мөрәжәгать итүче тарафыннан аларны алу ысуллары, шул исәптән электрон формада алу ысуллары, аларны тапшыру тәртибе

2.5.1. Муниципаль хезмәттән файдалану өчен гариза бирүче категориягә һәм мөрәжәгать итү нигезләренә бәйсез рәвештә түбәндәге документларны тапшыра:

1) шәхесне таныкый торган документ (Республика порталы аша мөрәжәгать иткән очракта таләп ителми);

2) муниципаль хезмәт күрсәтүне сорап гариза бирүче вәкиле мөрәжәгать иткән очракта, гариза бирүче вәкиленең вәкаләтләрен раслый торган документ (физик затларның законлы вәкилләре мөрәжәгать иткән очракта таләп ителми: гаризада опека билгеләү турындагы карарның яки Россия Федерациясе территориясендә бирелгән туу турында таныкылыкның реквизитлары күрсәтелә);

3) гариза:

– кәгазь чыганактагы документ рәвешендә (әлеге Регламентка 3 кушымта);

– республика порталы белән мөрәжәгать иткәндә, Регламентның 2.5.5 пункты таләпләре нигезендә имзаланган электрон рәвештә (гаризаның электрон формасына тиешле белешмәләр кертү юлы белән тугырыла);

4) транспорт чарасы документларының (транспорт чарасы паспорты яисә транспорт чарасын теркәү турында таныкылык) күчәрмәсен, аннан файдаланып, авыр йөкле һәм (яисә) эре габаритлы йөкләрне ташу планлаштырыла;

5) әлеге Регламентка 4 нче кушымта нигезендә мондый йөкне урнаштыруны сурәтләп, авыр йөк һәм (яисә) эре габаритлы йөкләрне ташу планлаштырыла торган транспорт чарасы (автопоезд) схемасы. Транспорт чарасы схемасында йөк ташуда катнашуга планлаштырылган транспорт чарасы, анда күчәр һәм тәгәрмәчләр саны, күчәр һәм тәгәрмәчләрнең үзара урнашуы, күчәр озынлыгы буенча йөкләнеш тигез бүленмәгән очракта һәм күчәр озынлыгы буенча йөкләнеш бүленеше - аерым көпчәкләргә бүлү сурәтләнә;

6) белдерелгән йөкне транспорт хәлендә ташуга техник таләпләр турында белешмәләр.

2.5.2. Гариза һәм аңа теркәп бирелә торган документлар гариза бирүче тарафыннан түбәндәге ысулларның берсен кулланып тапшырылырга (жибәрелергә) мөмкин:

1) күпфункцияле үзәк аша кәгазь чыганаclarда һәм Регламентның 2.5.5 пункты таләпләренә туры килә торган электрон документлар рәвешендә;

2) Республика порталы аша электрон формада;

3) Бүлеккә шәхсэн яисә почта элемтәсе ярдәмендә кәгазь чыганакта Гариза һәм теркәлә торган документлар почта элемтәсе аша жиберелгәндә билгеләнгән тәртиптә таныклана.

2.5.3. Республика порталы аша юллама белән гариза бирүченең гади электрон имзасы белән имзалана.

Гади электрон имза алу өчен гариза бирүчегә Бердәм идентификация һәм аутентификация системасында теркәлү (аутентификация) процедурасын узарга, шулай ук исәп язмасын расларга кирәк.

Регламентның 2.5.1 пунктының 2, 4 пунктчаларында күрсәтелгән электрон документлар (электрон документлар образлары) мондый документларны, шул исәптән нотариуслар төзүгә һәм имзалауга вәкаләтле затларның көчәйтелгән квалификацияле имзасы белән таныклана.

Гаризага теркәп бирелә торган электрон документлар (документларның электрон сурәтләре), шул исәптән ышанычнамәләр pdf, jpg, jpeg, png, tif, doc, docx, rtf форматларындагы 50 Мбайттан артмаган файллар рәвешендә жиберелә.

Тапшырыла торган электрон документларның (электрон документ сурәтләренең) сыйфаты документ текстын тулы күләмдә укырга һәм документ реквизитларын танырга мөмкинлек бирергә тиеш.

2.5.4. Гариза бирүчедән түбәндәгеләрне таләп итү тыела:

1) муниципаль хезмәт күрсәтүгә бәйле рәвештә барлыкка килә торган мөнәсәбәتلәрне жайга салучы норматив хокукый актлар белән тапшыру каралмаган документларны һәм мәгълүматны тапшыруны яки башкару каралмаган гамәлләр кылуны;

2) 210-ФЗ номерлы Федераль законның 9 статьясындагы 1 өлешендә күрсәтелгән исемлекләргә кертелгән мондый хезмәтләр күрсәтү нәтижәсендә күрсәтелә торган хезмәтләрне һәм мәгълүматны алу искәртмәсеннән тыш, муниципаль хезмәт алу өчен кирәкле һәм башка дәүләт органнарына, жирле үзидарә органнарына, оешмаларга мөрәжәгать итү белән бәйле килешүләрне, шул исәптән килештерүләрне гамәлгә ашыру;

3) муниципаль хезмәт күрсәтү өчен кирәкле документларны кабул итүне яки муниципаль хезмәт күрсәтүне беренче тапкыр кире какканда булмавы һәм (яки) дәрәжә түгеллеге күрсәтелмәгән документларны һәм мәгълүматны тапшыруны, түбәндәге очраклардан тыш:

а) муниципаль хезмәт күрсәтү турында беренче тапкыр гариза биргәннән соң муниципаль хезмәт күрсәтүгә кагылышлы норматив хокукый актлардагы таләпләр үзгәрү;

б) муниципаль хезмәт күрсәтү турындагы гаризада һәм муниципаль хезмәт күрсәтү өчен кирәкле документларны кабул итүне яки муниципаль хезмәт күрсәтүне беренче тапкыр кире какканнан соң гариза бирүче тарафыннан тапшырылган һәм элеккер тапшырылган документлар жыелмасына кермәгән документларда хаталар булу;

в) муниципаль хезмәт күрсәтү өчен кирәкле документларны кабул итүне яки муниципаль хезмәт күрсәтүне беренче тапкыр кире какканнан соң документларның гамәлдә булу вакыты узу яки мәгълүматның үзгәрүе;

г) Бүлек вазыйфаи затының, КФҮ хезмәткәренә хаталы яки хокукка каршы гамәлләр (гамәл кылмау) фактын (билгеләрен) ачыклау, муниципаль хезмәт күрсәтү өчен кирәкле документларны кабул итүдән баш тарткан очракта йә муниципаль хезмәт күрсәтүдән баш тарткан очракта, бу хакта муниципаль хезмәт күрсәтү өчен кирәкле документларны кабул итүдән баш тарткан очракта Башкарма комитет житәкчесе имзасы белән язмача рәвештә мөрәжәгать итүчегә хәбәр ителә, шулай ук бирелгән уңайсызлыklar өчен гафу үтенәләр;

4) мондый документларга тамга салу яисә аларны алу дәүләт яисә муниципаль хезмәт күрсәтүнең кирәкле шарты булып торган, һәм федераль законнарда билгеләнгән башка очрақлардан тыш, электрон сурәтләре элгрәк 210-ФЗ номерлы федераль законның 16 статьясындагы 1 өлешенә 7.2 пункты нигезендә расланган документларны һәм мәғлүматны кәгазь чыганакта бирүне.

2.6. Норматив хокукый актлар нигезендә муниципаль хезмәт күрсәтү өчен кирәк булган, дәүләт органнары, жирле үзидарә органнары һәм дәүләт органнары, жирле үзидарә органнары карамагында булган башка оешмалар карамагындагы һәм гариза бирүче тапшырырга хокуклы документларның тулы исемлеге, шулай ук гариза бирүченә аларны, шул исәптән электрон формадагыларын да, алу ысуллары, аларны тапшыру тәртибе; әлеге документлар үз карамагында булган дәүләт органы, жирле үзидарә органы яки оешма

2.6.1. Ведомствоара хезмәттәшлек кысаларында түбәндәге документлар алына:

- 1) юридик затларның бердәм дәүләт реестрыннан (ЕГРЮЛ) – Россия Федераль салым хезмәте мәғлүматлары;
- 2) шәхси эшкуарларның бердәм дәүләт реестрыннан (ЕГРИП) мәғлүматлар – Россия ФСХ.

2.6.2. Мөрәжәгать итүче Регламентның 2.6.1 пунктының 1 - 2 бүлекләрендә күрсәтелгән документларны (белешмәләрне) гаризаны тапшырганда мондый документларны төзүгә һәм имзалауга вәкаләтле затларның көчәйтелгән квалификацияле имзасы белән таныкланган электрон документлар рәвешендә бирергә хокуклы.

2.6.3. Регламентның 2.6.1 пунктында күрсәтелгән дәүләт хакимияте органнары, жирле үзидарә органнары, оешмалар тарафыннан документларны һәм белешмәләрне бирмәү (үз вакытында бирмәү) муниципаль хезмәт күрсәтүне кире кагу өчен нигез була алмый.

2.6.4. Регламентның 2.6.1 пунктында күрсәтелгән вазыйфаи зат һәм (яки) хезмәткәр, соратып алынган һәм аның карамагында булган документларны яки белешмәләрне тапшырмаган (үз вакытында тапшырмаган) өчен Россия Федерациясе законнары нигезендә административ, дисциплинар яки башка жаваплылыкка тартылырга тиеш.

2.6.5. Гариза бирүчедән дәүләт органнары, жирле үзидарә органнары һәм дәүләт органнары яки жирле үзидарә органнары буйсынуындагы оешмалар карамагындагы муниципаль хезмәт күрсәткән өчен гариза бирүче тарафыннан түләү кертүне раслый торган белешмәләрне таләп итү тыела.

Дәүләт органнарында, жирле үзидарә органнарында һәм дәүләт органнары яки жирле үзидарә органнары карамагындагы оешмаларда булган мәғлүматларны үз эченә алган документларны гариза бирүче тарафыннан тапшырмау гариза бирүчегә муниципаль хезмәт күрсәтүне кире кагу өчен нигез була алмый.

2.7. Муниципаль хезмәт күрсәтү өчен кирәкле документларны кабул итүдән баш тарту өчен нигезләренә тулы исемлеге (документларны асылы буенча карамыйча кире кайтару)

2.7.1. Түбәндәге очрақлар муниципаль хезмәт күрсәтү өчен кирәкле документларны кабул итүне кире кагу өчен нигез булып тора:

1) Республика порталында гариза формасында мәжбүри юлларны дөрес тутырмау (тутырмау, дөрес түгел, тулы булмаган яисә дөрес булмаган, Регламентта билгеләнгән таләпләргә туры килми торган);

2) документ текстын тулы күләмдә укырга һәм (яисә) документның реквизитларын танырга мөмкинлек бирми торган электрон документлар (электрон документ сурәтләрен) тапшыру;

3) мөрәжәгать итүченең Республика порталы ярдәмендә электрон формада бирелгән гаризасында күрсәтелгән электрон имзасының квалификацияле тикшерү ачыкчы хужасының белешмәләре туры килми;

4) муниципаль хезмәт күрсәтү өчен мәжбүри булган Регламентта каралган тулы булмаган документлар комплекты күрсәтелде;

5) документларда мәгълүматны һәм белешмәләрне тулы күләмдә файдаланырга, текстны укырга һәм (яисә) документ реквизитларын танырга мөмкинлек бирми торган зарарланулар булу;

б) документларны тапшыруга вәкаләтле булмаган зат тарафыннан гариза һәм документларны электрон рәвештә тапшыру;

7) документларда законнарда билгеләнгән тәртиптә расланмаган төзәтмәләр булу;

8) документлар муниципаль хезмәт күрсәтүне сорап мөрәжәгать иткән вакытка гамәлдән чыккан булу;

9) документларны тиешле булмаган органга тапшыру.

2.7.2. Муниципаль хезмәттән файдалану өчен кирәкле документларны кабул итүне кире кагу өчен нигезләр исемлегенә тулы булып санала.

2.7.3. Гариза һәм муниципаль хезмәт күрсәтү өчен кирәкле документларны кабул итүдән баш тарту турындагы карар мөрәжәгать итүчене кабул итү вакытында да, шулай ук җаваплы вазыйфай зат тарафыннан муниципаль хезмәт күрсәтү өчен кирәкле документлар (белешмәләр) алганнан соң да, ведомствоара мәгълүмати бәйләнешләрдән файдаланып, гаризаны теркәгән көннән 7 эш көненнән дә артмаска тиеш.

2.7.4. Муниципаль хезмәт алу өчен кирәкле документларны кабул итүдән баш тарту турындагы карар, баш тартуның сәбәпләрен күрсәтеп, әлегә Регламентка 5 нче кушымтада билгеләнгән форма нигезендә рәсмиләштерелә, билгеләнгән тәртиптә вәкаләтле башкарма комитет (башкарма комитет) тарафыннан көчәйтелгән квалификацияле электрон имза белән имзалана һәм мөрәжәгать итүчегә муниципаль хезмәт алу өчен кирәкле документларны кабул итүдән баш тарту турында карар кабул ителгән көнне Республика порталының һәм (яисә) КФҮдә шәхси кабинетына җибәрелә.

2.7.5. Муниципаль хезмәт күрсәтү өчен кирәкле гариза һәм документлар Бердәм порталда, Республика порталында бастырылган муниципаль хезмәт күрсәтү вакытлары һәм тәртибе турындагы мәгълүмат нигезендә бирелгән очракта, муниципаль хезмәт күрсәтү өчен кирәкле гаризаны һәм башка документларны кабул итүне кире кагу тыела.

2.8. Муниципаль хезмәт күрсәтүне туктатып тору яисә кире кагу өчен нигезләрнең тулы исемлегенә

2.8.1. Муниципаль хезмәт күрсәтүне туктатып тору өчен нигезләр каралмаган.

2.8.2. Муниципаль хезмәт күрсәтүне кире кагу өчен нигезләр :

1) документларның вәкаләтләре булмаган зат тарафыннан тапшырылуы;

2) гаризада һәм документларда белешмәләр транспорт чарасының һәм йөкнең техник характеристикаларына, шулай ук авыр йөкле һәм (яисә) эре габаритлы йөкләрне игълан ителгән ташуны гамәлгә ашыруның техник мөмкинлекләренә туры килми;

3) бүлүче йөкне ташу турында билгеләнгән таләпләр үтәлмәгән;

4) маршрутны килештергәндә автомобиль юлының техник торышына, ясалма корылмага яисә инженерлык коммуникацияләренә, шулай ук юл хәрәкәте иминлеге таләпләренә бәйлә рәвештә билгеләнгән техник характеристикалары белән күрсәтелгән маршрут буенча транспорт чарасы белән йөртү мөмкинлеге булмау билгеләнгән;

5) мөрәжәгать итүченең түбәндәгеләргә ризалыгы юк:

- автомобиль юлының техник торышын Тәртип нигезендә бәяләүне уздыру;

- автомобиль юлының техник торышына уздырылган бәяләү нигезендә һәм законнарда билгеләнгән очрактарда автомобиль юлы белән кисешә торган корылмаларны һәм инженерлык коммуникацияләрен төзекләндерү буенча махсус чаралар күрелүенә;

- автомобиль юлының техник торышына уздырылган бәяләү нигезендә һәм законнарда билгеләнгән очрактарда автомобиль юлларын ныгыту яисә автомобиль юлларын, аларның өлешләрен төзекләндерү буенча махсус чаралар күрелүенә риза булмавы;

б) мөрәжәгать итүче автомобиль юлларының техник торышын бәяләү, аларны ныгыту өчен түләүне мөрәжәгать итүче белән килештереп башкарылган очракта башкармаган;

7) мөрәжәгать итүче автомобиль юлларын, аларның участкаларын, шулай ук автомобиль юлы белән кисешә торган корылмаларны һәм инженерлык коммуникацияләрен төзекләндерү буенча махсус чаралар күрү өчен түләмәгән, эгәр мондый эшләр мөрәжәгать итүче белән килештереп башкарылса;

8) мөрәжәгать итүче автомобиль юлларына авыр йөк ташуны гамәлгә ашыручы транспорт чарасы китерә торган зыянны каплау исәбенә түләмәгән.

2.8.3. Муниципаль хезмәт күрсәтүне кире кагу өчен нигезләр исемлеге тулы булып санала.

2.8.4. Муниципаль хезмәт күрсәтүдән баш тарту турындагы карар, баш тартуның сәбәпләрен күрсәтеп, әлеге Регламентка 2 нче кушымтада билгеләнгән форма нигезендә рәсмиләштерелә, билгеләнгән тәртиптә башкарма комитетның (Башкарма комитетның) вәкаләтле вазыйфай заты тарафыннан көчәйтелгән квалификацияле электрон имза белән имзалана һәм мөрәжәгать итүчегә Республика порталының һәм (яисә) КФУда муниципаль хезмәт күрсәтүдән баш тарту турында карар кабул ителгән көндә жибәрелә.

2.8.5. Әгәр муниципаль хезмәт күрсәтү турындагы гариза Бердәм порталда, Республика порталында бастырылган муниципаль хезмәт күрсәтү вакытлары һәм тәртибе турындагы мәгълүмат нигезендә бирелгән булса, муниципаль хезмәт күрсәтүне кире кагу тыела.

2.9. Муниципаль хезмәт күрсәткән өчен алына торган дөүләт пошлинасы яки башка төрле түләү алу тәртибе, күләме һәм нигезләре

Автомобиль юллары буйлап авыр йөк һәм (яисә) эре габаритлы транспорт чарасы хәрәкәтенә махсус рөхсәт биргән өчен дөүләт пошлинасы күләме -1 600 сум.

Гариза нигезендә үткәрелгән исәпләүдән соң гомуми файдаланудагы жирле әһәмияттәге автомобиль юлларына авыр йөкле транспорт чаралары китерә торган зыянны каплау бәясе өчен түләү счёты бирелә.

Муниципаль хезмәтләр күрсәтү өчен кирәкле һәм мәжбүри булган хезмәтләр исемлеге, шул исәптән муниципаль хезмәтләр күрсәтүдә катнашучы оешмалар тарафыннан бирелә торган документлар (документлар) турында белешмәләр

Кирәкле һәм мәжбүри хезмәтләр күрсәтү таләп ителми.

Муниципаль хезмәт күрсәтү өчен кирәкле һәм мәжбүри булган хезмәт күрсәтүләр өчен түләү алу тәртибе, күләме һәм нигезләре, шул исәптән мондый түләү күләмен исәпләү методикасы турында мәгълүмат

Кирәкле һәм мәжбүри хезмәтләр күрсәтү таләп ителми.

2.12. Муниципаль хезмәт күрсәтү турында, муниципаль хезмәт күрсәтүдә катнашучы оешма тарафыннан күрсәтелә торган хезмәт күрсәтү турында гарызнамә биргәндә һәм мондый хезмәтләр күрсәтү нәтижәсен алганда чиратта көтүнең максималь срогы

2.12.1. Муниципаль хезмәттән файдалану турында гариза биргәндә көтү вакыты – 15 минуттан артык түгел.

2.12.2. Муниципаль хезмәт күрсәтү нәтижәсен алганда чиратта көтүнең максималь вакыты 15 минуттан артмаска тиеш.

2.13. Гариза бирүченең муниципаль хезмәттән һәм муниципаль хезмәт күрсәтүдә катнаша торган оешма тарафыннан күрсәтелә торган хезмәттән файдалану турындагы мөрәжәгатен теркәү, шул исәптән электрон формада теркәү вакыты һәм тәртибе

2.13.1. Күпфункцияле үзәккә шәхсән мөрәжәгать иткәндә гариза бирүчегә гариза бирү көнендә күпфункцияле үзәкнең автоматлаштырылган мәгълүмат системасыннан гаризаның жибәрелүен раслый торган, теркәү номеры һәм гариза бирү көне язылган раслама бирелә.

2.13.2. Гаризаны Республика порталы аша жибәргәндә, мөрәжәгать итүче гаризаны теркәү көнендә Республика порталының шәхси кабинетында һәм электрон почта аша гариза жибәрелүен, анда теркәү номеры һәм гариза бирү датасы күрсәтелүен раслый торган хәбәрнамә ала.

2.13.3. Бүлеккә шәхсән мөрәжәгать иткәндә Бүлекнең вәкаләтле вазыйфай заты тарафыннан гариза бирелгән көнне мөрәжәгать итүчегә дөүләт һәм муниципаль хезмәтләр күрсәтү өчен билгеләнгән автоматлаштырылган мәгълүмат системасыннан теркәү номеры, гариза бирү датасы һәм тапшырылган документлар исемлеге булган расписка бирелә.

2.14. Муниципаль хезмәт күрсәтелә торган бүлмәләргә, көтү залына, муниципаль хезмәт күрсәтү турында гаризалар тутыру урыннарына, аларны тутыру үрнәкләре һәм һәр муниципаль хезмәтне күрсәтү өчен кирәкле документлар исемлеге булган мәгълүмат стендларына, мондый хезмәт күрсәтү тәртибе турында визуаль, текстлы һәм мультимедияле мәгълүматны урнаштыруга һәм рәсмиләштерүгә, шул исәптән инвалидларны социаль яклау турында федераль законнар һәм Татарстан Республикасы законнары нигезендә күрсәтелгән объектларга инвалидлар өчен керү мөмкинлеген тәэмин итүгә карата таләпләр

2.14.1. Муниципаль хезмэт күрсәтү янгынга каршы система һәм янғын сүндерү системасы белән жиһазландырылган биналарда һәм бүлмәләрдә башкарыла.

Гариза бирүчеләрне кабул итү урыннары документлар тутыру өчен кирәкле жиһазлар, мәгълүмат стендлары белән жиһазландырыла.

Инвалидларның муниципаль хезмэт күрсәтү урынына тоткарлыксыз керү мөмкинлеге тәмин ителә (бүлмәләргә уңайлы керү-чыгу һәм аның эчендә хәрәкәт итү).

Муниципаль хезмэт күрсәтү тәртибе турында визуаль, текстлы һәм мультимедиалы мәгълүмат гариза бирүчеләр өчен уңайлы урыннарда, шул исәптән инвалидларның чикләнгән мөмкинлекләрен исәпкә алып урнаштырыла.

2.14.2. Инвалидларны социаль яклау турындагы Россия Федерациясе законнары нигезендә муниципаль хезмэт күрсәтү урынына каршылыксыз керү максатыннан түбәндәгеләр тәмин ителә:

1) күрү һәм мөстәкыйль хәрәкәт итү функциясе нык бозылган инвалидларны озатып йөрү һәм аларга ярдәм итү;

2) кресло-коляскадан файдаланып, транспорт чарасына утырту һәм аннан төшерү мөмкинлеге;

3) инвалидларның күрсәтелә торган хезмәتلәрдән тоткарлыксыз файдалануын тәмин итү өчен, аларның тормыш эшчәнлегендә чикләнгән булуларын исәпкә алып, кирәкле жиһазларны һәм мәгълүмат чыганаclarын тиешенчә урнаштыру;

4) инвалидлар өчен кирәкле ишетеп һәм күрү була торган мәгълүматны, шулай ук язучыларны, билгеләрне, башка текстлы һәм график мәгълүматны рельефлы-нокталы Брайль шрифтын кулланып башкарылган билгеләр белән кабатлап бирү;

5) сурдотәржемәчегә һәм тифлосурдотәржемәчегә керергә рөхсәт итү;

б) озата баручы этне (проводник-этне) махсус уку туны раслый торган һәм Россия Федерациясе Хезмэт һәм социаль яклау министрлыгының 2015 елның 22 июнендәге «Озатучы этне махсус уку туны раслаучы документ формасын һәм аны бирү тәртибен раслау турында» 386н номерлы боерыгы белән билгеләнгән тәртиптә һәм форма буенча бирелә торган документ булганда керту.

2.14.3. 2.14.2 пунктының 1 - 4 бүлекләрендә күрсәтелгән муниципаль хезмэт күрсәтелгәндә файдаланыла торган объектларны һәм инвалидларның файдалана алуын тәмин итү өлешендә таләпләр. Регламент 2016 елның 1 июленнән соң файдалануга тапшырылган яисә модернизация үткән объектларга һәм чараларга карата кулланыла.

2.15. Муниципаль хезмэт күрсәтүләрдән керү мөмкинлеге һәм сыйфаты күрсәткеләре, шул исәптән мөрәжәгать итүченең муниципаль хезмэт күрсәткәндә вазыйфай затлар белән үзара хезмәттәшлеге саны һәм аларның давамлылыгы, муниципаль хезмэт күрсәтүнең барышы турында мәгълүмат алу мөмкинлеге, шул исәптән мәгълүмати-коммуникацион технологияләрдән файдаланып, дөүләт һәм муниципаль хезмәтләр күрсәтүнең күпфункцияле үзәгендә (шул исәптән тулы күләмдә) муниципаль хезмэт күрсәтүнең мөмкинлеге булу яисә мөмкинлеге булмау, жирле үзидарәнең башкарма- боеру органының теләсә кайсы территориаль бүлекчәсендә, мөрәжәгать итүче сайлау буенча (экстриториаль принцип), дөүләт һәм муниципаль хезмәтләр күрсәтүнең күпфункцияле үзәкләрендә дөүләт һәм (яки) муниципаль хезмәтләр күрсәтү турындагы соратып алу юлы белән, 210-ФЗ номерлы Федераль законның 15.1 статьясында каралган (комплекслы гарызнамә)

2.15.1. Муниципаль хезмәттән һәркем файдалана алу күрсәткеләре:

документлар кабул итү һәм бирү башкарыла торган бүлмәнен жәмәгать транспорты йөри торган урында урнашкан булуы;

гариза бирүчеләрдән документлар кабул ителә торган белгечләренң, шулай ук биналарның кирәкле санда булуы;

мәгълүмат стендларында, муниципаль районның рәсми сайтында, Бердәм порталда, Республика порталында муниципаль хезмәт күрсәтү ысуллары, тәртибе һәм вакытлары турында тулы мәгълүмат булу;

инвалидларга хезмәтләрдән башкалар белән тигез дәрәжәдә файдаланырга комачаулы торган каршылыкларны узуда ярдәм итү.

2.15.2. Муниципаль хезмәт күрсәтү сыйфатын билгели торган күрсәткечләр:

1) документларны кабул итү һәм карап тикшерү вакытын үтәү;

2) муниципаль хезмәт нәтижәсен алу вакытын үтәү;

3) Бүлек хезмәткәрләре тарафыннан кылынган Регламентны бозуга карата нигезле шикаятләр булмау;

4) гариза бирүченең вазифаи затлар белән аралашу саны (консультацияләрне исәпкә алмыйча):

а) муниципаль хезмәт күрсәткәндә гариза бирүченең күпфункцияле үзәк хезмәткәрләре белән аралашуы гаризаны һәм барлык кирәкле документларны биргәндә бер тапкыр башкарыла;

б) муниципаль хезмәт күрсәтү нәтижәсен булган электрон документны кәгазь чыганакта алу кирәк булган очракта, КФҮтә бер тапкыр.

Муниципаль хезмәт күрсәтелгәндә гариза бирүченең вазифаи затлар белән бер мәртәбә аралашуы вакыты 15 минуттан артмый.

Гариза бирүче муниципаль хезмәт күрсәтү сыйфатын күчерелмәле радиотелефон элементәсе жайланмалары ярдәмендә, Бердәм порталны, Республика порталын, терминалларны кулланып бәяләргә хокуклы.

2.15.3. Муниципаль хезмәт күрсәтү барышы турында мәгълүматны гариза бирүче Бердәм порталдагы яки Республика порталындагы шәхси кабинетында алырга мөмкин.

2.15.4. Муниципаль хезмәт гариза бирүченең яшәү урынына яки фактта яшәү (тору) урынына бәйсез рәвештә, аның сайлавы буенча теләсә кайсы күпфункцияле үзәктә экстерриториаль принцип буенча күрсәтелә.

Регламентның 2.3.3 пунктындагы беренче абзац нигезендә нәтижәне бирү сорала торган жир кишәрлеге урнашкан муниципаль райондагы яисә шәһәр округындагы күпфункцияле үзәкнең гариза бирүче сайлаган бүлекчәсендә (читтәге эш урынында) гамәлгә ашырыла.

Гариза бирүче муниципаль хезмәттән комплекслы гариза составында файдаланырга хокуклы.

2.16. Башка таләпләр, шул исәптән экстерриториаль принцип буенча муниципаль хезмәт күрсәтүнең үзенчәлекләрен (муниципаль хезмәт экстерриториаль принцип буенча күрсәтелә торган очракта) һәм электрон рәвештә муниципаль хезмәт күрсәтү үзенчәлекләрен исәпкә алган башка таләпләр

2.16.1. Муниципаль хезмәт электрон рәвештә күрсәтелгәндә, гариза бирүче түбәндәгеләргә хокуклы:

1) муниципаль хезмәт күрсәтү тәртибе һәм вакытлары турында Бердәм порталда һәм Республика порталында урнаштырылган мәгълүматлардан файдаланырга;

2) муниципаль хезмэт күрсәтү турында гариза һәм муниципаль хезмэт күрсәтү өчен кирәкле башка документларны, шул исәптән электрон образлары 210-ФЗ номерлы Федераль законның 16 статьясындагы 1 өлешенң 7.2 пункты нигезендә, Республика порталынан файдаланып таныкланган документларны һәм мәгълүматны бирү;

3) муниципаль хезмэт күрсәтү турында электрон формада бирелгән гаризаларның үтәләше турында белешмәләр алырга;

4) муниципаль хезмэт күрсәтүнең сыйфатын Республика порталы ярдәмендә бәяләргә;

5) муниципаль хезмэт күрсәтү нәтижәсен электрон документ формасында алырга;

6) дөүләт һәм муниципаль хезмәтләр күрсәтүче органнар, аларның вазифа затлары, дөүләт һәм муниципаль хезмәткәрләр тарафыннан дөүләт һәм муниципаль хезмәтләр күрсәткәндә карарларына һәм гамәлләренә (гамәл кылмавына) судка кадәр (судтан тыш) шикаять белдерү процессын тәмин итә торган Республика порталы, федераль дөүләт мәгълүмат системасы порталы аша Бүлекнең, шулай ук аның вазифа затларының, муниципаль хезмәткәрләрнең карарларына һәм гамәлләренә (гамәл кылмауларына) шикаять белдерергә.

2.16.2. Гариза Республика порталында гаризаның электрон формасын тутыру юлы белән формалаштырыла. Бу очракта гаризаны нинди дә булса башка төрле формада өстәмә рәвештә бирү зарурлыгы юк.

2.16.3. Гаризаны Республика порталында формалаштырганда түбәндәгеләр тәмин ителә:

1) гаризаның һәм хезмэт күрсәтү өчен кирәкле башка документларның күчермәсен алу һәм саклау мөмкинлеге;

2) берничә гариза бирүченең уртақ гариза жиберүен күздә тоткан хезмәтләр күрсәтүне сорап мөрәжәгать иткәндә, берничә гариза бирүче тарафыннан гаризаның бер электрон формасын тутыру мөмкинлеге;

3) гаризаның электрон формасы күчермәсен кәгазьдә бастыру мөмкинлеге;

4) гаризаның электрон формасына элек кертелгән күрсәткечләрне, шул исәптән гаризаның электрон формасына күрсәткечләр кертүдә ялгышлар булганда һәм кабат кертү өчен әйләнеп кайтканда, кулланучы теләге буенча теләсә кайсы вакытта саклап калу мөмкинлеге;

5) гариза бирүче Бердәм идентификация һәм аутентификация системасында урнаштырылган, Бердәм порталда, Республика порталында бастырылган мәгълүматлардан файдаланып белешмәләр кертә башлаганчы, гаризаның электрон формасында Бердәм идентификация һәм аутентификация системасында булмаган мәгълүматларга кагылышлы өлештәге юлларны тутыру;

6) электрон гариза формасын тутырганда, элек кертелгән мәгълүматны югалтмыйча, теләсә кайсы этапка әйләнеп кайту мөмкинлеге;

7) мөрәжәгать итүченең Республика порталында элек бирелгән гаризаларга бер елдан да ким булмаганда, шулай ук өлешчә формалаштырылган гаризаларга - кимендә 3 ай эчендә керә алу мөмкинлеге.

2.16.4. КФҮтә кабул итүгә мөрәжәгать итүчеләрне теркәү (алга таба - язылу) Республика порталы, КФҮ контакт телефоны аша башкарыла.

Гариза бирүчегә күпфункцияле үзәктә билгеләнгән кабул итү графигы буенча кабул итү өчен теләсә нинди буш көнгә һәм вакытка язылу мөмкинлеге бирелә.

Билгеле бер көнгә язылу әлеге көн башланырга бер тәүлек кала тәмамлана.

Республика порталы аша алдан язылу өчен гариза бирүчегә система сората торган мәгълүматларны күрсәтергә кирәк, шул исәптән:

фамилиясен, исемен, атасының исемен (булган очракта);
 телефон номерын;
 электрон почта адресын (теләк буенча);
 теләгән кабул итү көнен һәм вакытын.

Гариза бирүче тарафыннан алдан язылу вакытында хәбәр ителгән мәгълүматлар шәхси кабул итү вакытында гариза бирүче тапшырган документларга туры килмәгән очракта, алдан язылу юкка чыгарыла

Алдан язылган очракта, гариза бирүчегә талон-расламаны бастырып алу мөмкинлеге бирелә. Әгәр гариза бирүче электрон почта адресын хәбәр итсә, күрсәтелгән адреска, кабул итү көнен, вакытын һәм урынын күрсәтеп, алдан язылуны раслау турында мәгълүмат юллана.

Алдан язылып, гариза бирүче килмәгән очракта, билгеләнгән кабул итү вакытыннан соң 15 минут үткәч, алдан язылуның гамәлдән чыгарылуы турында гариза бирүчегә мәжбүри рәвештә хәбәр ителә.

Гариза бирүче алдан язылу вакытыннан теләсә кайсы вакытта баш тартырга хокуклы.

Россия Федерациясе норматив хокукый актлары нигезендә идентификация һәм аутентификация үтүдән, кабул итү максатын күрсәтүдән, шулай ук кабул итү өчен вакыт аралыгын исәпләү өчен кирәкле мәгълүматларны тапшырудан тыш, гариза бирүчедән башка гамәлләр кылуны таләп итү тыела.

**Административ процедураларның составы, эзлеклелеге һәм үтәлу сроклары,
 аларны башкару тәртибенә таләпләр, шул исәптән электрон формада
 административ процедураларны үтәү үзенчәлекләре, шулай ук күпфункцияле
 үзәкләрдә административ процедураларны үтәү үзенчәлекләре**

3.1. Муниципаль хезмәт күрсәткәндә гамәлләрнең эзлеклелеген тасвирлау

3.1.1. Муниципаль хезмәт күрсәтү түбәндәге процедураларны үз эченә ала:

- 1) гариза бирүчегә консультацияләр бирү;
- 2) гариза бирүче тарафыннан тапшырылган документлар жыелмасын кабул итү һәм карап тикшерү;
- 3) муниципаль хезмәт күрсәтүдә катнаша торган органнарга ведомствоара запрослар жибәрү;
- 4) муниципаль хезмәт нәтижәсен әзерләү;
- 5) гариза бирүчегә муниципаль хезмәт нәтижәсен бирү (жибәрү).

3.2. Гариза бирүчегә консультацияләр бирү

3.2.1. Гариза бирүченең муниципаль хезмәт күрсәтүгә бәйле мәсьәләләр буенча мөрәжәгатә административ процедураны башкара башлау өчен нигез булып тора.

Түбәндәге затлар административ процедураны башкару өчен җаваплы вазифаи зат (хезмәткәр) булып торалар:

- гариза бирүче күпфункцияле үзәккә мөрәжәгать иткәндә – күпфункцияле үзәк хезмәткәре;

- мөрәжәгать итүченең бүлеккә мөрәжәгать итүендә - Саба муниципаль районы Башкарма комитетының инфраструктура үсеше бүлеге баш белгече (алга таба - консультацияләү өчен җаваплы вазыйфай зат).

3.2.2. Гариза бирүче муниципаль хезмәт күрсәтү тәртибе һәм вакыты буенча консультация алу өчен күпфункцияле үзәккә шәхсэн, телефон һәм электрон почта аша мөрәжәгать итәргә хокуклы.

Күпфункцияле үзәк хезмәткәре гариза бирүчегә, шул исәптән муниципаль хезмәттән файдалану өчен тапшырыла торган документларның составы, формасы һәм башка мәсьәләләр буенча консультация бирә.

Мөрәжәгать итүче КФҮ сайтынан ирекле файдалану юлы белән муниципаль хезмәт күрсәтү тәртибе турында мәгълүмат ала ала <http://mfc16.tatarstan.ru>.

Әлеге пунктта билгеләнә торган процедуралар гариза бирүче мөрәжәгать иткән көнне башкарыла.

Административ процедураларны башкару нәтижеләре: тапшырыла торган документларның составы, формасы һәм муниципаль хезмәттән файдалану өчен кирәкле башка мәсьәләләр буенча бирелә торган консультацияләр.

3.2.3. Мөрәжәгать итүче телефон һәм электрон почта аша Бүлеккә мөрәжәгать итәргә, шулай ук Республика порталында, район сайтында муниципаль хезмәт күрсәтү тәртибе һәм сроклары турында, шул исәптән муниципаль хезмәт алу өчен тапшырыла торган документлар составы, формасы һәм башка мәсьәләләр буенча консультация алырга хокуклы.

Консультация бирү өчен җаваплы вазифай зат мөрәжәгать итүчегә Регламентның 1.3.4 пункты таләпләре нигезендә мәгълүмат бирә.

Әлеге пунктта билгеләнә торган процедуралар мөрәжәгать кәргән көннән алып өч эш көне эчендә башкарыла.

Административ процедураларны башкару нәтижеләре: муниципаль хезмәттән файдалану өчен кирәкле документларның составы, формасы һәм башка мәсьәләләр буенча бирелә торган консультацияләр.

3.3. Гариза бирүче тарафыннан тапшырылган документлар комплектын кабул итү һәм карап тикшерү

3.3.1. Күпфункцияле үзәк яки күпфункцияле үзәкнең читтәге эш урыны аша муниципаль хезмәт күрсәтү өчен документлар кабул итү.

3.3.1.1. Гариза бирүче (гариза бирүче вәкиле) муниципаль хезмәт күрсәтү турында сорату белән КФҮгә мөрәжәгать итә һәм документларны Регламентның 2.5 пункты нигезендә тапшыра Регламент.

3.3.1.2. Күпфункцияле үзәкнең гаризаларны кабул итүче хезмәткәре:

мөрәжәгать предметын билгели;

гариза бирүченең шәхесен таныклай;

документлар бирүче затның вәкаләтләрен тикшерә;

документларны 2.5 пункттың күрсәтелгән таләпләргә туры килүен тикшерә.

Регламент;

күпфункцияле үзәкнең автоматлаштырылган мәгълүмат системасында гаризаның электрон формасын тутыра;

2.5 пункттың күрсәтелгән документларны биргәндә, кәгазь чыганакта тапшырылган документларны сканлаштыра;

күпфункцияле үзәкнең автоматлаштырылган мәгълүмат системасыннан гаризаны бастырып чыгара;

тикшерү һәм имзалау өчен гариза бирүчегә бирә;

имзалаганнан соң имзаланган гаризаны күпфункцияле үзәкнең автоматлаштырылган мәгълүмат системасында сканерлый;

электрон формада тапшырылган документларны яки сканерланган документларның электрон сурәтләрен күпфункцияле үзәкнең автоматлаштырылган мәгълүмат системасына кертә, электрон эш формалаштыра;

имзаланган гаризаны һәм кәгазь документларның төп нөсхәләрен кире кайтара;

гариза бирүчегә документларны кабул итү турында раслама бирә.

Әлеге пунктта билгеләнә торган процедуралар гариза бирүче мөрәжәгать иткән көнне башкарыла.

Административ процедураларның нәтижәсе: жибәрергә эзер гариза һәм документлар жыелмасы.

3.3.1.3. КФҮ хезмәткәре мөрәжәгать итүчедән КФҮнең структур бүлекчәсенә мөрәжәгать иткән көннән бер эш көне эчендә электрон формада (электрон эшләр пакетлары составында) кабул ителгән документлар пакетын жибәрә.

Административ процедураларны башкару нәтижәләре булып түбәндәгеләр тора: электрон үзара бәйләнеш системасы аша бүлеккә жибәрелгән гариза һәм документлар пакеты (электрон эш).

3.3.2. Электрон рәвештә муниципаль хезмәт күрсәтү өчен Республика порталы аша документлар кабул итү.

3.3.2.1. Гаризаны электрон формада тапшыру өчен гариза бирүче:

авторизация уза;

электрон гариза формасын ача;

муниципаль хезмәт күрсәтү өчен кирәкле һәм мәжбүри булган белешмәләрен үз эченә алган электрон гариза формасын тутыра;

документларны электрон рәвештә яисә документларның электрон сурәтләрен электрон гариза формасына беркетә (кирәк булганда);

электрон формада муниципаль хезмәт күрсәтү шартлары һәм тәртибе белән танышу, килешү фактын раслый (электрон гариза формасында ризалык турында тиешле тамга куя);

хәбәр ителгән мәгълүматларның дөрөсләгән раслый (электрон гариза формасында тиешле тамга куя);

тутырылган электрон гаризаны жибәрә (электрон гариза формасында тиешле тәймәгә баса);

электрон гариза Регламентның 2.5.5 пункты таләпләре нигезендә имзалана;

электрон гаризаны жибәрү турында хәбәрнамә ала.

Формалаштырылган гаризаны формат-логик яктан тикшерү гариза бирүче тарафыннан электрон гариза формасында булган һәр юл тутырылганнан соң башкарыла. Электрон гариза формасындагы юл дәрәжә тутырылмаганлыгы ачыкланган очракта, ачыкланган хатаның характеры һәм аны төзәтү тәртибе турында гариза бирүчегә электрон гариза формасында мәгълүмати хәбәр ярдәмендә турыдан-туры житкерелә.

Әлеге пунктта билгеләнә торган процедуралар гариза бирүче мөрәжәгать иткән көнне башкарыла.

Административ процедураларның үтәлеше нәтижәләре булып түбәндәгеләр тора: бүлеккә электрон хезмәттәшлек системасы аша жибәрелгән электрон эш.

3.3.3. Бүлек тарафыннан документлар комплектын карау

3.3.3.1. Муниципаль хезмэт күрсәтү өчен кирәкле гариза һәм башка документлар керү административ процедураны үти башлау өчен нигез булып тора.

Административ процедураны үтәү өчен җаваплы вазыйфай зат (хезмәткәр) булып Саба муниципаль районы Башкарма комитетының инфраструктура үсеше бүлеге баш белгече тора (алга таба - документлар кабул итү өчен җаваплы вазыйфай зат):

3.3.3.2. Документларны кабул итү өчен җаваплы вазыйфай зат, мөрәжәгать итүче гариза белән Бүлеккә мөрәжәгать иткән очракта:

мөрәжәгать предметын билгели;

гариза бирүченең шәхесен билгели;

документлар бирүче затның вәкаләтләрен тикшерә;

документларның Регламентның 2.5 пункттында билгеләнгән таләпләргә туры килүен, бирелгән документларның билгеләнгән таләпләргә туры килүен (документлар күчermәләре тиешенчә рәсмиләштерелүен, документларда чистартылган, өстәп язылган, сызылган сүзләренң һәм башка килештерелмәгән төзәтүләренң булмавын) тикшерә;

дәүләт һәм муниципаль хезмәтләр күрсәтү өчен билгеләнгән автоматлаштырылган мәгълүмат системасында гаризаның электрон формасын тутыра;

Регламентның 2.5 пункттында күрсәтелгән документларны кәгазь чыганакта тапшырганда, тапшырылган документларны сканерлый;

гаризаны бастырып ала;

тикшерү һәм имзалау өчен гариза бирүчегә бирә;

имзаланганнан соң имзаланган гаризаны сканерлый;

дәүләт һәм муниципаль хезмәтләр күрсәтү өчен билгеләнгән автоматлаштырылган мәгълүмат системасына электрон рәвештә яисә сканлаштырылган документларның электрон рәвешләрендә тапшырылган документларны кертә, электрон эш формалаштыра;

имзаланган гаризаны һәм кәгазь документларның төп нөсхәләрен гариза бирүчегә кайтара;

гариза бирүчегә документларны кабул итү турында раслама бирә.

Документларны кабул итүне кире кагу өчен нигезләр булган очракта, документларны кабул итү өчен җаваплы вазифай зат гаризаны кабул итү өчен каршылыклар булуы турында гариза бирүчегә хәбәр итә һәм, документларны кабул итүне кире кагу өчен ачыкланган нигезләренң эчтәлеген аңлатып, аңа документларны кире кайтара.

3.3.3.3. Карап тикшерү өчен документлар кергәннән соң, документларны кабул итү өчен җаваплы вазифай зат:

Гаризага эш номенклатурасы нигезендә номер һәм "Документларны тикшерү" статусы бирелә, бу Республика порталының шәхси кабинетында чагыла;

килеп ирешкән электрон эшләренә, шул исәптән гариза бирүче тарафыннан электрон рәвештә теркәлгән документларны һәм документларның электрон сурәтләрен өйрәнә;

документларның тулы булуын, электрон сурәтләренң укылышын тикшерә;

Бердәм порталга мөрәжәгать итү юлы белән (мөрәжәгать итүче көчәйтелгән квалификацияле электрон имза белән имзаланган электрон документлар тапшырылган очракта) электрон имзаның чынбарлык шартлары үтәлешен тикшерә.

Регламентның 2.7.1 пункттында каралган нигезләр булганда, муниципаль хезмәт күрсәтү өчен кирәкле документларны кабул итүне кире кагу турында карар проектын эзерли.

Көчәйтелгән квалификацияле электрон имзаны тикшерү нәтижәсендә аның чынбарлыгы шартларын үтәмәү ачыкланган очракта, баш тарту турындагы карар

проектында 63-ФЗ номерлы Федераль законның 11 статьясындагы 11 пунктлары булырга тиеш.

муниципаль хезмэт күрсәтү өчен кирәкле документларны кабул итүдән баш тарту турында карар проекты, баш тартуның сәбәпләрен күрсәтеп (муниципаль хезмэт күрсәтү өчен кирәкле документларны кабул итүдән баш тарту өчен нигезләр мондый документларга карата билгеләнгән таләпләрне бозуга бәйле булган очракта, документларны кабул итүдән баш тарту өчен нигезләрдә документлар (мәгълүмат, белешмәләр) исеме турында мәгълүмат булырга тиеш, алар тапшырылмаган, дәрәжә булмаган һәм (яисә) каршылыклы белешмәләр, билгеләнгән таләпләрне бозып тутырылган очракта), билгеләнгән тәртиптә электрон документлар әйләнеше системасы аша килештерүгә жибәрелә.

Муниципаль хезмэт күрсәтү өчен кирәкле документларны кабул итүдән баш тарту турындагы карар проекты килештерү 3.5.4 пунктында каралган тәртиптә гамәлгә ашырыла. Регламент.

Регламентның 2.7.1 пунктында каралган документларны кабул итүдән баш тарту өчен нигезләр булмаган очракта, документларны кабул итү өчен җаваплы вазифаи зат гариза кергән көннән алып бер эш көне эчендә гариза бирүчегә, гаризада күрсәтелгән ысулны кулланып, гаризаның керү һәм теркәү номерын, гаризаны алу датасын, файллар, аңа теркәлгән документлар исемлекләрен, муниципаль хезмэт нәтижәсен алу датасын үз эченә алган хәбәрнамә жибәрә.

3.3.3.4. Регламентның 3.3.3.1, 3.3.3.3 пунктларында күрсәтелгән процедуралар, техник мөмкинлек булганда, дәүләт һәм муниципаль хезмәтләр күрсәтү өчен билгеләнгән автоматлаштырылган мәгълүмат системасын кулланып, автомат режимда башкарыла.

3.3.3.5. Регламентның 3.3.3 пунктында билгеләнгән административ процедуралар карап тикшерү өчен гариза кергән көннән алып бер эш көне эчендә башкарыла.

Административ процедураларны башкару нәтижәләре: карап тикшерү өчен кабул ителгән документлар җыелмасы яки муниципаль хезмэт күрсәтү өчен кирәкле документларны кабул итүне кире кагу турындагы карар проекты.

3.4. Муниципаль хезмэт күрсәтүдә катнашучы органнарга ведомствоара мөрәжәгатьләр жибәрү

3.4.1. Административ процедураны үтәү өчен нигез булып, мөрәжәгать итүчедән кабул ителгән документларны кабул итү өчен җаваплы вазыйфаи затның (хезмәткәрнең) административ процедураны үтәүгә вәкаләтле вазыйфаи затның (хезмәткәрнең) документлар алуы тора.

Административ процедураны үтәү өчен җаваплы вазыйфаи зат (хезмәткәр) булып Саба муниципаль районы Башкарма комитетының инфраструктура үсеше бүлеге баш белгече тора (алга таба - ведомствоара гарызнамәләр юнәлеше өчен җаваплы вазыйфаи зат).

3.4.2. Ведомствоара мөрәжәгатьләрне юллау өчен җаваплы вазифаи зат документларны һәм белешмәләрне электрон рәвештә формалаштыра һәм Регламентның 2.6.1 пунктында каралган белешмәләрне бирү турында ведомствоара электрон хезмәттәшлек системасы ярдәмендә (техник мөмкинлек булмаганда – башка ысуллар белән) жибәрә.

Әлеге пункт белән билгеләнә торган административ процедуралар карап тикшерү өчен гариза кабул ителгән көнне башкарыла.

Административ процедураларны башкару нәтижеләре: хакимият органнарына һәм (яки) хакимият органнары карамагындагы оешмаларга жиберелгән мөрәжәгатьләр.

3.4.3. Ведомствоара электрон хезмәттәшлек системасы аша килгән мөрәжәгатьләр нигезендә мәгълүматлар белән тәмин итүче белгечләр соратылган документларны (мәгълүматны) бирәләр яисә муниципаль хезмәт күрсәтү өчен кирәкле документның һәм (яисә) мәгълүматның булмавы турында хәбәрнамәләр (алга таба – кире кагу турында хәбәрнамә) жиберәләр.

Әлеге пункт белән билгеләнә торган административ процедуралар, әгәр ведомствоара сорауга җавап эзерләү һәм жиберүнең башка сроклары федераль законнар, Россия Федерациясә Хөкүмәтенең хокукый актлары һәм федераль законнар нигезендә кабул ителгән Татарстан Республикасы норматив хокукый актлары белән билгеләнмәгән булса, органга яисә оешмага ведомствоара запрос кергән көннән биш көн эчендә башкарыла.

Административ процедураларны башкару нәтижеләре булып түбәндәгеләр тора: муниципаль хезмәт күрсәтү өчен кирәкле документлар (белешмәләр), яки ведомствоара гарызнамәләр жибергән өчен җаваплы вазыйфай затка баш тарту турында белдерү.

3.4.4. Ведомствоара гарызнамәләр юнәлеше өчен җаваплы вазыйфай зат:

ведомствоара электрон хезмәттәшлек системасы аша соратып алына торган, муниципаль хезмәт күрсәтү өчен кирәк булган документларны (белешмәләрне) яки, документлар һәм (яки) мәгълүмат булмаганда, кире кагу турында хәбәрнамә ала;

2.7.1 пунктында каралган нигезләр булганда. Регламентның, муниципаль хезмәт күрсәтү өчен кирәкле документларны кабул итүдән баш тарту турында карар проектын төзи.

муниципаль хезмәт күрсәтү өчен кирәкле документларны кабул итүдән баш тарту турында карар проектын, баш тартуның сәбәпләрен күрсәтеп (муниципаль хезмәт күрсәтү өчен кирәкле документларны кабул итүдән баш тарту өчен нигезләр мондый документларга карата билгеләнгән таләпләрне бозуга бәйлә булган очракта, документларны кабул итүдән баш тарту өчен нигезләрдә документлар (мәгълүмат, белешмәләр) исеме турында мәгълүмат булырга тиеш, алар тапшырылмаган, дәрәҗә булмаган һәм (яисә) каршылыклы белешмәләр, билгеләнгән таләпләрне бозып тугырылган очракта), билгеләнгән тәртиптә электрон документлар әйләнеше системасы аша килештерүгә жиберелә.

Муниципаль хезмәт күрсәтү өчен кирәкле документларны кабул итүдән баш тарту турындагы карар проектын килештерү 3.5.4 пунктында каралган тәртиптә гамәлгә ашырыла. Регламент.

Әлеге пунктта билгеләнә торган административ процедуралар бер эш көне эчендә башкарыла.

Административ процедураларны үтәү нәтижеләре түбәндәгеләрдән гыйбарәт: муниципаль хезмәт күрсәтү өчен кирәкле документлар (белешмәләр), яисә ведомствоара гарызнамәләр жиберү өчен җаваплы вазыйфай затка жиберелгән баш тарту турында хәбәр, муниципаль хезмәт күрсәтү өчен кирәкле документларны кабул итүдән баш тарту турында карар проектын, муниципаль хезмәт күрсәтүдән баш тарту турында карар проектын, муниципаль хезмәт күрсәтү өчен кирәкле муниципаль хезмәт күрсәтү нәтижеләре проектын, муниципаль хезмәт күрсәтү өчен кирәкле документлар (белешмәләр).

3.4.5. Регламентның 3.4.2, 3.4.4, 3.4.5 пунктларында күрсәтелгән процедуралар, техник мөмкинлек булганда, дәүләт һәм муниципаль хезмәтләр күрсәтү өчен билгеләнгән автоматлаштырылган мәгълүмат системасыннан файдаланып, автомат режимда, шул

исәптән гаризаны Регламентның 2.13 пункты нигезендә теркәү вакытыннан башлап башкарыла.

3.4.6. Регламентның 3.4 пунктында күрсәтелгән административ процедураларны үтәүнең максималь вакыты – алты эш көне.

3.5. Муниципаль хезмәт нәтижәсен эзерләү

3.5.1. Ведомствоара мөрәжәгатьләр жибәрү өчен җаваплы вазифаи заттан муниципаль хезмәт күрсәтү өчен кирәкле документлар (белешмәләр) килеп ирешү административ процедураны үти башлау өчен нигез булып тора.

Административ процедураны үтәү өчен җаваплы вазифаи зат булып тора _____ /вазифаи зат турында белешмәләр күрсәтелә/ (алга таба - муниципаль хезмәт күрсәтү нәтижәсен эзерләү өчен җаваплы вазифаи зат).

3.5.2. Муниципаль хезмәт күрсәтү нәтижәсен эзерләү өчен җаваплы вазифаи зат: муниципаль хезмәт күрсәтү өчен кирәкле документларның формалаштырылган комплектын карый;

Регламентның 2.8.2 пунктында күрсәтелгән муниципаль хезмәт күрсәтүне кире кагу нигезләре ачыкланганда, муниципаль хезмәт күрсәтүне кире кагу турында карар проекты эзерли;

3.5.2 пунктында күрсәтелгән административ процедураларны үтәү срогы. Бер эш көне тәшкил итә.

Административ процедураларны үтәү нәтижәләре: муниципаль хезмәт күрсәтүдән баш тарту турында карар проекты, муниципаль хезмәт күрсәтү өчен кирәкле документлар комплекты формалаштырылган.

3.5.3. Муниципаль хезмәт күрсәтү нәтижәсен эзерләү өчен җаваплы вазифаи зат:

Регламентның 2.8.2 пунктында каралган муниципаль хезмәт күрсәтүдән баш тарту өчен нигезләр булмаган очракта, муниципаль хезмәт күрсәтү өчен кирәкле документларны карау йомгаклары буенча муниципаль хезмәт күрсәтү нәтижәләре проектын эзерли;

эзерләнгән муниципаль хезмәт күрсәтү нәтижәсе проектын билгеләнгән тәртиптә электрон документлар әйләнеше системасы ярдәмендә килештерүгә жибәрә.

Әлеге пунктта билгеләнә торган административ процедуралар бер эш көне эчендә башкарыла.

Административ процедураларны башкару нәтижәсе булып түбәндәгеләр тора: муниципаль хезмәт күрсәтү нәтижәсе проекты, килештерүгә юнәлдерелгән.

3.5.4. Муниципаль хезмәт күрсәтү өчен кирәкле документларны, муниципаль хезмәт күрсәтү нәтижәләре проектын (алга таба - документлар проектларын) кабул итүдән баш тарту турында карар проектын килештерү һәм имзалау муниципаль хезмәт нәтижәсен эзерләү өчен җаваплы структур бүлекчә житәкчесе, башкарма комитет житәкчесе урынбасары, Башкарма комитет житәкчесе тарафыннан гамәлгә ашырыла.

Кимчеләкләр булган очракта, эзерләнгән документлар проектлар, эшләр бетерү өчен, муниципаль хезмәт нәтижәсен эзерләү буенча җаваплы затка кайтарыла. Кисәтүләр бетерелгәннән соң, документлар проектлары килештерү һәм имзалау өчен кабат тапшырыла.

Документлар проектларын караганда Башкарма комитет Житәкчесе Регламентның вазифаи затлары тарафыннан Административ процедураларны башкару сроклары, аларның эзлеклелеге һәм тулылыгы, Палатаның вәкаләтле вазифаи затлары тарафыннан электрон документлар әйләнеше системасында килештерүләр булу өлешендә

Регламентның үтәлешен тикшерә.

Административ процедураларны үтәү сроклары, аларның эзлеклелеге һәм тулылыгы өлешендә хокук бозулар ачыкланган очракта, Башкарма комитет Житәкчесе Регламентның 4.3 пункты нигезендә хокук бозуларга юл куйган затларны жаваплылыкка тартырга тәкъдим итә.

Әлеге пунктта билгеләнә торган административ процедуралар ике эш көне эчендә башкарыла.

Административ процедураларны үтәү нәтижеләре булып түбәндәгеләр тора: Муниципаль хезмәт күрсәтү өчен кирәкле документларны кабул итүдән баш тарту турында карар, регламентның 2.3.1 пункты нигезендә муниципаль хезмәт күрсәтү нәтижәсе.

3.5.5. Регламентның 3.5.3, 3.5.4 пунктларында күрсәтелгән процедураларны үтәү, техник мөмкинлек булганда, дәүләт һәм муниципаль хезмәтләр күрсәтү өчен билгеләнгән автоматлаштырылган мәгълүмат системасын кулланып, автоматик режимда гамәлгә ашырыла.

Регламентның 3.5 пунктында күрсәтелгән административ процедураларны үтәүнең максималь вакыты- 14 эш көне, дүрт эш көне тәшкил итә.

3.6. Мөрәжәгать итүчегә муниципаль хезмәт нәтижәсен бирү (жибәрү)

3.6.1. Муниципаль хезмәт күрсәтүне раслый торган документның процедураны башкару өчен жаваплы вазифаи зат тарафыннан алынуы процедураны үти башлау өчен нигез булып тора.

Административ процедураны үтәү өчен жаваплы вазифаи зат _____ /вазифаи зат турында белешмәләр күрсәтелә/булып тора (алга таба - документлар бирү (юллау) өчен жаваплы вазифаи зат).

3.6.2. Документларны бирү (жибәрү) өчен жаваплы вазифаи зат:

дәүләт һәм муниципаль хезмәтләр күрсәтү өчен билгеләнгән автоматлаштырылган мәгълүмат системасы документларын һәм (яисә) шәһәр төзелеше эшчәнлеген тәэмин итүнең мәгълүмат системасын алып бару барышында муниципаль хезмәт күрсәтү нәтижеләре турында белешмәләрне теркәүне һәм кертүне тәэмин итә;

мөрәжәгать итүчегә (аның вәкиленә) гаризада күрсәтелгән ысул белән, муниципаль хезмәт күрсәтү нәтижәсе турында һәм үлектә яки КФҮтә муниципаль хезмәт күрсәтү нәтижәсен алу мөмкинлегенә турында хәбәр итә.

Техник мөмкинлек булганда, процедуралар, дәүләт һәм муниципаль хезмәтләр күрсәтү өчен билгеләнгән автоматлаштырылган мәгълүмат системасын кулланып, автомат режимда башкарыла.

Әлеге пункт белән билгеләнә торган административ процедуралар Башкарма комитетның вәкаләтле вазифаи заты тарафыннан муниципаль хезмәт күрсәтүне (бирүдән баш тартуны) раслаучы документка кул куйганнан соң бер эш көне эчендә башкарыла.

Административ процедураларны башкару нәтижеләре: муниципаль хезмәт күрсәтү нәтижеләре турында белешмәләрне мәгълүмат системаларында урнаштыру, гариза бирүчегә (аның вәкиленә) муниципаль хезмәт күрсәтү нәтижәсе һәм аны алу ысуллары турында хәбәр итү.

3.6.3. Муниципаль хезмәт күрсәтү нәтижәсен бирү (жибәрү) тәртибе:

3.6.3.1. Мөрәжәгать итүченең муниципаль хезмәт нәтижәсен сорап мөрәжәгать итүендә КФҮ хезмәткәре мөрәжәгать итүчегә муниципаль хезмәт нәтижәсен бирә.

Әлеге пункт белән билгеләнә торган административ процедуралар мөрәжәгать итүче килгән көнне КФҮ эше регламентында билгеләнгән срокларда чират тәртибдә башкарыла.

Административ процедураларны үтәү нәтижәләре булып түбәндәгеләр тора: АМС КФҮтә муниципаль хезмәт күрсәтү нәтижәсен бирү фактын теркәү.

3.6.3.2. Мөрәжәгать итүче Республика порталы аша муниципаль хезмәт күрсәтүне сорап мөрәжәгать иткәндә, мөрәжәгать итүченең шәхси кабинетына муниципаль хезмәт күрсәтү нәтижәсе булган, Башкарма комитетның вәкаләтле вазыйфай затының (Башкарма комитетның)көчәйтелгән квалификацияле электрон имзасы белән имзаланган документның электрон рәсеме автомат рәвештә жиберелә.

Әлеге пункт белән билгеләнә торган административ процедуралар Башкарма комитетның вәкаләтле вазыйфай заты тарафыннан муниципаль хезмәт күрсәтүне (күрсәтүдән баш тартуны) раслаучы документка кул куелган көнне башкарыла.

Административ процедураларны башкару нәтижәләре: Республика порталыннан файдаланып, гариза бирүчегә муниципаль хезмәт күрсәтүне (шул исәптән муниципаль хезмәт күрсәтүне кире кагуны) раслый торган документ жиберү (бирү).

3.6.3.3. Мөрәжәгать итүче муниципаль хезмәт нәтижәсе артыннан бүлеккә мөрәжәгать иткәндә, документларны бирү (жиберү) өчен җаваплы вазыйфай зат мөрәжәгать итүчегә муниципаль хезмәт нәтижәсен бирә.

Әлеге пункт белән билгеләнә торган административ процедуралар чират тәртибдә, мөрәжәгать итүче килгән көнне Башкарма комитетның эчке хезмәт тәртибе кагыйдәләре белән билгеләнгән срокларда гамәлгә ашырыла.

Административ процедураларны башкару нәтижәсе: дәүләт һәм муниципаль хезмәтләр күрсәтү өчен билгеләнгән автоматлаштырылган мәгълүмат системасында муниципаль хезмәт күрсәтү нәтижәсен бирү фактын теркәү.

3.7. Техник хаталарны төзәтү

3.7.1. Муниципаль хезмәт нәтижәсе булган документта техник хата ачыкланган очракта, мөрәжәгать итүче бүлеккә жиберә:

техник хатаны төзәтү турында гариза (әлеге Регламентка 6 кушымта);

гариза бирүчегә муниципаль хезмәт күрсәтү нәтижәсе буларак тапшырылган техник хатасы булган документ;

техник хаталар булуны дәлилли торган юридик көчкә ия документлар.

Муниципаль хезмәт нәтижәсе булган документта күрсәтелгән белешмәләрдәге техник хатаны төзәтү турында гариза мөрәжәгать итүче (вәкаләтле вәкил) тарафыннан почта аша (шул исәптән электрон почта аша) яки Республика порталы яки күпфункцияле үзәк аша бирелә.

3.7.2. Документлар кабул итү өчен җаваплы вазифай зат техник хатаны төзәтү турында гаризаны кабул итә, гаризаны һәм аңа беркетелгән документларны терки һәм аларны документлар эшкәртү өчен җаваплы вазифай затка тапшыра.

Әлеге пунктта билгеләнә торган процедура гариза теркәлгәннән соң бер эш көне эчендә башкарыла.

Административ процедураларны башкару нәтижәләре: кабул ителгән һәм теркәлгән, документларны эшкәртү өчен җаваплы вазифай затка карап тикшерүгә жиберелгән гариза.

3.7.3. Документларны эшкәртү өчен җаваплы вазыйфай зат документларны карый һәм муниципаль хезмәт күрсәтү нәтижәсе булган документка төзәтмәләр кертү

максатларында Регламентның 3.5 пунктында каралган процедураларны гамәлгә ашыра, төзәтелгән документны мөрәжәгать итүчедән имзалатып (вәкаләтле вәкилдән) техник хата булган документның оригиналын алып шәхсән үзе бирә яки мөрәжәгать итүче адресына почта аша (электрон почта аша) документны техник хата булган документ оригиналын тапшырганда Палатада алу мөмкинлеге турында хат жибәрә.

Әлеге пункт белән билгеләнә торган административ процедуралар техник хата ачыкланганнан соң яки теләсә кайсы кызыксынган заттан жибәрелгән хата турында гариза алынганнан соң ике эш көне эчендә гамәлгә ашырыла.

Административ процедураларны башкару нәтижәсе: гариза бирүчегә тапшырылган (юлланган) документ.

Муниципаль хезмәт күрсәтүне тикшереп тору тәртибе һәм рәвешләре

4.1. Жаваплы вазифаи затлар тарафыннан Регламент нигезләмәләренә һәм муниципаль хезмәт күрсәтүгә таләпләрне билгели торган башка норматив хокукый актларның үтәлешен һәм башкарылуын агымдагы контрольдә тоту, шулай ук алар тарафыннан карарлар кабул итү тәртибе

Муниципаль хезмәт күрсәтүнең тулылыгын һәм сыйфатын контрольдә тоту гариза бирүчеләрнең хокукларын бозу очрақларын ачыклауны һәм бетерүне, муниципаль хезмәт күрсәтү процедураларының үтәлешен тикшерүне, жирле үзидарә органындагы вазифаи затларның гамәлләренә (гамәл кылмавына) карата карарлар әзерләүне үз эченә ала.

Административ процедураларның үтәлешен контрольдә тоту формаларына түбәндәгеләр керә:

1) муниципаль хезмәт күрсәтү буенча документ проектларын тикшерү һәм килештерү;

2) эш башкаруны тикшерүне билгеләнгән тәртиптә үткәрүчеләр;

3) муниципаль хезмәт күрсәтү процедураларының үтәлеше буенча билгеләнгән тәртиптә контроль тикшерүләр уздыру.

Агымдагы контрольдә тоту өчен электрон мәгълүматлар базасында булган белешмәләр, хезмәт корреспонденциясе, административ процедураларны башкаручы вазифаи затларның телдән һәм язма мәгълүматы, тиешле документларны исәпкә алу журналлары һәм башка белешмәләр файдаланыла.

Муниципаль хезмәт күрсәткәндә һәм жирле үзидарә органы житәкчесенә карарлар кабул иткәндә гамәлләрнең башкарылуын тикшереп тору өчен муниципаль хезмәт күрсәтү нәтижәләре турында белешмә бирелә.

Административ процедураларны башкару вакытын, эзлеклелеген һәм эчтәлеген бозу очрақлары һәм сәбәпләре турында вазифаи затлар муниципаль хезмәт күрсәтә торган орган житәкчесенә кичекмәстән хәбәр итәләр, шулай ук хокук бозуларны бетерү буенча ашыгыч чаралар күрәләр.

Муниципаль хезмәт күрсәтү буенча административ процедуралар белән билгеләнгән гамәлләрнең эзлеклелеген үтәүне агымдагы контрольдә тоту жирле үзидарә органы житәкчесенә муниципаль хезмәт күрсәтү эшен оештыру өчен жаваплы урынбасары, муниципаль хезмәт күрсәтү эшен оештыручы бүлек башлыгы тарафыннан башкарыла.

Агымдагы контрольне гамәлгә ашыручы вазифаи затлар исемлеге жирле үзидарә органының структур бүлекчәләре турындагы нигезләмәләр һәм вазифаи регламентлар белән билгеләнә.

4.2. Муниципаль хезмэт күрсәтүнең тулылыгы һәм сыйфаты буенча планлы һәм планнан тыш тикшерүләр уздыру тәртибе һәм аларның кабатлану ешлыгы, шул исәптән муниципаль хезмэт күрсәтүнең тулылыгын һәм сыйфатын контрольдә тотуның тәртибе һәм формалары

Контроль тикшерүләр планлы (жирле үзидарә органының ярты еллык яки еллык эш планнары нигезендә башкарылырга) һәм планнан тыш булырга мөмкин. Тикшерүләр барышында муниципаль хезмэт күрсәтү белән бәйле барлык мәсьәләләр (комплекслы тикшерүләр) яки гариза бирүченең конкрет мөрәжәгәте карап тикшерелергә мөмкин.

4.3. Муниципаль хезмэт күрсәтүче органның вазифаи затларының муниципаль хезмэт күрсәтү барышында алар тарафыннан кабул ителә торган карарлары һәм башкарыла торган гамәлләре (гамәл кылмавы) өчен җаваплылыгы

Үткәрелгән тикшерү нәтиҗәләре буенча гариза бирүчеләрнең хокуклары бозылу очраклары ачыкланса, гаепле затлар Россия Федерациясе законнары нигезендә җаваплылыкка тартыла.

Жирле үзидарә органы житәкчесе гаризаларның вакытында карап тикшерелмәве өчен җаваплы.

Жирле үзидарә органының структур бүлекчәсе житәкчесе (житәкчесе урынбасары) Регламентның 3 бүлегендә күрсәтелгән административ гамәлләрне вакытында һәм (яки) тиешенчә үтәмәгән өчен җаваплы.

Вазифаи затлар һәм башка муниципаль хезмәткәрләр муниципаль хезмэт күрсәтү барышында кабул ителә торган карарлар һәм башкарыла (башкарылмый) торган гамәлләр өчен законда билгеләнгән тәртиптә җаваплы.

Муниципаль хезмэт күрсәтүне, шул исәптән гражданнар, аларның берләшмәләре һәм оешмалары тарафыннан тикшереп тору тәртибенә һәм формаларына таләпләрне характерлаучы нигезләмәләр

Муниципаль хезмэт күрсәтүне гражданнар, аларның берләшмәләре һәм оешмалары тарафыннан контрольдә тоту муниципаль хезмэт күрсәткәндә жирле үзидарә органы эшчәнлегенең ачыклыгы, муниципаль хезмэт күрсәтү тәртибе турында тулы, актуаль һәм дөрөс мәгълүмат алу һәм муниципаль хезмэт күрсәтү барышында мөрәжәгәтьләрне (шикаятьләрне) судка кадәр карап тикшерү мөмкинлеге аша гамәлгә ашырыла.

5. Муниципаль хезмэт күрсәтүче орган, дәүләт һәм муниципаль хезмәтләр күрсәтүнең күпфункцияле үзәге, 210-ФЗ номерлы Федераль законның 16 статьясындагы 1.1 өлешендә күрсәтелгән оешмалар карарларына һәм гамәлләренә (гамәл кылмавына) карата шикаять бирүнең судка кадәр (судтан тыш) тәртибе

5.1. Мөрәжәгать итүчеләр муниципаль хезмәтне күрсәтүче органның, муниципаль хезмәтне күрсәтүче органның вазыйфай затының, муниципаль хезмәткәрнең, муниципаль хезмәтне күрсәтүче орган житәкчесе, күпфункцияле үзәк хезмәткәре, күпфункцияле үзәк хезмәткәре, 210-ФЗ номерлы Федераль законның 16 статьясындагы 1.1 өлешендә каралган күпфункцияле үзәк, оешмалар, шулай ук аларның хезмәткәрләре карарларына һәм гамәлләренә (гамәл кылмавына) судка кадәр шикаять белдерү хокукына ия.

Гариза бирүче шулай ук түбәндәге очрактарда шикаять белән мөрәжәгать итә ала:

1) муниципаль хезмәт күрсәтү турында гарызнамәне, 210-ФЗ номерлы Федераль законның 15.1 статьясында күрсәтелгән гарызнамәне теркәү срогын бозу;

2) муниципаль хезмәт күрсәтү вакытын бозу. Күрсәтелгән очракта мөрәжәгать итүче тарафыннан күпфункцияле үзәкнең карарларына һәм гамәлләренә (гамәл кылмавына) карата судка кадәр (судтан тыш) шикаять белдерү, күпфункцияле үзәк хезмәткәренә карата шикаять белдерелә торган күпфункцияле үзәккә 210-ФЗ номерлы Федераль законның 16 статьясындагы 1.3 өлеше белән билгеләнгән тәртиптә тиешле муниципаль хезмәтләр күрсәтү йөкләнгән очракта мөмкин;

3) гариза бирүчедән муниципаль хезмәт күрсәтү өчен Россия Федерациясе норматив хокукый актларында, Татарстан Республикасы норматив хокукый актларында, муниципаль хокукый актларда тапшыру каралмаган документлар яки мәгълүмат тапшыруны яки башкару каралмаган гамәлләр кылуны таләп итү;

4) гариза бирүчедән муниципаль хезмәт күрсәтү өчен Россия Федерациясе норматив хокукый актларында, Татарстан Республикасы норматив хокукый актларында, муниципаль хокукый актларда тапшыру каралган документларны кабул итүне кире кагу;

5) федераль законнарда һәм алар нигезендә кабул ителгән Россия Федерациясенә башка норматив хокукый актларында, Татарстан Республикасы законнарында һәм башка норматив хокукый актларында, муниципаль хокукый актларда кире кагу өчен нигезләр каралмаган булса, муниципаль хезмәт күрсәтүне кире кагу. Күрсәтелгән очракта мөрәжәгать итүче тарафыннан күпфункцияле үзәкнең карарларына һәм гамәлләренә (гамәл кылмавына) карата судка кадәр (судтан тыш) шикаять белдерү, күпфункцияле үзәк хезмәткәренә карата шикаять белдерелә торган күпфункцияле үзәккә 210-ФЗ номерлы Федераль законның 16 статьясындагы 1.3 өлеше белән билгеләнгән тәртиптә тиешле муниципаль хезмәтләр күрсәтү йөкләнгән очракта мөмкин;

6) муниципаль хезмәт күрсәткәндә гариза бирүчедән Россия Федерациясе норматив хокукый актларында, Татарстан Республикасы норматив хокукый актларында, муниципаль хокукый актларда каралмаган түләүне таләп итү;

7) муниципаль хезмәт күрсәтүче орган, муниципаль хезмәт күрсәтүче органның вазыйфай заты, күпфункцияле үзәк хезмәткәре, 210-ФЗ номерлы Федераль законның 16 статьясындагы 1.1 өлешендә каралган күпфункцияле үзәк хезмәткәре, оешмалар яисә аларның хезмәткәрләренә муниципаль хезмәт күрсәтү нәтижәсендә бирелгән документларда жибәрелгән басма хаталарын һәм хаталарын төзәтүдән баш тартуы йә мондый төзәтүләрнең билгеләнгән срогын бозу. Күрсәтелгән очракта мөрәжәгать итүче тарафыннан күпфункцияле үзәкнең карарларына һәм гамәлләренә (гамәл кылмавына) карата судка кадәр (судтан тыш) шикаять белдерү, күпфункцияле үзәк хезмәткәренә карата шикаять белдерелә торган күпфункцияле үзәккә 210-ФЗ номерлы Федераль законның 16 статьясындагы 1.3 өлеше белән билгеләнгән тәртиптә тиешле муниципаль хезмәтләр күрсәтү йөкләнгән очракта мөмкин;

8) муниципаль хезмәт күрсәтү нәтижәләре буенча документларны бирү вакытын яки тәртибен бозу;

9) әгәр туктатып тору нигезләре федераль законнар һәм алар нигезендә кабул ителгән Россия Федерациясенә башка норматив хокукый актларында, Татарстан Республикасы законнарында һәм башка норматив хокукый актларында, муниципаль хокукый актларда каралмаган булса, муниципаль хезмәт күрсәтүне туктатып тору. Күрсәтелгән очракта мөрәжәгать итүче тарафыннан күпфункцияле үзәкнең карарларына һәм гамәлләренә (гамәл кылмавына) карата судка кадәр (судтан тыш) шикаять белдерү, күпфункцияле үзәк хезмәткәренә карата шикаять белдерелә торган күпфункцияле үзәккә

210-ФЗ номерлы Федераль законның 16 статьясындагы 1.3 өлеше белән билгеләнгән тәртиптә тиешле муниципаль хезмәт күрсәтүләр йөкләнгән очракта мөмкин.

10) мөрәжәгать итүченең муниципаль хезмәт күрсәткәндә, муниципаль хезмәт күрсәтү өчен кирәкле документларны кабул итүдән баш тартканда яисә муниципаль хезмәт күрсәтүдә, № 210-ФЗ Федераль законның 7 статьясындагы 1 өлешенең 4 пункттында каралган очраклардан тыш, документларның булмавы һәм (яисә) дөреслеге күрсәтелмәгән документларның яисә белешмәләренең таләбе. Күрсәтелгән очракта мөрәжәгать итүче тарафыннан күпфункцияле үзәкнең карарларына һәм гамәлләренә (гамәл кылмавына) карата судка кадәр (судтан тыш) шикаять белдерү, күпфункцияле үзәк хезмәткәренә карата шикаять белдерелә торган күпфункцияле үзәккә 210-ФЗ номерлы Федераль законның 16 статьясындагы 1.3 өлеше белән билгеләнгән тәртиптә тиешле муниципаль хезмәт күрсәтүләр йөкләнгән очракта мөмкин.

5.2. Шикаять язма рәвештә кәгазь чыганакта, электрон рәвештә муниципаль хезмәтне күрсәтүче органга, күпфункцияле үзәкне гамәлгә куючы (алга таба - күпфункцияле үзәкне гамәлгә куючы) дәүләт хакимиятенең тиешле органына, шулай ук 210-ФЗ номерлы Федераль законның 16 статьясындагы 1.1 өлешендә каралган оешмаларга тапшырыла. Муниципаль хезмәт күрсәтә торган орган житәкчесенең карарларына һәм гамәлләренә (гамәл кылмавына) карата шикаятьләр югарырак органга (ул булган очракта) бирелә яки, ул булмаган очракта, турыдан-туры муниципаль хезмәт күрсәтә торган орган житәкчесе тарафыннан карап тикшерелә. Күпфункцияле үзәк хезмәткәренә карарларына һәм гамәлләренә (гамәл кылмавына) карата шикаятьләр әлеге күпфункцияле үзәк житәкчесенә бирелә. Күпфункцияле үзәкнең карарларына һәм гамәлләренә (гамәл кылмавына) карата шикаятьләр күпфункцияле үзәкне гамәлгә куючыга яки Татарстан Республикасының норматив хокукый акты белән вәкаләт бирелгән вазифаи затка бирелә. 210-ФЗ номерлы Федераль законның 16 статьясындагы 1.1 өлешендә каралган оешмалар хезмәткәрләренең карарларына һәм гамәлләренә (гамәл кылмавына) карата шикаятьләр әлеге оешмалар житәкчеләренә бирелә.

Муниципаль хезмәт күрсәтә торган органның, муниципаль хезмәт күрсәтә торган органдагы вазифаи затның, муниципаль хезмәткәрнең, муниципаль хезмәт күрсәтә торган орган житәкчесенең карарларына һәм гамәлләренә (гамәл кылмавына) карата шикаять почта, күпфункцияле үзәк аша, «Интернет» мәгълүмат-телекоммуникация челтәреннән, муниципаль хезмәт күрсәтә торган органның рәсми сайтынан, Бердәм порталдан яки Республика порталынан, судка кадәр шикаять бирүнең мәгълүмат системасыннан файдаланып жибәрелергә, шулай ук гариза бирүчене шәхсән кабул иткәндә кабул итеп алынырга мөмкин. Күпфункцияле үзәкнең, күпфункцияле үзәк хезмәткәренә карарларына һәм гамәлләренә (гамәл кылмавына) карата шикаять почта аша, «Интернет» мәгълүмат-телекоммуникация челтәреннән, күпфункцияле үзәкнең рәсми сайтынан, Бердәм порталдан яки Республика порталынан, судка кадәр шикаять бирә торган мәгълүмат системасыннан файдаланып жибәрелергә, шулай ук гариза бирүчене шәхсән кабул иткәндә кабул итеп алынырга мөмкин. 210-ФЗ номерлы Федераль законның 16 статьясындагы 1 өлешендә каралган оешмаларның, шулай ук аларның хезмәткәрләренең карарларына һәм гамәлләренә (гамәл кылмавына) карата шикаять почта аша, «Интернет» мәгълүмат-телекоммуникация челтәреннән, әлеге оешмаларның, Бердәм порталның яисә Республика порталының рәсми сайтларыннан файдаланып жибәрелергә мөмкин, шулай ук мөрәжәгать итүчене шәхсән кабул иткәндә кабул ителергә мөмкин.

5.3. Шикаятьтә түбәндәге мәгълүматлар булырга тиеш:

1) 210-ФЗ номерлы Федераль законның 16 статьясындагы 1 өлешендә каралган оешмаларның, аларның житәкчеләре һәм (яисә) хезмәткәрләре, карарларына һәм

гамәлләренә (гамәл кылмавына) карата шикаять белдерелә торган муниципаль хезмәтне күрсәтүче органның, муниципаль хезмәтне күрсәтүче органның вазыйфай затының йә муниципаль хезмәткәрнең, күпфункцияле үзәкнең, аның житәкчесенең һәм (яисә) хезмәткәренең, оешмаларының исеме;

2) мөрәжәгать итүче- физик затның фамилиясе, исеме, атасының исеме (соңгысы - булган очракта), яшәү урыны турында белешмәләр, мөрәжәгать итүче- юридик затның урнашу урыны турында белешмәләр, шулай ук элементә өчен телефон номеры (номерлары), электрон почта адресы (булган очракта) һәм мөрәжәгать итүчегә җавап җибәрелергә тиешле почта адресы (булганда);

3) муниципаль хезмәтне күрсәтүче органның, муниципаль хезмәтне күрсәтүче органның вазыйфай затының яки муниципаль хезмәткәрнең, күпфункцияле үзәкнең, 210-ФЗ номерлы Федераль законның 16 статьясындагы 1.1 өлешендә каралган күпфункцияле үзәк хезмәткәренең, оешмаларның, аларның хезмәткәрләренең шикаять белдерелә торган карарлары һәм гамәлләре (гамәл кылмавы) турында белешмәләр;

4) мөрәжәгать итүче муниципаль хезмәтне күрсәтүче органның, муниципаль хезмәтне күрсәтүче органның вазыйфай затының йә муниципаль хезмәткәрнең, күпфункцияле үзәкнең, күпфункцияле үзәк хезмәткәре, күпфункцияле үзәк хезмәткәре, 210-ФЗ номерлы Федераль законның 16 статьясындагы 1.1 өлешендә каралган оешмаларның, аларның хезмәткәрләренең карары һәм гамәлләре (гамәл кылмавы) белән килешми торган дәлилләр. Гариза бирүче тарафыннан аның дәлилләрен раслый торган документлар (булган очракта) яки аларның күчәрмәләре тапшырылырга мөмкин.

5.4. Кергән шикаять килгән көннең икенче эш көненнән дә соңга калмыйча теркәлергә тиеш.

5.5. Муниципаль хезмәт күрсәтүче органга, күпфункцияле үзәкне гамәлгә куючыга, 210-ФЗ номерлы Федераль законның 16 статьясындагы 1.1 өлешендә каралган оешмаларга яисә югарырак органга (ул булганда) кергән шикаять аны теркәгән көннән алып унбиш эш көне эчендә, ә муниципаль хезмәт күрсәтүче органга, күпфункцияле үзәккә, оешмаларга шикаять биргән очракта, мөрәжәгать итүчедән документларны кабул итеп алганда яисә җибәрелгән хаталарны һәм хаталарны төзәткән очракта яисә билгеләнгән срокларны бозган очракта - аны теркәгән көннән алып биш эш көне эчендә каралырга тиеш.

5.6. Шикаятьне карап тикшерү нәтижәләре буенча түбәндәге карарларның берсе кабул ителә:

1) шикаять канәгатьләнделә, шул исәптән кабул ителгән карарны гамәлдән чыгару, муниципаль хезмәт күрсәтү нәтижәсендә бирелгән документларда җибәрелгән хаталарны һәм ялгышларны төзәтү, Россия Федерациясе норматив хокукый актлары, Татарстан Республикасы норматив хокукый актлары, муниципаль хокукый актлар белән түләү алу каралмаган очракларда алынган акчаны гариза бирүчегә кире кайтару рәвешендә дә;

2) шикаятьне канәгатьләндерү кире кагыла.

Әлеге пунктта күрсәтелгән карар кабул ителгән көннән соң килә торган көннән дә соңга калмыйча гариза бирүчегә язмача һәм, гариза бирүченең теләге буенча, электрон формада шикаятьне карап тикшерү нәтижәләре турында нигезле җавап җибәрелә.

5.7. Шикаятьне карау нәтижәләре турында мөрәжәгать итүчегә биргән җавапта канәгатьләнделергә тиешле дип танылган очракта, шикаять муниципаль хезмәт күрсәтүче орган, күпфункцияле үзәк йә 210-ФЗ номерлы Федераль законның 16 статьясындагы 1.1 өлешендә каралган оешма тарафыннан башкарыла торган гамәлләр турында мәгълүмат муниципаль хезмәт күрсәткәндә ачыкланган хокук бозуларны

кичекмәстән бетерү максатларында бирелә, шулай ук китерелгән унайсызлыklar өчен гафу үтенәләр һәм мөрәжәгать итүчегә муниципаль хезмәт алу максатларында башкарырга кирәк булган алга таба гамәлләр турында мәгълүмат күрсәтелә.

5.8. Шикаять канәгатьләндерелергә тиеш түгел дип табылган очракта, гариза бирүчегә шикаятьне карап тикшерү нәтижеләре турындагы җавапта кабул ителгән карарның сәбәпләре турында нигезле аңлатмалар, шулай ук кабул ителгән карарга карата шикаять бирү тәртибе турында мәгълүмат китерелә.

5.9. Шикаятьне карап тикшерү барышында яки аның нәтижеләре буенча административ хокук бозу яки жинаять билгеләре ачылган очракта, шикаятьләрне карап тикшерү буенча вәкаләтле вазифаи зат, хезмәткәр булган материалларны кичекмәстән прокуратура органнарына жиберә.

2007 елның 8 ноябрәндәге «Россия Федерациясендә автомобиль юллары һәм юл эшчәнлегә турында һәм Россия Федерациясендә аерым закон актларына үзгәрешләр кергү хакында» 257-ФЗ номерлы Федераль законның 31 статьясында билгеләнгән вәкаләтләр нигезендә Автомобиль юллары буйлап авыр йөк һәм (яисә) эре габаритлы транспорт чарасы хәрәкәтенә махсус рөхсәт бирү буенча муниципаль хезмәт күрсәтүнең административ регламентына
1 кушымта
Форма

**Авыр йөк һәм (яки) зур габаритлы йөкләр ташуны гамәлгә ашыручы транспорт чарасының автомобиль юллары буйлап хәрәкәт итүенә
_____ махсус рөхсәт**

(алгы як)

Йөртү төре (жирле)			Ел	
_____		_____ бару		.
_____ вақыт аралыгында		_____ һәм кайту		
Маршрут буенча				
Транспорт чарасы (автопоезд) (транспорт чарасы маркасы һәм моделе (йөк ташу, тагылма), транспорт чарасының дәүләт теркәү билгесе (йөк тарту, тагылма (ярымприцеп)).				
Транспорт чарасы хужасының исеме, адресы һәм телефоны				
Йөкнең характеристикасы (аталышы, габаритлары, массасы)				
Транспорт чарасының (автопоездның) параметрлары				
Йөксез / йөкле транспорт чаралары (автопоезд) массасы		Йөк машинасының массасы (т)	Прицепның (ярымприцепның) массасы (т)	
Күчәрләр арасындагы ераклык				
Күчәрләргә салынган йөкләнеш (т)				
Транспорт чарасының (автопоездның) зурлығы	Озынлыгы (м)	Киңлегә (м)	Биеклегә (м):	
Рөхсәт бирелде (вәкаләтле органның атамасы)				

(вазифасы)	(имза)	(фамилиясе, исеме, атасының исеме)
" __ " _____ 20__ ел		

(арткы ягы)

Озатып бару төре	
Хәрәкәтнең аерым шартлары <*>	
Автомобиль юллары, корылмалар, инженерлык коммуникацияләре хужалары, Дәүләт автоинспекциясе идарәсе органнары һәм башка оешмалар (тиешле оешманың исеме, Килештерү номеры һәм датасы күрсәтелә)	
А.А. Россия Федерациясе юллары буйлап авыр һәм (яки) эре габаритлы йөкләр ташу өлкәсендә Россия Федерациясе законнарының һәм әлеге махсус рөхсәтнең төп нигезләмәләре һәм таләпләре белән таныштым:	
Транспорт чарасын йөртүче (-ләр)	
	(фамилиясе, исеме, атасының исеме, имза)
Б. Йөк/йөксез транспорт чарасы авыр йөкле һәм (яисә) эре габаритлы йөкләрне һәм әлеге махсус рөхсәттә күрсәтелгән параметрларны йөртү өлкәсендә Россия Федерациясе законнары таләпләренә туры килә	
Транспорт чарасы хужасының имзасы	(фамилиясе, исеме, атасының исеме)
" __ " _____ 20__ ел	Мөһер урыны
Транспорт чарасы хужасының транспорт чарасының сәфәр(ләр)е турында тамгалары (һәр сәфәрнең башлану датасы күрсәтелә, җаваплы зат имзасы куела һәм оешма мөһере белән таныклана)	
Төбәкара һәм жирле ташулар вакытында йөкне төяү турында йөкне жибәрүченең билгеләре (төяү датасы, йөк жибәрүченең реквизитлары күрсәтелә, җаваплы затның имзасы һәм оешма мөһере белән таныклана)	

(билгеләрсез яраксыз)
Тикшерүче органнарның аерым билгеләре

2007 елның 8 ноябрәндәге «Россия Федерациясендә автомобиль юллары һәм юл эшчәнлегә турында һәм Россия Федерациясендә аерым закон актларына үзгәрешләр кергү хакында» 257-ФЗ номерлы Федераль законның 31 статьясында билгеләнгән вәкаләтләр нигезендә Автомобиль юллары буйлап авыр йөк һәм (яисә) эре габаритлы транспорт чарасы хәрәкәтенә махсус рөхсәт биру буенча муниципаль хезмәт күрсәтүнең административ регламентына
2 кушымта

(Муниципаль хезмәт күрсәтә торган орган бланкы)

Кемгә: _____

Элемтә өчен белешмәләр: _____

Вәкил: _____

Вәкилнең элемтә өчен мәгълүматлары: _____

Муниципаль хезмәт күрсәтүдән баш тарту турында ХӘБӘРНАМӘ

№ _____

_____ Гаризаны карау нәтижәләре буенча (гариза датасы һәм номеры) муниципаль хезмәтне түбәндәге нигезләрдә күрсәтүдән баш тарту турында карар кабул ителде (кирәкле сайларга):

1. _____
2. _____

Баш тартуның сәбәпләрен аңлату:

Өстәмә мәгълүмат бирәбез: _____

(кире кагу сәбәпләрен бетерү өчен кирәкле мәгълүмат, шулай ук булган очракта башка өстәмә мәгълүмат күрсәтелә).

Электрон имза турында мәгълүматлар

Вазифаи зат (фамилиясе, исеме, атасының исеме) _____

(органдагы вәкаләтле вазифаи зат имзасы)

2007 елның 8 ноябрдәге «Россия Федерациясендә автомобиль юллары һәм юл эшчәнлегә турында һәм Россия Федерациясенең аерым закон актларына үзгәрешләр кергү хакында» 257-ФЗ номерлы Федераль законның 31 статьясында билгеләнгән вәкаләтләр нигезендә Автомобиль юллары буйлап авыр йөк һәм (яисә) эре габаритлы транспорт чарасы хәрәкәтенә махсус рөхсәт бирү буенча муниципаль хезмәт күрсәтүнең административ регламентына 3 кушымта

Гариза бирүченең реквизитлары

(исеме, адресы (урнашу урыны) –

юридик затлар өчен, фамилиясе, исеме, атасының исеме (шул

булу), яшәү урыны - физик затлар өчен;

шәхси эшмәкәрләр

Исх. _____ № _____

кергән _____
(вәкаләтле орган исеме)

дата _____ N _____

Автомобиль юллары буйлап авыр йөкле һәм (яисә) эре габаритлы транспорт чарасы хәрәкәтенә махсус рөхсәт алуға гариза

Исеме-юридик затлар өчен; транспорт чарасы хужасының фамилиясе, исеме, атасының исеме (булса), шәхесне раслаучы документ белешмәләре - физик затлар һәм шәхси эшмәкәрләр өчен, адрес, телефон һәм электрон почта адресы (булган очракта)	
Транспорт чарасы хужасы ИНН, ОГРН/ОГРНИП	
Хәрәкәт маршруты	
Йөрү төре (төбәкара, жирле)	

Нинди срокка	.		.	
Бару саны				
Йөкнең характеристикасы (йөк булганда):	Бүленә торган	эйе	юк	
Атамасы<12>		Габаритлар (м)	Массасы (т)	
Салынып торган өлешнең озынлыгы (м) (булган очракта)				
Транспорт чарасы (автопоезд) (транспорт чарасы маркасы һәм модели (йөк, тагылма (ярымприцеп), транспорт чарасының (йөк, тагылма) дәүләт теркәү номеры (ярымприцеп)				
Транспорт чарасының (автопоездның) параметрлары				
Йөксез / йөкле транспорт чаралары (автопоезд) массасы			Йөк машинасының массасы (т)	Прицепның (ярымприцепн ың) массасы (т)
Күчәр арасы озынлыгы (м)				
Күчәрләргә салынган йөкләнеш (т)				
Транспорт чарасы (автопоезд) габаритлары:				
Озынлыгы (м)	Киңлеге (м)	Биеклеге (м):	Йөк белән борылышның минималь радиусы (м)	
Озата бару автомобиленең (каплау) кирәклеген				
Транспорт чарасы (автопоезд) хәрәкәтенең фаразланган максималь тизлеген (км/сәг)				
Банк реквизитлары				

Түләүне гарантиялибез		
(вазифасы)	(имза)	(Фамилиясе, исеме, атасының исеме (булганда))

Муниципаль хезмэт күрсәтү нәтижәсен түбәндәге ысул белән тапшыруны сорыйм:

Татарстан Республикасының дәүләт һәм муниципаль хезмәтләр порталындагы шәхси кабинет аша;

Татарстан Республикасы дәүләт һәм муниципаль хезмәтләр күрсәтүнең күпфункцияле үзәгендә кәгазь чыганактагы документ рәвешендә;

Бүлектә кәгазь чыганактагы документ рәвешендә.

(дата)
исеме)

(имза) (_____)
(фамилиясе, исеме, атасының

2007 елның 8 ноябрдәге «Россия Федерациясендә автомобиль юллары һәм юл эшчәнлегенә турында һәм Россия Федерациясендә аерым закон актларына үзгәрешләр кергү хакында» 257-ФЗ номерлы Федераль законның 31 статьясында билгеләнгән вәкаләтләр нигезендә Автомобиль юллары буйлап авыр йөк һәм (яисә) эре габаритлы транспорт чарасы хәрәкәтенә махсус рөхсәт бирү буенча муниципаль хезмәт күрсәтүнең административ регламентына
4 кушымта

Авыр йөкле һәм (яисә) эре габаритлы транспорт чарасы (автопоезд)
СХЕМАСЫ

Кырыйдан күренеш:

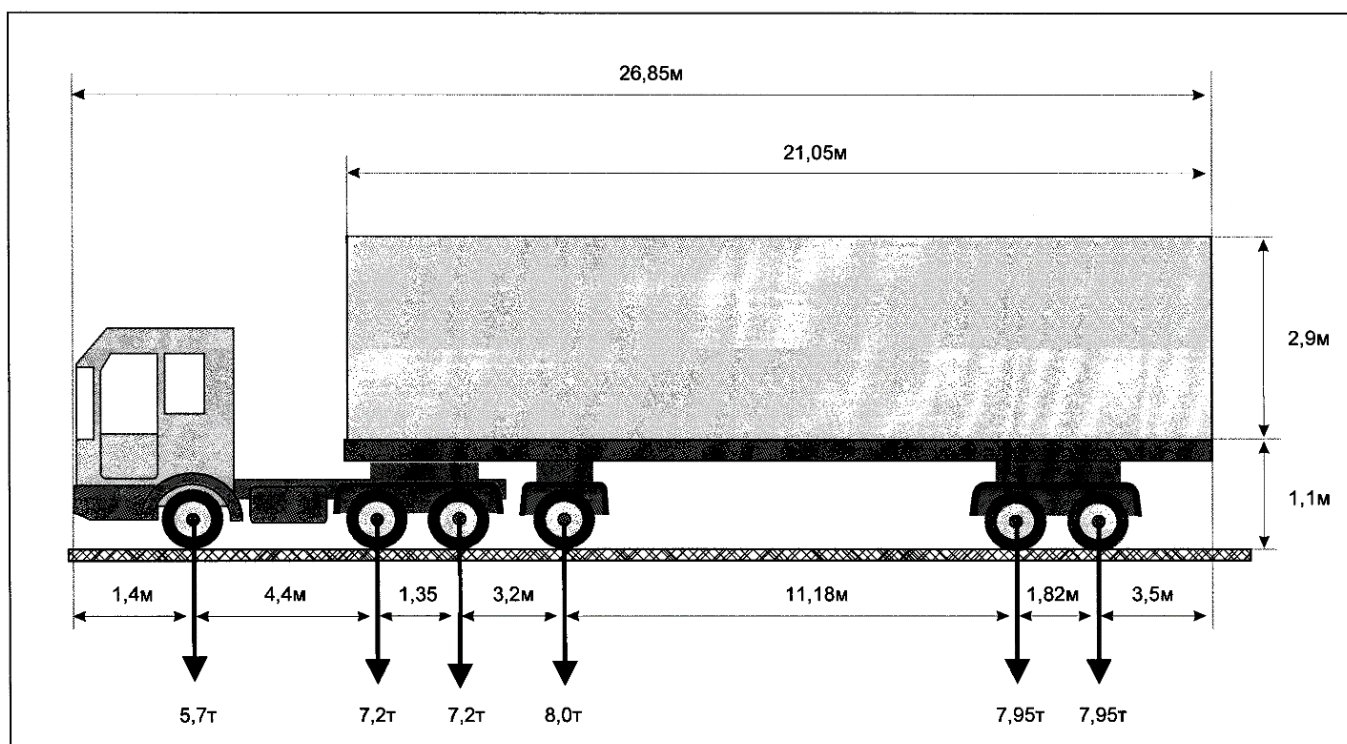

Арттан күренеше:

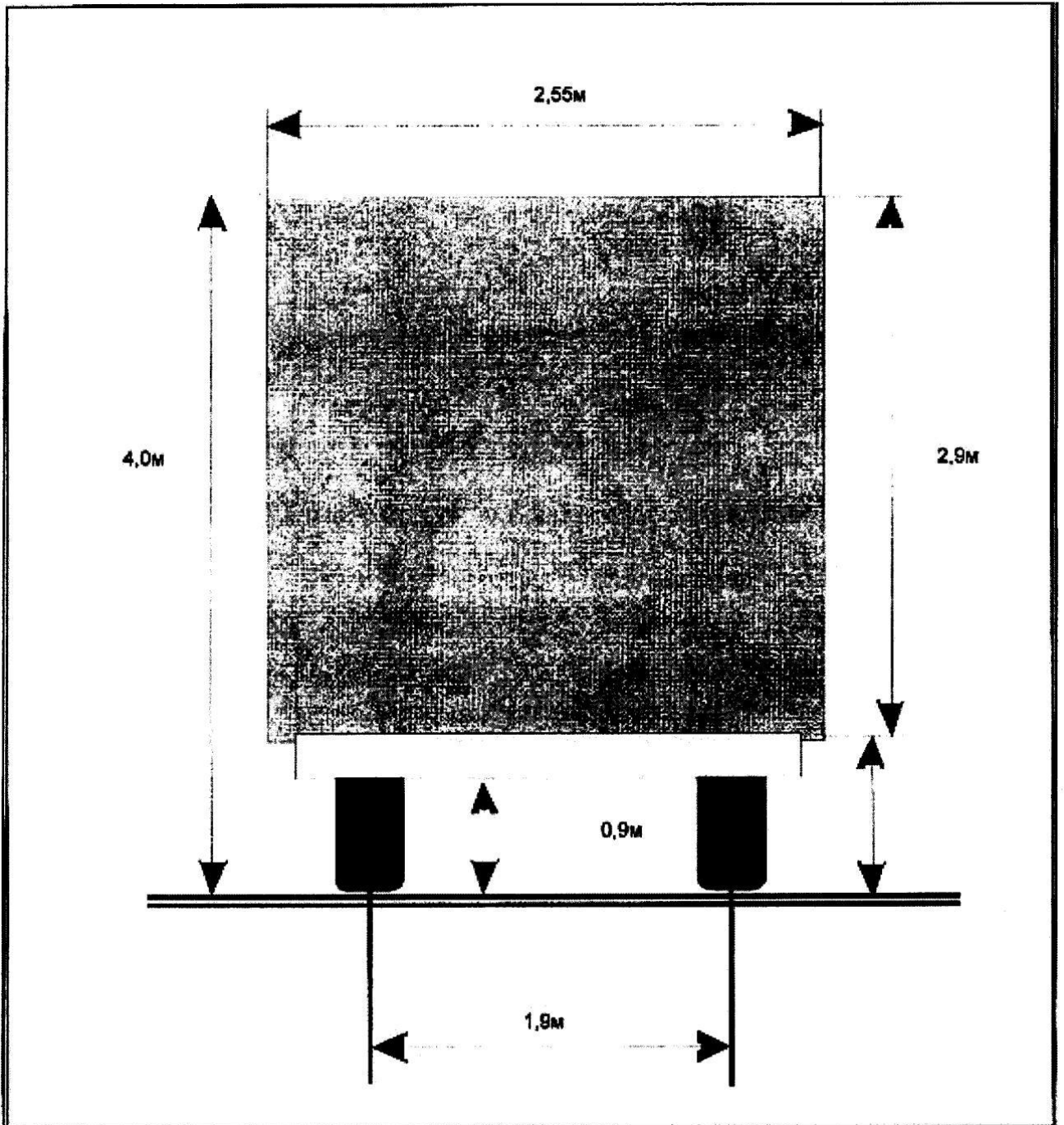

2007 елның 8 ноябрәндәге «Россия Федерациясендә автомобиль юллары һәм юл эшчәнлегә турында һәм Россия Федерациясенең аерым закон актларына үзгәрешләр кертү хакында» 257-ФЗ номерлы Федераль законның 31 статьясында билгеләнгән вәкаләтләр нигезендә Автомобиль юллары буйлап авыр йөк һәм (яисә) эре габаритлы транспорт чарасы хәрәкәтенә махсус рөхсәт бирү буенча муниципаль хезмәт күрсәтүнең административ регламентына
5 кушымта

Форма

(Муниципаль хезмәт күрсәтә торган орган бланкы)

Кемгә: _____

Элемтә өчен белешмәләр: _____

Вәкил: _____

Вәкилнең элемтә өчен мәгълүматлары: _____

Муниципаль хезмәт күрсәтү өчен кирәкле документларны кабул итүдән баш тарту турында ХӘБӘРНАМӘ

№ _____

_____ Гаризаны карау нәтижәләре буенча (гариза датасы һәм номеры) муниципаль хезмәт күрсәтү өчен кирәкле документларны түбәндәге нигезләр буенча кабул итүдән баш тарту турында карар кабул ителде (кирәклесен сайларга):

1. _____
2. _____

Баш тартуның сәбәпләрен аңлату:

Өстәмә мәгълүмат бирәбез: _____

(кире кагу сәбәпләрен бетерү өчен кирәкле мәгълүмат, шулай ук булган очракта башка өстәмә мәгълүмат күрсәтелә).

Электрон имза турында мәгълүматлар

Вазифаи зат (фамилиясе, исеме, атасының исеме) _____

(органдагы вәкаләтле вазифаи зат имзасы)

2007 елның 8 ноябрәндәге «Россия Федерациясендә автомобиль юллары һәм юл эшчәнлегә турында һәм Россия Федерациясенә аерым закон актларына үзгәрешләр кертү хакында» 257-ФЗ номерлы Федераль законның 31 статьясында билгеләнгән вәкаләтләр нигезендә Автомобиль юллары буйлап авыр йөк һәм (яисә) эре габаритлы транспорт чарасы хәрәкәтенә махсус рөхсәт бирү буенча муниципаль хезмәт күрсәтүнең административ регламентына 6 кушылта

Башкарма комитет Житәкчесенә

Техник хатаны төзәтү турында гариза

Муниципаль хезмәт күрсәтү барышында жибәрелгән хата турында хәбәр итәм.

(хезмәтнең атамасы)

Язылган: _____

Дөрес мәгълүматлар: _____

Жибәрелгән техник хатаны төзәтүгезне һәм муниципаль хезмәт күрсәтү нәтижәсе булып торган документка тиешле үзгәрешләр кертүгезне сорыйм.

Түбәндәге документларны беркетәм:

- 1.
- 2.
- 3.

Техник хатаны төзәтү турындагы гаризаны кире кагу хакында карар кабул ителгән очракта, әлегә карарны:

электрон документны E-mail адресына жибәрү юлы белән: _____;

- расланган күчермә рәвешендә кәгазь чыганакта почта аша _____ адресына

юллавыгызны сорыйм.

Әлегә гаризага кертелгән, шәхесемә һәм мин вәкиле булып торган затка кагылышлы, шулай ук минем тарафтан түбәндә кертелгән мәгълүматларның дөрес булуын раслыйм. Гаризага теркәлгән документлар (документларның күчермәләре) Россия Федерациясе законнарында билгеләнгән таләпләргә җавап бирә, гаризаны тапшыру вакытына бу документлар гамәлдә һәм төгәл мәгълүматларны үз эченә ала.

_____ (дата)

_____ (имза) (фамилиясе, исеме, атасының исеме)