



ПОСТАНОВЛЕНИЕ

30.09.2021

Кукмара ш.

КАРАР

№ 614

Муниципаль хезмэт күрсәтүенә
административ регламентларын
раслау турында

«Дәүләт һәм муниципаль хезмәтләр күрсәтүенә оештыру турында» 2010 елның 27 июлендәге 210-ФЗ номерлы Федераль законны гамәлгә ашыру максатларында, «Татарстан Республикасы дәүләт хакимиятенә башкарма органнары тарафыннан дәүләт хезмәтләре күрсәтүенә административ регламентларын эшләү һәм раслау тәртибен раслау турында һәм Татарстан Республикасы Министрлар Кабинетының аерым карарларына үзгәрешләр кертү хакында» 2010 елның 02 ноябрәндәге 880 номерлы Татарстан Республикасы Министрлар Кабинеты карарына таянып, карар бирәм:

Расларга:

1.1. Жир кишәрлекләрен түләүсез милеккә бирү хокукына ия булган затлар буларак гражданның исәпкә кую буенча муниципаль хезмәт күрсәтүенә административ регламенты (1 нче кушымта).

1.2. Шәһәр төзелешә эшчәнлеген тәмин итү буенча мәгълүмат системасында булган белешмәләренә, документларны, материалларны бирү буенча муниципаль хезмәт күрсәтүенә административ регламенты (2 нче кушымта).

1.3. Муниципаль милектәге жир кишәрлеген түләүсез милеккә бирү буенча муниципаль хезмәт күрсәтүенә административ регламенты (3 нче кушымта).

1.4. Мәгълүмати элмә тактаны урнаштыру, элмә тактасын урнаштыру дизайн-проектын килештерү буенча муниципаль хезмәт күрсәтүенә административ регламенты (4 нче кушымта).

1.5. Муниципаль милектәге жир кишәрлеген милеккә, арендага, даими (вакыты чикләнмәгән) файдалануга, түләүсез файдалануга торглар үткәрмичә генә

бирү буенча муниципаль хезмэт күрсәтүнең административ регламенты (5 нче кушымта).

1.6. «Россия Федерациясендә автомобиль юллары һәм юл эшчәнлеге турында һәм Россия Федерациясенең аерым закон актларына үзгәрешләр кертү хакында» 2007 елның 8 ноябрәндәге 257-ФЗ номерлы Федераль законның 31 статьясында билгеләнгән вәкаләтләр нигезендә авыр үлчәмдәге һәм (яисә) зур габаритлы транспорт чарасының автомобиль юллары буйлап хәрәкәт итүенә махсус рөхсәт бирү буенча муниципаль хезмэт күрсәтүнең административ регламенты (6 нчы кушымта)

2. Татарстан Республикасы Кукмара муниципаль районы Башкарма комитеты житәкчесенең «Муниципаль хезмәтләр күрсәтүнең административ регламентларын раслау турында» 2019 елның 09 июлендәге 391 номерлы карарының 1.17 пунктын үз көчен югалткан дип танырга.

3. Кукмара муниципаль районы Башкарма комитетының мәгълүмат-коммуникация технологияләрен үстерү бүлегенә әлеге карар белән расланган муниципаль хезмәтләр күрсәтүнең административ регламентларын «Интернет» мәгълүмат-телекоммуникация челтәрендә <http://kukmor.tatarstan.ru> адресы буенча урнашкан Кукмара муниципаль районының рәсми сайтында урнаштыруны тәмин итәргә.

4. Әлеге карарның үтәлешен тикшереп торуну Кукмара муниципаль районы Башкарма комитеты житәкчесенең беренче урынбасары Ч.Г. Ханафинага йөкләргә.

**Башкарма комитет
житәкчесе**



А.Х. Гарифуллин

Жир кишәрлекләрен түләүсез милеккә бирү хокукына ия булган затлар буларак гражданнарны исәпкә кую буенча муниципаль хезмәт күрсәтүнең административ регламенты

1. Гомуми нигезләмәләр

1.1. Муниципаль хезмәт күрсәтүнең әлеге Административ регламенты (алга таба – Регламент) жир кишәрлекләрен түләүсез милеккә бирү хокукына ия затлар буларак гражданнарны исәпкә кую буенча муниципаль хезмәт күрсәтүнең (алга таба – муниципаль хезмәт) стандартын һәм тәртибен билгели.

1.2. Хезмәт файдаланучылар: физик затлар – составында үзара язылышып торучы яисә язылышмыйча торучы, әмма бергә яшәүче ата-аналар (уллыкка алуучылар, опекунналар, попечительләр) булган, яисә ата-ананың (уллыкка алуучының, опекунның, попечительнең) берсе (алга таба – ата-аналары, ата-анасы) булган, шулай ук жир кишәрлеген милеккә бирү (тапшыру) турында гариза биргән көнгә унсигез яшкә житмәгән өч һәм аннан күбрәк бала, шул исәптән үги малай, үги кыз, уллыкка (кызлыкка) алган һәм тәрбиядәге (аларга карата опека һәм попечительлек вакыты чикләнмәгән йә балигъ булганчыга кадәр гамәлгә ашырыла) балалар булган күп балалы гаилә әгъзалары(алга таба – гариза бирүче).

Шул ук вакытта күп балалы гаилә составына язылышкан (в браке) булмыйча да кимендә өч уртак балалары булган шартта ата-аналар икесе дә кертелә. Чит ил гражданнары, гражданлыгы булмаган затлар, шулай ук Татарстан Республикасы Жир кодексының 32 статьясындагы 3 пункттында каралган нигезләр буенча жир кишәрлеге бирү (тапшыру) хокукларын гамәлгә ашыручы гражданнар күпбалалы гаилә составына кертелмиләр.

Гариза бирүчеләрнең мәнфәгатьләрен гариза бирүченең билгеләнгән тәртиптәге вәкаләтле затлары һәм физик затларның законлы вәкилләре (алга таба – гариза бирүче вәкиле) тәкъдим итә ала.

1.3. Муниципаль хезмәт күрсәтү турында хәбәр итү:

1.3.1. Муниципаль хезмәт күрсәтү тәртибе турында мәгълүмат түбәндәгечә урнаштырыла:

1) муниципаль хезмәт турында визуаль һәм текст мәгълүматларын үз эченә алган мәгълүмати стендларда.

2) «Интернет» мәгълүмат-телекоммуникация челтәрендә муниципаль районның рәсми сайтында (<https://kukmor.tatarstan.ru>);

3) Татарстан Республикасы Дәүләт һәм муниципаль хезмәтләр порталында (<https://uslugi.tatarstan.ru>) (алга таба – Республика порталы);

4) Бердәм дәүләт һәм муниципаль хезмәтләр (функцияләр) порталында (<https://www.gosuslugi.ru>) (алга таба – Бердәм портал);

«Татарстан Республикасы дәүләт һәм муниципаль хезмәтләр реестры» дәүләт мәгълүмат системасында (<http://frgu.tatar.ru>) (алга таба – Республика реестры).

1.3.2. Муниципаль хезмәт күрсәтү мәсьәләләре буенча консультацияләр түбәндәгечә гамәлгә ашырыла:

- 1) Республика порталының интерактив формасында;
- 2) Кукмара муниципаль районы Мөлкәт һәм жир мөнәсәбәтләре палатасында (алга таба – Орган).

телдән мөрәжәгать иткәндә – шәхсән яки телефон аша;
язмача (шул исәптән электрон документ формасында) мөрәжәгать иткәндә – кәгазьдә почта аша, электрон формада электрон почта аша.

1.3.3. Бердәм порталда, Республика порталында муниципаль хезмәтне күрсәтү тәртибе һәм сроклары турында мәгълүмат Республика реестрындагы белешмәләр нигезендә гариза бирүчегә бушлай бирелә.

Муниципаль хезмәт күрсәтү сроклары һәм тәртибе турындагы мәгълүматтан файдалану гариза бирүче тарафыннан нинди дә булса таләпләрне үтәмичә, шул исәптән программа тээминатының хокук иясе белән гариза бирүченең техник чараларына урнаштыру гариза бирүчедән түләү алуны, аны теркәү яки авторизацияләүне, яки аларга шәхси мәгълүматлар бирүне күздә тотып торган лицензия яисә башка килешү төзүне таләп итә торган программа тээминатыннан файдаланмыйча, гамәлгә ашырыла.

1.3.4. Гариза Бирүче шәхсән яки телефон аша мөрәжәгать иткән очракта, кәргән мөрәжәгать нигезендә, түбәндәге мәгълүмат бирелә:

1) Органның урнашу урыны турында (адресы, эш графигы, белешмә өчен телефоннары);

2) муниципаль хезмәт күрсәтү тәртибе, гаризалар бирү ысуллары һәм сроклары турында;

3) муниципаль хезмәт күрсәтелә торган гражданнар категорияләре турында; муниципаль хезмәт күрсәтү мәсьәләләрен җайга салучы норматив хокукый актлар турында;

4) муниципаль хезмәт күрсәтү турында гаризаны карау өчен кирәкле документлар исемлеге, гаризаны кабул итү һәм теркәү сроклары турында;

5) муниципаль хезмәт күрсәтүнең барышы турында;

6) муниципаль хезмәт күрсәтү мәсьәләләре буенча мәгълүматның рәсми сайтта урнаштыру урыны турында;

7) Органның вазыйфай затларының гамәлләренә яки гамәл кылмауларына карата шикәят белдерү тәртибе турында.

Язма мөрәжәгать буенча муниципаль хезмәт күрсәтү өчен җаваплы бүлек хезмәткәрләре язма рәвештә гариза бирүчегә муниципаль хезмәт күрсәтү тәртибен һәм әлеге Регламентның шушы пунктында күрсәтелгән мәсьәләләргә җентекләп аңлаталар һәм гаризаны теркәгән көннән алып өч эш көне эчендә гариза бирүчегә җавап җибәрәләр. Җаваплар гаризада мөрәжәгать итү телендә бирелә. Мөрәжәгать итү телендә җавап бирү мөмкин булмаган очракта, Татарстан Республикасының дәүләт телләре файдаланыла.

1.3.5. Муниципаль хезмэт күрсәтү мәсьәләләре буенча мәгълүмат муниципаль районның рәсми сайтында һәм Орган биналарындагы гариза бирүчеләр белән эшләр өчен мәгълүмат стендларында урнаштырыла.

Мәгълүмат стендларында һәм «Интернет» мәгълүмат-телекоммуникация челтәрендә муниципаль районның рәсми сайтында урнаштырыла торган Татарстан Республикасы дәүләт телләрендәгә мәгълүмат Регламентның 2.1, 2.3, 2.4, 2.5, 2.7, 2.9, 2.10, 2.11, 5.1 пунктларындагы муниципаль хезмэт турындагы, Органның урнашкан урыны, белешмә өчен телефоннары, эш вакыты, муниципаль хезмэт күрсәтүгә гаризалар кабул итү графигы турында белешмәләргә үз эченә ала.

1.4. Муниципаль хезмэт күрсәтүгә җайга сала торган норматив хокукый актлар исемлегенә (норматив хокукый актларның реквизитларын һәм аларны рәсми бастырып чыгару чыганаclarын күрсәтеп), Бердәм порталда, Республика реестрында, «Интернет» мәгълүмат-телекоммуникация челтәрендәгә рәсми сайтта урнаштырылган.

Административ регламентның гамәлдәгә редакциядәгә текстны бБердәм порталда, Республика реестрында, «Интернет» мәгълүмат-телекоммуникация челтәрендәгә рәсми сайтта урнаштырылырга тиеш.

1.5. Регламентта түбәндәгә терминнар һәм билгеләмәләр кулланыла:

техник хата – муниципаль хезмэт күрсәтүче орган тарафыннан җибәрелгән һәм документка кертелгән мәгълүматларның (муниципаль хезмэт күрсәтү нәтижәсе), алар нигезендә мәгълүматлар кертелгән документлардагы мәгълүматларга туры килмәүгә китергән хата (ялгыш язу, басмадагы хата, грамматик яки арифметик хата яки шуңа охшаган хата);

ЕСИА – Электрон рәвештә дәүләт һәм муниципаль хезмәтләр күрсәтү өчен кулланыла торган мәгълүмати системаларның мәгълүмати-технологик хезмәттәшлеген тәмин итүче инфраструктурада бердәм идентификация һәм аутентификация системасы.

Мәгълүмати хезмәттәшлектә катнашучыларның (мөрәҗәгать итүче гражданныр һәм башкарма хакимият органныарының һәм жирле үзидарә органныарының вазыйфай затлары) дәүләт мәгълүмат системаларында һәм башка мәгълүмат системаларында булган санкцияләнгән файдалануны тәмин итә торган федераль дәүләт мәгълүмат системасы;

КФҮ – «Татарстан Республикасында дәүләт һәм муниципаль хезмәтләр күрсәтүнең күпфункцияле үзәгә» дәүләт бюджет учреждениесе.

Регламентта муниципаль хезмэт күрсәтү турында гариза дигәндә (алга таба – гариза) «Дәүләт һәм муниципаль хезмәтләр күрсәтүгә оештыру турында» 2010 елның 27 июлендәгә 210-ФЗ номерлы Федераль законның 2 статьясындагы 3 пункты (алга таба – 210-ФЗ номерлы Федераль закон) нигезендә бирелгән муниципаль хезмэт күрсәтү турында сорату аңлашыла.

2. Муниципаль хезмэт күрсәтү стандарты

2.1. Муниципаль хезмэт күрсәтү атамасы

Жир кишәрлекләрен түләүсез милеккә бирү хокукына ия булган затлар буларак гражданнарны исәпкә кую

2.2. Жирле үзидарәненң турыдан-туры муниципаль хезмәт күрсәтә торган башкарма-оештыру органы исеме

Кукмара муниципаль районы Мөлкәт һәм жир мөнәсәбәтләре палатасы.

2.3. Муниципаль хезмәт күрсәтү нәтижәсен тасвирлау

2.3.1. Муниципаль хезмәт күрсәтү нәтижәләре:

1) гариза бирүчене шәхси торак төзелешен гамәлгә ашыру, шәхси ярдәмче хужалык (йорт янындагы жир кишәрлеге), бакчачылык яисә яшелчәчелек алып бару өчен жир кишәрлеге алу хокукына ия гражданнар исемлегенә кертү турында карар (әлеге Регламентка 1 нче кушымта);

2) жир кишәрлеген гомуми өлешле милеккә бирү турында карар (әлеге Регламентка 2 нче кушымта);

3) муниципаль хезмәт күрсәтүдән баш тарту турында карар (әлеге Регламентка 3 нче кушымта).

2.3.2. Муниципаль хезмәт күрсәтү нәтижәсе гариза бирүчегә «Электрон имза турында» 2011 елның 06 апрелендәге 63-ФЗ номерлы Федераль закон (алга таба – 63-ФЗ номерлы Федераль закон) нигезендә Органның вазыйфай затының вәкаләтле вәкиленең (яисә Органның) көчәйтелгән квалификацияле имзасы куелган электрон документ рәвешендә Республика порталында шәхси кабинетына жиберелә.

2.3.3. Гариза бирүченең теләге буенча муниципаль хезмәт күрсәтү нәтижәсе Органда Органның вәкаләтле вазыйфай заты мөһере һәм имзасы белән таныкланган кәгаздә басылган электрон документ нөсхәсе рәвешендә бирелә.

2.3.4. Гариза бирүче муниципаль хезмәтне күрсәтү нәтижәсен электрон документ рәвешендә муниципаль хезмәт күрсәтү нәтижәсенәң гамәлдә булу срогы дәвамында алырга хокуклы.

2.4. Муниципаль хезмәт күрсәтүдә катнаша торган оешмаларга мөрәжәгать итү кирәклеген дә исәпкә алып, муниципаль хезмәт күрсәтү вакыты, Россия Федерациясе законнарында муниципаль хезмәт күрсәтүне туктатып тору мөмкинлеге каралган очракта, аны туктатып тору вакыты, муниципаль хезмәт күрсәтү нәтижәсе булып торган документларны тапшыру (жиберү) вакыты

2.4.1. Гариза бирүчене шәхси торак төзелешен гамәлгә ашыру, шәхси ярдәмче хужалык (йорт янындагы жир кишәрлеге), бакчачылык яисә яшелчәчелек алып бару өчен жир кишәрлеге алу хокукына ия гражданнар исемлегенә кертү турында карар гариза биргән көннән башлап 22 эш көне эчендә кабул ителә.

Шәхси торак төзелешен гамәлгә ашыру, шәхси ярдәмче хужалык алып бару (йорт яны жир кишәрлеге), бакчачылык яки яшелчәчелек алып бару өчен гражданнарга жир кишәрлекләрен торгларсыз гына бирү шәхси торак төзелешен

гамәлгә ашыру, шәхси ярдәмче хужалык алып бару (йорт яны жир кишәрлеге), бакчачылык яки яшелчәчелек алып бару өчен жир кишәрлеге алу хокукына ия гражданныр исемлегенә кертелгәннән соң бер елдан да соңга калмыйча чират тәртибендә гамәлгә ашырыла.

Жир кишәрлеген бирү турындагы карар жир кишәрлеген сайлау акты нигезендә, аңа кул куелганнан соң 14 көннән дә соңга калмыйча кабул ителә.

Идарә итү һәм аның белән эш итү вәкаләтләре Татарстан Республикасы тарафыннан гамәлгә ашырыла торган жир кишәрлеген бирү турындагы карар, жир кишәрлеген сайлау акты нигезендә, аңа кул куелганнан соң 30 көннән дә соңга калмыйча, башкарма хакимиятнең вәкаләтле органы тарафыннан кабул ителә.

2.4.2. Муниципаль хезмәт күрсәтү вакытын туктатып тору каралмаган.

2.4.3. Гариза бирүчегә электрон документ рәвешендә муниципаль хезмәт күрсәтү нәтижәсе булган документны жибәрү муниципаль хезмәт күрсәтү нәтижәсен рәсмиләштерү һәм теркәү көнендә гамәлгә ашырыла.

2.5. Законнар яки башка норматив хокукый актлар нигезендә муниципаль хезмәтне, шулай ук муниципаль хезмәт күрсәтү өчен кирәкле һәм мәжбүри булган хезмәтләренә күрсәтү өчен кирәкле, гариза бирүче тарафыннан тапшырылырга тиешле документларның тулы исемлеге, гариза бирүче тарафыннан аларны алу ысуллары, шул исәптән электрон формада алу ысуллары, аларны тапшыру тәртибе

2.5.1. Муниципаль хезмәттән файдалану өчен, мөрәжәгатьнең категориясенә һәм нигезләренә бәйсез рәвештә гариза бирүче түбәндәге документларны тапшыра:

1) шәхесне раслаучы документ (Республика порталы аша мөрәжәгать иткән очракта кирәк түгел);

2) муниципаль хезмәт күрсәтүне сорап гариза бирүче вәкиле мөрәжәгать иткән очракта, гариза бирүче вәкиле вәкаләтләрен таныкларчы документ (физик затларның законлы вәкилләре мөрәжәгать итсә, таләп ителми);

3) гариза:

– кәгазьдә документ формасында (әлеге Регламентка 4 нче кушымта);

– Республика порталы аша гариза биргәндә, Регламентның 2.5.4 пункты таләпләре нигезендә имза салынган электрон рәвештә (гаризаның электрон формасына тиешле белешмәләр кертү юлы белән тугырыла);

4) эгәр ата-аналар язылышып торсалар яки, язылышмаган булсалар да, бергә яшәгән очракта, ата-ананың икенчесенең паспорты;

5) бала тууны Россия Федерациясеннән читтә теркәгән очракта, чит дәүләтнең компетентлы органнары тарафыннан бирелгән баланың туу турында таныклығы һәм аның рус теленә нотариаль таныкланган тәржемәсе;

6) ундүрт яшькә житкән баланың паспорты (Республика порталы аша мөрәжәгать иткән очракта таләп ителми);

7) баланы уллыкка алуны билгеләү турында суд карары, бала туу турындагы таныклыкта уллыкка алучылар ата-аналар сыйфатында язылган очраклардан тыш;

8) күчөмсөз мөлкөт Бердөм дөүлөт реестрында хокуктар теркөлмөгөн күчөмсөз мөлкөт объектларына хокук билгели торган документтар, милектөгө торак йорт урнашкан жир кишөрлеге бирелгөн очракта.

2.5.2. Гаризада күрсөтелө:

1) гариза бирүченең фамилиясе, исеме һәм (булса) атасының исеме, яшәү урыны, гариза бирүченең шәхесен таныкклаучы документ реквизитлары;

2) фамилиясе, исеме һәм (булган очракта) әтисенең исеме, гариза бирүче вәкиленең шәхесен таныкклаучы документ реквизитлары, гариза бирүче вәкиленең вәкаләтләрен раслый торган документ реквизитлары, гариза бирүче вәкиле мөрәжәгать иткән очракта;

3) ире/хатыны турында белешмәләр, ирене/хатынының шәхесен таныкклаучы документ реквизитлары, иренең/хатынының яшәү урыны турында белешмәләр;

4) язылышу (аерылышу) турында акт язмасы, хатынының/ иренең вафат булуы турында акт язмасы реквизитлары, әгәр гариза бирүче тол хатын (тол ир) булган очракта;

5) балалар турында белешмәләр, бала туу турында акт язмасы реквизитлары, баланың яшәү урыны турында белешмәләр;

6) гариза бирүче опекун булган очракта, опека билгеләү турында акт реквизитлары;

7) гариза бирүчегә хәбәр итү һәм муниципаль хезмәт күрсәтү нәтижәсен алу ысуллары.

2.5.3. Гариза һәм аңа теркәп бирелә торган документтар гариза бирүче тарафыннан түбәндөгө ысулларның берсен кулланып тапшырылырга (жибәрелергә) мөмкин:

1) Республика порталы аша электрон рәвештә, баланың туу турында таныклығында уллыкка алучы ата-ана буларак язылмаган баланы уллыкка алган гариза бирүче мөрәжәгать иткән очрактан тыш. Гаризага теркәлеп бирелә торган документтар, гариза биргән көннән соң 14 көннән дө соңга калмыйча, гариза бирүче тарафыннан Органга шәхсән тапшырыла;

2) шәхсән Органга.

2.5.4. Республика порталы аша жибәрелгән гаризага гариза бирүченең гади электрон имзасы белән имзалана.

Гади электрон имза алу өчен, гариза бирүчегә ЕСИАда теркәлү (аутентификация) процедурасын узарга, шулай ук исәпкә алу язмасын расларга кирәк.

Регламентның 2.5.1 пункттындагы 2, 5 пунктчаларында күрсөтелгән электрон документтар (документларның электрон образлары) мондый документларны төзүгә һәм имзалауга вәкаләтле затларның көчәйтелгән квалификацияле имзасы, шул исәптән нотариуслар тарафыннан раслана.

Гаризага теркәлеп бирелә торган электрон документтар (электрон документлар образлары), шул исәптән ышанычнамәләр pdf, jpg, jpeg, png, tif, doc, docx, rtf форматларында 50 Мбайттан да артмаган күләмдә файллар рәвешендә жибәрелә.

Тапшырыла торган электрон документларның (электрон документларның образларының) сыйфаты документ текстын тулы күләмдә укырга һәм документның реквизитларын танырга мөмкинлек бирергә тиеш.

2.5.5. Гариза бирүчедән түбәндәгеләрне таләп итү тыела:

1) муниципаль хезмәт күрсәтүгә бәйле барлыкка килә торган мөнәсәбәтләрне жайга сала торган норматив хокукый актлар белән тапшыру яисә гамәлгә ашыру каралмаган документлар һәм мәгълүмат бирү яисә гамәлләрне башкару;

2) муниципаль хезмәттән файдалану өчен кирәкле һәм башка дәүләт органнарына, жирле үзидарә органнарына, оешмаларга мөрәжәгать итү белән бәйле гамәлләрне, шул исәптән килештерүләрне башкару, 210-ФЗ номерлы Федераль законның 9 статьясындагы 1 өлешендә күрсәтелгән исемлекләргә кертелгән мондый хезмәтләр күрсәтү нәтижәсендә күрсәтелә торган хезмәтләрдән файдалану һәм документларны һәм мәгълүматларны алудан тыш) кирәкле һәм мәжбүри хезмәтләр күрсәтү);

3) түбәндәге очраклардан тыш, муниципаль хезмәт күрсәткәндә муниципаль хезмәт күрсәтү өчен кирәкле документларны кабул итүдән беренчел баш тартканда, аларның булмавы һәм (яки) дәрәс түгеллеге күрсәтелмәгән документлар яисә мәгълүмат тапшыру;

а) беренче тапкыр муниципаль хезмәт күрсәтү турында гариза бирелгәннән соң, муниципаль хезмәт күрсәтүгә кагылышлы норматив хокукый актлар таләпләре үзгәрү;

б) муниципаль хезмәт күрсәтү турындагы гаризада һәм муниципаль хезмәт күрсәтү өчен кирәкле документларны кабул итүдән беренче тапкыр баш тартканнан соң гариза бирүче тарафыннан тапшырылган документларда яисә муниципаль хезмәт күрсәтүдә элек тапшырылган документлар комплектына кертелмәгән хаталар булу;

в) муниципаль хезмәт күрсәтү өчен кирәкле документларны кабул итүдән йә муниципаль хезмәт күрсәтүдән беренче тапкыр баш тартканнан соң, документларның гамәлдә булу срогы узу яисә мәгълүматны үзгәртү;

г) муниципаль хезмәт күрсәтү өчен кирәкле документларны кабул итүдән яисә муниципаль хезмәт күрсәтүдән беренче тапкыр баш тартканда Органның вазыйфаи затының, КФҮ хезмәткәренә хаталы яисә хокукка каршы гамәленә (гамәл кылмавының) документаль расланган фактын (билгеләрен) ачыклау, бу муниципаль хезмәт күрсәтү өчен кирәкле документларны кабул итүдән беренче тапкыр баш тартканда Орган житәкчесе имзасы белән язмача гариза бирүчегә хәбәр ителә, шулай ук китерелгән уңайсызлыклар өчен гафу үтенәләр;

4) электрон образлары элек 210-ФЗ номерлы Федераль законның 16 статьясындагы 1 өлешенә 7.2 пункты нигезендә таныкланган документларны һәм мәгълүматны кәгазь чыганакта бирү, мондый документларга тамга салу йә аларны алып ату дәүләт яисә муниципаль хезмәт күрсәтүнең кирәкле шарты булып торса, һәм федераль законнарда билгеләнгән башка очраклардан тыш.

2.6. Муниципаль хезмәт күрсәтү өчен, норматив хокукый актлар нигезендә кирәкле, дәүләт органнары, жирле үзидарә органнары һәм дәүләт органнары яисә жирле

үзидарэ органнары карамагындагы оешмалар карамагында булган һәм гариза бирүче аларны тапшырырга хокуклы документларның тулы исемлеге, шулай ук гариза бирүчеләр тарафыннан аларны алу ысуллары, шул исәптән электрон формада, аларны тапшыру тәртибе; әлеге документлар аның карамагында булган дәүләт органы, жирле үзидарэ органы яисә оешма

2.6.1. Ведомствоара хезмәттәшлек кысаларында түбәндәгеләр алына:

- 1) күчемсез милек объектына бердәм дәүләт реестрыннан өземтә – Дәүләт теркәве, кадастр һәм картография федераль хезмәте (Росреестр);
- 2) яшәү урыны һәм булу урыны буенча теркәү исәбе турында белешмәләр – Россия Эчке эшләр министрлыгы;
- 3) никахлашуны (өзүне) дәүләт теркәвенә алу турында белешмәләр – Россия Федераль салым хезмәте;
- 4) үлемне дәүләт теркәвенә алу турында мәгълүмат – Россия Федераль салым хезмәте;
- 5) тууны дәүләт теркәвенә алу турында мәгълүмат – Россия Федераль салым хезмәте;
- 6) гариза бирүченең законлы вәкиле тарафыннан гариза бирелгән очракта (Россия Федерациясе гражданлык хәле актларын теркәү органнары тарафыннан бирелгән туу турында таныклык яисә Россия Федерациясе законнары нигезендә опека һәм попечительлек органнары тарафыннан бирелгән документ өлешендә) гариза бирүченең законлы вәкиле вәкаләтләрән раслый торган документ – Граждан хәле актларын рәсмиләштерүнең Бердәм дәүләт реестры йә социаль тәэмин итүнең Бердәм дәүләт мәгълүмат системасы;
- 7) өч һәм аннан да күбрәк баласы булган, алар милкенә жир кишәрлекләре түләүсез бирелде (тапшырылган) гражданның реестрыннан мәгълүматлар – Жир һәм мөлкәт мөнәсәбәтләре министрлыгы;
- 8) паспортның гамәлдә булуы турында мәгълүмат – Россия Эчке эшләр министрлыгы;
- 9) фамилия-исем төркеменең, туу датасының, женеснең һәм СНИЛСның туры килүен тикшерү – Пенсионный фонд Российской Федерации;
- 10) ышанычнамәне бирү факты һәм эчтәлеге турында белешмәләр – нотариатның бердәм мәгълүмат системасы;

2.6.2. Гариза бирүче гариза биргәндә Регламентның 2.6.1 пунктының 1 – 6 пунктчаларында күрсәтелгән документларны (белешмәләрне) мондый документларны төзүгә һәм имзалауга вәкаләтле затларның көчәйтелгән квалификацияле имзасы белән таныкланган электрон документлар формасында тапшырырга хокуклы.

2.6.3. Регламентның 2.6.1 пунктында күрсәтелгән дәүләт хакимияте органнары, жирле үзидарэ органнары, оешмалар тарафыннан документлар һәм белешмәләрне тапшырмау (вакытында тапшырмау) муниципаль хезмәт күрсәтүдән баш тарту өчен нигез була алмый.

2.6.4. Регламентның 2.6.1. пунктында күрсәтелгән органнарның һәм оешмаларның соралган һәм алар хокукындагы документларны яисә белешмәләрне

тапшырмаган (үз вақытында тапшырмаган) вазыйфаи заты һәм (яисә) хезмәткәре Россия Федерациясе законнары нигезендә административ, дисциплинар яисә башка җаваплылыкка тартылырга тиеш.

2.6.5. Гариза бирүчедән дәүләт органнары, жирле үзидарә органнары һәм дәүләт органнары яисә жирле үзидарә органнары карамагындагы оешмалар карамагында булган, шул исәптән муниципаль хезмәт күрсәтү өчен гариза бирүче тарафыннан түләү кертелүне раслый торган документлар, белешмәләрне таләп итү тыела.

Дәүләт органнары, жирле үзидарә органнары һәм дәүләт органнары яисә жирле үзидарә органнары карамагындагы оешмалар карамагындагы белешмәләрне үз эченә алган документларны тапшырмау гариза бирүчегә муниципаль хезмәт күрсәтүдән баш тарту өчен нигез була алмый.

2.7. Муниципаль хезмәт күрсәтү өчен кирәкле документларны кабул итүдән баш тарту өчен нигезләренң тулы исемлеге (документларны асылы буенча карамыйча кире кайтару)

2.7.1. Муниципаль хезмәт күрсәтү өчен кирәкле документларны кабул итүдән баш тарту өчен түбәндәгеләр нигез була:

1) гариза бирүче тарафыннан тапшырылган документлар текстында Россия Федерациясе законнарында билгеләнгән тәртиптә таныкланмаган чистартулар һәм төзәтүләр бар;

2) документларда муниципаль хезмәт күрсәтү өчен документларда булган мәгълүматны һәм белешмәләрне тулы күләмдә кулланырга мөмкинлек бирми торган зыяннар бар;

3) тапшырылган документлар яки белешмәләр муниципаль хезмәт сорап мөрәҗәгать иткән вакытка үз көчләрен югалткан (шәхесне раслаучы документ; гариза бирүче вәкиленең вәкаләтләрен раслаучы документ, муниципаль хезмәт күрсәтүне сорап күрсәтелгән зат мөрәҗәгать иткән очракта);

4) муниципаль хезмәт күрсәтү турында гаризаны һәм муниципаль хезмәт күрсәтү өчен кирәкле документларны, билгеләнгән таләпләрне бозып, электрон формада бирү;

5) Республика порталындагы гаризаның электрон формасында кырларны тулысынча тутырмау;

6) муниципаль хезмәт күрсәтү өчен кирәкле тулы булмаган документлар комплектын тапшыру;

7) муниципаль хезмәт күрсәтү турында гариза муниципаль хезмәт күрсәтү алар вәкаләтләренә керми торган дәүләт хакимияте органына, жирле үзидарә органына яки оешмага тапшырылган;

8) «Электрон имза турында» 2011 елның 6 апрелендәге 63-ФЗ номерлы Федераль законның 11 статьясында билгеләнгән көчәйтелгән квалификацияле электрон имзаның чынлыгын тану шартларын үтәмәү;

2.7.2. Муниципаль хезмәттән файдалану өчен кирәкле документларны кабул итүдән баш тарту өчен нигезләр исемлеге тулы.

2.7.3. Муниципаль хезмэт күрсәтү өчен гаризаны һәм кирәкле документларны кабул итүдән баш тарту турындагы карар гариза бирүчене кабул иткәндә дә, шулай ук Органның җаваплы вазыйфай заты тарафыннан муниципаль хезмэт күрсәтү өчен кирәкле документларны (белешмәләрне) ведомствоара мәгълүмати хезмәттәшлек аша алганнан соң да, гаризаны теркәгән көннән алып кимендә 9 эш көнендә кабул ителергә мөмкин.

2.7.4. Муниципаль хезмәттән файдалану өчен кирәкле документларны кабул итүдән баш тарту турындагы карар, баш тартуның сәбәпләрен күрсәтеп, әлеге Регламентка 5 нче кушымтада билгеләнгән форма нигезендә рәсмиләштерелә, билгеләнгән тәртиптә Органның вәкаләтле вазыйфай заты (Орган) тарафыннан көчәйтелгән квалификацияле электрон имза белән имзалана һәм гариза бирүчегә муниципаль хезмэт алу өчен кирәкле документларны кабул итүдән баш тарту турында карар кабул ителгән көнне Республика порталында шәхси кабинетына җибәрелә.

2.7.5. Муниципаль хезмэт күрсәтү өчен кирәкле гариза һәм документлар Бердәм порталда, Республика порталында бастырылган муниципаль хезмэт күрсәтү сроклары һәм тәртибе турындагы мәгълүмат нигезендә бирелгән очракта, муниципаль хезмэт күрсәтү өчен кирәкле гаризаларны һәм башка документларны кабул итүдән баш тарту тыела.

2.8. Муниципаль хезмэт күрсәтүне туктатып тору яки муниципаль хезмэт күрсәтүдән баш тарту өчен нигезләрнең тулы исемлеге

2.8.1. Муниципаль хезмэт күрсәтүне туктатып тору өчен нигезләр юк.

2.8.2. Муниципаль хезмэт күрсәтүдән баш тарту өчен нигезләр:

1) дәүләт яисә муниципаль милектә булган җир кишәрлеген милеккә түләүсез бирү өчен Татарстан Республикасы Җир кодексының 32 статьясындагы 3 пункты нигезендә элек кулланылган хокук;

2) түбәндәгеләр нәтижәсендә гражданның Татарстан Республикасы Җир кодексының 32 статьясындагы 3 пунктында күрсәтелгән таләпләргә туры килмәве:

Россия Федерациясе гражданлыгын туктату;

Татарстан Республикасыннан читтә даими яшәү урынына бару;

ата-ана хокукыннан мәхрүм итү, уллыкка алуны гамәлдән чыгару, опека һәм попечительлек эшчәнлеген туктату;

ата-ананың (ата-аналарның) законсыз гамәлләре (гамәл кылмавы) нәтижәсендә бала (балалар) үлеме;

3) гражданның тарафыннан аларны исемлектән төшереп калдыру турында гариза бирү;

4) җир кишәрлеген сайлау процедурасында гражданның җир кишәрлеген сайлаудан өч тапкыр баш тартуы йә аларның җир кишәрлеген сайлау процедурасына өч тапкыр килмәве;

5) шулар нигезендә гражданның исемлекләргә кертелгән һәм Татарстан Республикасы Җир кодексының 32 статьясындагы 3 пунктында билгеләнгән

таләпләргә гражданның туры килмәве турында таныклы торган документларда күрсәтелгән белешмәләргә туры килми торган мәғлүматларны ачыклау.

2.8.3. Муниципаль хезмәт күрсәтүдән баш тарту өчен нигезләр исемлеге тулы.

2.8.4. Муниципаль хезмәт күрсәтүдән баш тарту турындагы карар, баш тартуның сәбәпләрен күрсәтеп, әлеге Регламентка 3 нче кушымтада билгеләнгән форма нигезендә рәсмиләштерелә, билгеләнгән тәртиптә Органның вәкаләтле вазыйфай заты тарафыннан (Орган) көчәйтелгән квалификацияле электрон имза белән имзалана һәм гариза бирүчегә муниципаль хезмәт күрсәтүдән баш тарту турында карар кабул ителгән көнне Республика порталында шәхси кабинетына жибәрелә.

2.8.5. Муниципаль хезмәт күрсәтү турында гариза Бердәм порталда, Республика порталында бастырылган муниципаль хезмәт күрсәтүнең сроклары һәм тәртибе турындагы мәғлүмат нигезендә бирелгән очракта муниципаль хезмәт күрсәтүдән баш тарту тыела.

2.9. Муниципаль хезмәт күрсәткән өчен алына торган дәүләт пошлинасы яки башка түләү алу тәртибе, күләме һәм нигезләре

Муниципаль хезмәт түләүсез нигездә күрсәтелә.

2.10. Муниципаль хезмәт күрсәтү өчен кирәкле һәм мәжбүри булган хезмәтләр исемлеге, шул исәптән муниципаль хезмәт күрсәтүдә катнаша торган оешмалар тарафыннан бирелә торган документ (документлар) турында мәғлүматлар

Кирәкле һәм мәжбүри хезмәтләр күрсәтү таләп ителми.

2.11. Муниципаль хезмәт күрсәтү өчен кирәк һәм мәжбүри булган хезмәт күрсәтүләр өчен түләү алу тәртибе, күләме һәм нигезләре, шул исәптән мондый түләү күләмен исәпләү методикасы турында мәғлүмат

Кирәкле һәм мәжбүри хезмәтләр күрсәтү таләп ителми.

2.12. Муниципаль хезмәттән, муниципаль хезмәт күрсәтүдә катнаша торган оешма тарафыннан күрсәтелә торган хезмәттән файдалану турында гариза биргәндә һәм мондый хезмәтләр күрсәтү нәтижәсен алганда чиратта көтүнең максималь вакыты

2.12.1. Муниципаль хезмәттән файдалануга гариза биргәндә көтү вакыты – 15 минуттан артык түгел.

2.12.2. Муниципаль хезмәт күрсәтү нәтижәсен алганда чиратта көтүнең максималь вакыты 15 минуттан артмаска тиеш.

2.13. Муниципаль хезмәт күрсәтү турында һәм муниципаль хезмәт күрсәтүдә катнашучы оешма тарафыннан күрсәтелә торган хезмәт турында соратуын, шул исәптән электрон рәвештә теркәү срогы һәм тәртибе

2.13.1. Гаризаны Республика порталы аша жибөргөндө, гариза бирүчө гариза биргөн көнне Республика порталында шәхси кабинетында һәм электрон почта аша гаризаның жибөрөлүөн раслый торган теркөү номеры белән электрон гариза бирү датасы күрсәтелгән хәбәрнамә ала.

2.13.2. Органга шәхсэн мөрәжәгать иткөндө, гариза тапшырган көнне, Органның вәкаләтле вазыйфай заты гариза бирүчегә дәүләт һәм муниципаль хезмәтләр күрсәтү өчен билгеләнгән автоматлаштырылган мәгълүмат системасыннан, теркөү номеры, гариза бирү датасы һәм тапшырылган документлар исемлеге белән расписка бирә.

2.13.3. Кергән гариза Татарстан Республикасы Электрон Хөкүмәтенең «Жир кишәрлекләре бирү өчен гаризалар реестры» электрон модулендә гариза керү датасы һәм вакыты күрсәтелеп теркөлә.

2.14. Муниципаль хезмәт күрсәтелә торган бүлмәләргә, көтү залына, муниципаль хезмәтгән файдалану турында гаризаларны тутыру урыннарына, аларны тутыру үрнәкләре һәм һәр муниципаль хезмәтгән файдалану өчен кирәкле документлар исемлеге булган мәгълүмат стендларына, мондый хезмәтне күрсәтү тәртибе турында визуаль, текстлы һәм мультимедиялы мәгълүматны урнаштыруга һәм рәсмиләштерүгә карата, шул исәптән инвалидларны социаль яклау турындагы федераль законнар һәм Татарстан Республикасы законнары нигезендә инвалидларның күрсәтелгән объектлардан файдалана алу мөмкинлеген тәэмин итүгә карата таләпләр

2.14.1. Муниципаль хезмәт күрсәтү янгынга каршы система һәм янғын сүндерү системасы белән жиһазландырылган биналарда һәм бүлмәләрдә гамәлгә ашырыла.

Гариза бирүчеләрне кабул итү урыннары документларны рәсмиләштерү өчен кирәкле жиһазлар, мәгълүмат стендлары белән жиһазландырыла.

Инвалидларның муниципаль хезмәт күрсәтү урынына тоткарлыксыз керү мөмкинлеген тәэмин ителә (бинага уңайлы керү-чыгу һәм аның эчендә хәрәкәт итү).

Муниципаль хезмәт күрсәтү тәртибе турында визуаль, текстлы һәм мультимедия мәгълүматы гариза бирүчеләр өчен уңайлы урыннарда, шул исәптән инвалидларның чикләнгән мөмкинлекләрен исәпкә алып урнаштырыла.

2.14.2. Инвалидларны социаль яклау турындагы Россия Федерациясе законнары нигезендә муниципаль хезмәт күрсәтү урынына каршылыксыз керү максатларында түбәндәгеләр тәэмин ителә:

1) күрү сәләте һәм мөстәкыйль хәрәкәт итү функциясе бозылган инвалидларны озатып бару һәм аларга ярдәм күрсәтү;

2) транспорт чарасына утырту һәм аннан төшерү мөмкинлеген, шул исәптән кресло-коляскадан файдаланып;

3) инвалидларның хезмәт күрсәтү урыннарына тоткарлыксыз керүен тәэмин итү өчен, кирәкле жиһазларны һәм мәгълүмат йөртү чыганаclarын, аларның тормыш эшчәнлеген чикләүне исәпкә алып, тиешенчә урнаштыру;

4) инвалидлар өчен кирәкле тавыш белән һәм күреп кабул ителә торган мәгълүматны, шулай ук язучыларны, билгеләрне һәм башка текстлы һәм график мәгълүматны Брайль рельефлы-нокталы шрифты белән башкарылган билгеләр белән кабатлау;

5) сурдотәржемәче һәм тифлосурдотәржемәче кертү;

б) йөртүче этне махсус укуытуны раслый торган һәм «Йөртүче этне махсус укуытуны раслый торган документ формасын һәм аны бирү тәртибен раслау турында» Россия Федерациясе Хезмәт һәм социаль яклау министрлыгының 2015 елның 22 июнендәге 386н номерлы боерыгы белән билгеләнгән рәвештә һәм тәртиптә тапшырыла торган документны булганда кертергә рөхсәт итү.

2.14.3. Муниципаль хезмәт күрсәтү гамәлгә ашырыла торган объектлардан һәм Регламентның 2.14.2. пунктының 1 – 4 пунктчаларында күрсәтелгән муниципаль хезмәт күрсәткәндә кулланыла торган чаралардан инвалидларның файдалана алуын тәмин итү өлешендә таләпләр 2016 елның 1 июленнән соң файдалануга тапшырылган яисә модернизация узган объектларга һәм чараларга карата кулланыла

.

2.15. Муниципаль хезмәттән һәркем фадалана алу һәм сыйфаты күрсәткечләре, шул исәптән муниципаль хезмәт күрсәткәндә гариза бирүченең вазыйфай затлар белән хезмәттәшлеге саны һәм аларның дәвамлылыгы, муниципаль хезмәт күрсәтү барышы турында, шул исәптән мәгълүмати-коммуникация технологияләреннән файдаланып, дәүләт һәм муниципаль хезмәтләр күрсәтүнең күпфункцияле үзәгендә, жирле үзидарәнең башкарма күрсәтмә органының теләсә кайсы территориаль бүлекчәсендә, гариза бирүче сайлавы буенча (экстерриториаль принцип), 210-ФЗ номерлы Федераль законның 15.1 статьясында каралган дәүләт һәм муниципаль хезмәтләр күрсәтүнең күпфункцияле үзәкләрендә берничә дәүләт һәм (яисә) муниципаль хезмәт күрсәтү турында сорату (комплекслы сорату) юлы белән муниципаль хезмәттән файдалану мөмкинлеге йә мөмкин булмавы (шул исәптән тулы күләмдә) турында мәгълүмат алу мөмкинлеге

2.15.1. Муниципаль хезмәттән һәркем файдалана алу мөмкинлеге күрсәткечләренә түбәндәгеләр керә:

документлар кабул итү, бирү урынының жәмәгать транспортына якин зонада урнашуы;

белгечләрнең, шулай ук гариза бирүчеләрдән документлар кабул итә торган бүлмәләрнең житәрлек санда булуы;

мәгълүмати стендларда, муниципаль районның рәсми сайтында, Бердәм порталда, Республика порталында муниципаль хезмәт күрсәтү ысуллары, тәртибе һәм сроклары турында тулы мәгълүмат булуы;

инвалидларга башкалар белән тигез дәрәжәдә хезмәтләрдән файдаланырга комачаулаучы каршылыкларны узуда ярдәм итү.

2.15.2. Муниципаль хезмәт күрсәтүнең сыйфат күрсәткечләренә түбәндәгеләр керә:

1) документларны кабул итү һәм карау сроклары үтәлү;

- 2) муниципаль хезмэт күрсөтү нәтижәсен алу срогы үтәлү;
- 3) Орган хезмәткәрләре тарафыннан Регламентны бозуга карата нигезле шикаятьләр булмау;
- 4) гариза бирүченең вазыйфай затлар белән үзара хезмәттәшлеге саны (консультацияләрне исәпкә алмыйча):

муниципаль хезмәттән файдаланганда гариза бирүченең хезмәттәшлеге барлык кирәкле документлар белән гариза биргәндә бер тапкыр гамәлгә ашырыла;

муниципаль хезмәт күрсөтү нәтижәсен кәгазьдә электрон документның нөсхәсе рәвешендә алу кирәк булган очракта, бер тапкыр.

Дәүләт хезмәте күрсәткәндә гариза бирүченең вәкаләтле затлар белән бер хезмәттәшлеге дәвамлылығы 15 минуттан артмый.

Гариза бирүче муниципаль хезмәт күрсөтүнең сыйфатын күчмә радиотелефон элементәсе жайланмалары, Бердәм портал, Республика порталы, терминаль жайланмалар ярдәмендә бәяләргә хокуклы.

2.15.3. Муниципаль хезмәт күрсөтү барышы турында мәгълүматны гариза бирүче Бердәм порталда яисә Республика порталында, КФҮдә алырга мөмкин.

2.15.4. КФҮләрдә муниципаль хезмәт күрсөтү гамәлгә ашырылмый.

2.16. Башка, шул исәптән экстерриториаль принцип буенча муниципаль хезмәт күрсөтүнең үзенчәлекләрен исәпкә ала торган таләпләр (әгәр муниципаль хезмәт экстерриториаль принцип буенча бирелгән булса) һәм электрон формада муниципаль хезмәт күрсөтү үзенчәлекләре

2.16.1. Муниципаль хезмәт электрон рәвештә күрсәтелгәндә, гариза бирүче түбәндәгеләргә хокуклы:

1) Бердәм порталда һәм Республика порталында урнаштырылган муниципаль хезмәт күрсөтү тәртибе һәм сроклары турында мәгълүмат алырга;

2) муниципаль хезмәт күрсөтү турында гариза һәм муниципаль хезмәт күрсөтү өчен кирәкле башка документларны, шул исәптән электрон образлары 210-ФЗ номерлы Федераль законның 16 статьясындагы 1 өлешенең 7.2 пункты нигезендә таныкланган документларны һәм мәгълүматны Республика порталынан файдаланып бирү;

3) муниципаль хезмәт күрсөтү турында электрон формада бирелгән гаризаларны үтәү барышы турында мәгълүматлар алырга;

4) Республика порталы ярдәмендә муниципаль хезмәт күрсөтүнең сыйфатын бәяләүне гамәлгә ашырырга;

5) муниципаль хезмәт күрсөтү нәтижәсен электрон документ формасында алырга;

б) е) Республика порталы, дәүләт һәм муниципаль хезмәтләр күрсөтүче органнар, аларның вазыйфай затлары, дәүләт һәм муниципаль хезмәткәрләр, дәүләт һәм муниципаль хезмәтләр күрсәткәндә кылынган карарларга һәм гамәлләргә (гамәл кылмауларга) судка кадәр (судтан тыш) шикаять белдерү процессын тәмин итә торган федераль дәүләт мәгълүмат системасы порталы ярдәмендә Органның, шулай

ук аның вазыйфай затларының, муниципаль хезмәткәрләрнең карарына һәм гамәлләренә (гамәл кылмавына) шикаять бирергә.

2.16.2. Гаризаны формалаштыру Республика порталында нинди дә булса башка формада гариза бирү зарурлыгыннан башка гаризаның электрон формасын тутыру юлы белән башкарыла.

2.16.3. Республика порталында гариза формалаштырганда тәмин ителә:

1) хезмәт күрсәтү өчен кирәкле гаризаны һәм башка документларны күчермәләү (копирование) һәм саклау мөмкинлеге;

2) берничә мөрәжәгать итүче тарафыннан уртак гариза жиберүне күз алдында тоткан хезмәтләр сорап мөрәжәгать иткәндә, берничә гариза бирүченең бер электрон гариза формасын тутыру мөмкинлеге;

3) гаризаның электрон формасы күчермәсен кәгазьдә бастыру мөмкинлеге;

4) кулланучының теләге буенча электрон гариза формасына элек кертелгән күрсәткечләрне теләсә кайсы мизгелдә саклап калу, шул исәптән керткәндә хаталар барлыкка килгәндә һәм гаризаның электрон формасына күрсәткечләрне кабат кертү өчен кире кайтарылганда;

5) Бердәм идентификация һәм аутентификация системасында булмаган мәгълүматларга кагылышлы өлешендә, бердәм порталда, республика порталында бастырылган мәгълүматлардан файдаланып, гаризаның электрон формасы кырларын тутыру;

6) элек кертелгән мәгълүматны югалтмыйча, гаризаның электрон формасын тутыруның теләсә кайсы этапларына әйләнеп кайту мөмкинлеге;

7) гариза бирүченең Республика порталында элек бирелгән гаризаларга кимендә бер ел эчендә, шулай ук өлешчә формалаштырылган гаризаларга – кимендә 3 ай эчендә керә алу мөмкинлеге булу.

Административ процедураларның составы, аларны үтәү эзлеклелеге һәм вакыты, аларны үтәү тәртибенә таләпләр, шул исәптән административ процедураларны электрон рәвештә башкару үзенчәлекләре, шулай ук күпфункцияле үзәкләрдә административ процедураларны башкару үзенчәлекләре

3.1. Муниципаль хезмәт күрсәтүдәге гамәлләр тәртибен тасвирлау

3.1.1. Муниципаль хезмәт күрсәтү түбәндәге процедураларны үз эченә ала:

1) гариза бирүчегә консультация бирү;

2) гариза бирүче тарафыннан бирелгән документлар комплектын кабул итү һәм карау;

3) муниципаль хезмәт күрсәтүдә катнашучы органнарга ведомствоара сораулар жиберү;

4) муниципаль хезмәт күрсәтү нәтижәсен әзерләү;

5) гариза бирүчегә муниципаль хезмәт нәтижәсен бирү (жиберү).

3.2. Гариза бирүчегә консультация бирү

3.2.1. Административ процедураны үтәүне башлауның нигезе – гариза бирүченең муниципаль хезмәт күрсәтүгә бәйлә мәсьәләләр буенча мөрәжәгатә.

Административ процедураны үтәү өчен җаваплы вазыйфай зат (хезмәткәр) – Кукмара муниципаль районының мөлкәт һәм жир мөнәсәбәтләре Палатасы белгече /(алга таба – консультация бирү өчен җаваплы вазыйфай зат).

3.2.2. Гариза бирүче телефон һәм электрон почта аша Органга мөрәжәгать итәргә, шулай ук Республика порталында, Органның сайтында муниципаль хезмәт күрсәтү тәртибе һәм сроклары турында, шул исәптән муниципаль хезмәт алу өчен тапшырыла торган документларның составы, формасы һәм башка мәсьәләләр буенча консультация алырга хокуклы.

Консультация бирү өчен җаваплы вазыйфай зат гариза бирүчегә Регламентның 1.3.4 пункты таләпләре нигезендә хәбәр итә.

Әлеге пункт белән билгеләнә торган административ процедуралар мөрәжәгать кәргән көннән алып өч эш көне эчендә башкарыла.

Административ процедураларны үтәү нәтижәләре булып түбәндәгеләр тора: бирелә торган документларның составы, формасы һәм муниципаль хезмәт алу өчен кирәкле башка мәсьәләләр буенча консультацияләр.

3.3. Гариза бирүче тарафыннан бирелгән документлар комплектын кабул итү һәм карау

3.3.1. Муниципаль хезмәтне электрон рәвештә күрсәтү өчен, Республика порталы аша документлар кабул итү.

3.3.1.1. Гаризаны электрон рәвештә бирү өчен, гариза бирүче түбәндәге гамәлләрне башкара:

авторизацияне башкара;

электрон гариза формасын ача;

муниципаль хезмәт күрсәтү өчен кирәкле һәм мәжбүри белешмәләрне үз эченә алган электрон гариза формасын тутыра;

электрон формадагы документларны яисә документларның электрон образларын (кирәк булганда) электрон гариза формасына беркетә;

электрон рәвештә муниципаль хезмәт күрсәтүнең шартлары һәм тәртибе белән танышу һәм килешү фактын раслый (электрон гариза формасында ризалык турында тиешле тамга куя);

хәбәр ителгән белешмәләрнең дөрөсләгән раслый (электрон гариза формасында тиешле тамганы билгели);

электрон гариза жиберә (электрон гариза формасында тиешле төймәгә баса);

электрон гариза Регламентның 2.5.4 пункты таләпләре нигезендә имзалана;

электрон гариза жиберү турында хәбәр ала.

Формалаштырылган гаризаны формат-логик тикшерү гариза бирүче гаризаның электрон формасының һәр кырын тутырганнан соң башкарыла. Гаризаның электрон формасындагы дөрөс тутырылмаган кырны ачыклаганда, гариза

бирүчегә ачыкланган хатаның характеры һәм аны турыдан-туры гаризаның электрон формасында бетерү тәртибе турында хәбәр ителә.

Әлеге пункт белән билгеләнә торган административ процедуралар гариза бирүче мөрәжәгать иткән көндә башкарыла.

Административ процедураларны үтәү нәтижәләре булып түбәндәгеләр тора: электрон хезмәттәшлек системасы ярдәмендә Органга жиберелгән электрон эш.

3.3.2. Документлар комплектын Органның тикшерүе

3.3.2.1. Административ процедураны үтәүне башлауның нигезе булып муниципаль хезмәт күрсәтү өчен кирәкле гариза һәм башка документлар килү тора.

Административ процедураны үтәү өчен җаваплы вазыйфай зат (хезмәткәр) – Кукмара муниципаль районының мөлкәт һәм жир мөнәсәбәтләре Палатасы белгече / (алга таба – документлар кабул итү өчен җаваплы вазыйфай зат):

3.3.2.2. Документларны кабул итү өчен җаваплы вазыйфай зат, гариза бирүче гариза белән Органга мөрәжәгать иткән очракта:

мөрәжәгать предметын билгели;

гариза бирүченең шәхесен билгели;

документлар бирүче затның вәкаләтләрен тикшерә;

документларның Регламентның 2.5 пункттында күрсәтелгән таләпләргә туры килүен, тапшырылган документларның билгеләнгән таләпләргә туры килүен тикшерә (документларның күчермәләрен тиешенчә рәсмиләштерү, документларда чистартулар, өстәп язучулар, сызылган сүзләр һәм килешенмәгән башка төзәтүләр булмау);

дәүләт һәм муниципаль хезмәтләр күрсәтү өчен билгеләнгән автоматлаштырылган мәгълүмат системасында гаризаның электрон формасын тугыра;

кәгазь чыганакта Регламентның 2.5 пункттында күрсәтелгән документларны тапшырганда, тапшырылган документларны сканерлый;

гаризаны бастыра;

гариза бирүчегә тикшерү һәм имза салу өчен тапшыра;

кул куелганнан соң, имзаланган гаризаны сканерлый;

дәүләт һәм муниципаль хезмәтләр күрсәтү өчен билгеләнгән автоматлаштырылган мәгълүмат системасына электрон формада тәкъдим ителгән документларны яки сканерланган документларның электрон образларын йөкли, электрон эш формалаштыра;

имза салынган гаризаны һәм кәгазь документларның төп нөсхәләрен гариза бирүчегә кире кайтара;

гариза бирүчегә документларны кабул итү турында расписка бирә.

Документларны кабул итүдән баш тарту өчен нигезләр булган очракта, документларны кабул итү өчен җаваплы вазыйфай зат гариза бирүчегә гаризаны кабул итү өчен каршылыклар булу турында хәбәр итә һәм, документларны кабул итүдән баш тарту өчен ачыкланган нигезләрнең эчтәлеген аңлатып, аңа документларны кире кайтара.

3.3.2.3. Документлар кабул итү өчен җаваплы вазыйфай зат, карауга документлар кергәннән соң, түбәндәгеләрне башкара:

Гаризага эш номенклатурасы нигезендә номер һәм «Документларны тикшерү» статусын бирә, бу Республика порталында шәхси кабинетта чагыла;

кергән электрон эшләрне, шул исәптән гариза бирүче тарафыннан электрон рәвештә бирелгән документларны һәм документларның электрон образларын өйрәнә;

документларның комплектылыгын, электрон үрнәкләренәң укылышын тикшерә;

Бердәм порталга мөрәжәгать итеп, электрон имзаның чынбарлык шартлары үтәлешен тикшерә (гариза бирүче тарафыннан көчәйтелгән квалификацияле электрон имза белән имзаланган электрон документлар тапшырылган очракта).

Регламентның 2.7.1 пунктында каралган нигезләр булганда, муниципаль хезмәт күрсәтү өчен кирәкле документларны кабул итүдән баш тарту турында карар проекты тәзи;

Әгәр көчәйтелгән квалификацияле электрон имзаны тикшерү нәтижәсендә аның чынлык шартларының үтәлмәве ачыкланса, баш тарту турында карар проектында аны кабул итү өчен нигез булып тора торган 63-ФЗ номерлы Федераль законның 11 статьясы пунктлары булырга тиеш.

Баш тарту сәбәпләре күрсәтелгән муниципаль хезмәт күрсәтү өчен кирәкле документларны кабул итүдән баш тарту турында карар проекты (муниципаль хезмәт күрсәтү өчен кирәкле документларны кабул итүдән баш тарту өчен нигезләр мондый документларга карата билгеләнгән таләпләрне бозуга бәйле булган очракта, документларны кабул итүдән баш тарту өчен нигезләрдә тапшырылмаган документларның (мәгълүматларның, белешмәләрнең) исеме турында мәгълүмат булырга тиеш), дәрәс булмаган һәм (яисә) каршылыклы белешмәләре бар, билгеләнгән таләпләрне бозып рәсмиләштерелгән) рәсмиләштерелә, билгеләнгән тәртиптә электрон документ әйләнеше системасы ярдәмендә килештерүгә жибәрелә.

Муниципаль хезмәт күрсәтү өчен кирәкле документларны кабул итүдән баш тарту турындагы карар проекты килештерү Регламентның 3.5.3 пунктында каралган тәртиптә гамәлгә ашырыла .

Регламентның 2.7.1 пунктында каралган документларны кабул итүдән баш тарту өчен нигезләр булмаган очракта, документлар кабул итү өчен җаваплы вазыйфаи зат гариза кергән көннән алып бер эш көне эчендә гаризада күрсәтелгән ысул белән гариза бирүчегә гаризаның кергән теркәү номерын, гаризаны алу датасын, файллар исемлеген, аңа теркәлгән документларны, муниципаль хезмәт нәтижәсен алу датасын күрсәтеп, гариза керү турында хәбәрнамә жибәрә.

3.3.2.4. Регламентның 3.3.2.3. пунктында күрсәтелгән процедураларны үтәү, техник мөмкинлек булганда, дәүләт һәм муниципаль хезмәтләр күрсәтү өчен билгеләнгән автоматлаштырылган мәгълүмат системасын кулланып, автоматлаштырылган режимда гамәлгә ашырыла.

3.3.2.5. Регламентның 3.3.2 пункты белән билгеләнә торган административ процедуралар карау өчен гариза кергән көннән алып бер эш көне эчендә башкарыла.

Административ процедураларны үтәү нәтижәләре булып түбәндәгеләр тора: муниципаль хезмәт күрсәтү өчен кирәкле документларны кабул итүдән баш тарту турындагы документлар комплекты яисә карар проекты.

3.4. Муниципаль хезмэт күрсәтүдә катнашучы органнарга ведомствоара соратулар жибәрү

3.4.1. Административ процедураны үтәү өчен нигез – административ процедураны үтәүгә вәкаләтле вазыйфай затының (хезмәткәрнең) документларны кабул итү өчен җаваплы вазыйфай заттан (хезмәткәрдән) гариза бирүчедән кабул ителгән документларны алуы.

Административ процедураны үтәү өчен җаваплы вазыйфай зат (хезмәткәр) – Кукмара муниципаль районының мөлкәт һәм жир мөнәсәбәтләре Палатасы белгече / (алга таба – ведомствоара соратулар жибәрү өчен җаваплы вазыйфай зат).

3.4.2. Ведомствоара соратулар жибәрү өчен җаваплы вазыйфай зат ведомствоара электрон хезмәттәшлек системасы ярдәмендә (техник мөмкинлек булмаганда – башка ысуллар белән) Регламентның 2.6.1 пунктында каралган документларны һәм белешмәләрне бирү турында соратулар формалаштыра һәм электрон рәвештә жибәрә.

Әлеге пункт белән билгеләнгән административ процедуралар карау өчен гариза кабул ителгән көнне башкарыла.

Административ процедураларны үтәү нәтижәләре булып түбәндәгеләр тора: хакимият органнарына һәм (яисә) хакимиятнең ведомство буйсынуындагы оешмаларга жибәрелгән соратулар.

3.4.3. Ведомствоара электрон хезмәттәшлек системасы аша килгән мөрәҗәгатьләр нигезендә мәгълүмат белән тәэмин итүче белгечләр муниципаль хезмәт күрсәтү өчен сорала торган документларны (мәгълүматны) бирә яисә кирәкле документлар һәм (яисә) мәгълүмат булмау турында хәбәрнамә (алга таба – баш тарту турында хәбәрнамә) жибәрә.

Әлеге пункт белән билгеләнгән административ процедуралар түбәндәге срокларда башкарыла:

Росреестр белгечләре жибәргән документлар (белешмәләр) буенча кимендә өч эш көнендә;

калган тәэминатчылар буенча – документ яисә мәгълүмат бирүче органга яки оешмаларга ведомствоара соратулар кәргән көннән алып 5 көн эчендә, әгәр ведомствоара соратуга җавап эзерләүнең һәм жибәрүнең башка сроклары федераль законнар, Россия Федерациясе Хөкүмәтенең хокукый актлары һәм федераль законнар нигезендә кабул ителгән Татарстан Республикасы норматив хокукый актлары белән билгеләнмәгән булса.

Административ процедураларны үтәү нәтижәләре түбәндәгеләрдән гыйбарәт: ведомствоара соратулар жибәрү өчен җаваплы вазыйфай затка жибәрелгән муниципаль хезмәт күрсәтү өчен кирәкле документлар (белешмәләр) яисә баш тарту турында хәбәрнамә.

3.4.4. Ведомствоара соратулар жибәрү өчен җаваплы вазыйфай зат түбәндәгеләрне башкара:

ведомствоара электрон хезмэттэшлек системасы аша муниципаль хезмэт күрсәтү өчен кирәкле документларны (белешмәләрне) йә, документ һәм (яисә) мәгълүмат булмаганда, баш тарту турында хәбәрнамә ала;

муниципаль хезмэт күрсәтү өчен кирәкле документларны кабул итүдән баш тарту турында карар проектын эзерли.

Баш тарту сәбәпләре күрсәтелгән муниципаль хезмэт күрсәтү өчен кирәкле документларны кабул итүдән баш тарту турында карар проектын (муниципаль хезмэт күрсәтү өчен кирәкле документларны кабул итүдән баш тарту өчен нигезләр мондый документларга карата билгеләнгән таләпләрне бозуга бәйлә булган очракта, документларны кабул итүдән баш тарту өчен нигезләрдә тапшырылмаган документларның (мәгълүматларның, белешмәләрнең) исеме турында мәгълүмат булырга тиеш), дәрәс булмаган һәм (яисә) каршылыклы белешмәләре бар, билгеләнгән таләпләрне бозып рәсмиләштерелгән) рәсмиләштерелә, билгеләнгән тәртиптә электрон документ әйләнеше системасы ярдәмендә килештерүгә жибәрелә.

Муниципаль хезмэт күрсәтү өчен кирәкле документларны кабул итүдән баш тарту турындагы карар проектын килештерү Регламентның 3.5.3 пунктында каралган тәртиптә гамәлгә ашырыла.

Әлеге пункт белән билгеләнә торган административ процедуралар бер эш көне эчендә гамәлгә ашырыла.

Административ процедураларны башкару нәтижәләре булып түбәндәгеләр тора: ведомствоара соратулар жибәрү өчен җаваплы вазыйфай затка жибәрелгән муниципаль хезмэт күрсәтү өчен кирәкле документлар (белешмәләр), яисә баш тарту турында хәбәрнамә, муниципаль хезмэт күрсәтү өчен кирәкле документларны кабул итүдән баш тарту турында карар проектын.

3.4.5. Регламентның 3.4.2, 3.4.4, 3.4.5 пунктларында күрсәтелгән процедураларны үтәү, техник мөмкинлек булганда, шул исәптән Регламентның 2.13 пункты нигезендә гаризаны теркәгән мизгелдән, дәүләт һәм муниципаль хезмәтләр күрсәтү өчен билгеләнгән автоматлаштырылган мәгълүмат системасын файдаланып, автоматик режимда гамәлгә ашырыла.

3.4.6. Регламентның 3.4 пунктында күрсәтелгән административ процедураларны үтәүнең максималль вакыты алты эш көне тәшкил итә.

3.5. Муниципаль хезмэт күрсәтү нәтижәсен эзерләү

3.5.1. Административ процедураны үтәүне башлап жибәрүгә нигез булып ведомствоара соратулар жибәрү өчен җаваплы вазыйфай заттан муниципаль хезмэт күрсәтү өчен кирәкле документлар (белешмәләр) керү тора.

Административ процедураны үтәү өчен җаваплы вазыйфай зат – Кукмара муниципаль районының мөлкәт һәм жир мөнәсәбәтләре Палатасы белгече /(алга таба – муниципаль хезмэт күрсәтү нәтижәсен эзерләү өчен җаваплы вазыйфай зат).

3.5.2. Муниципаль хезмэт күрсәтү нәтижәсен эзерләү өчен җаваплы вазыйфай зат түбәндәгеләрне башкара:

муниципаль хезмэт күрсәтү өчен кирәкле документларның формалаштырылган комплектын карый;

муниципаль хезмэт күрсэтүдән баш тарту өчен Регламентның 2.8.2 пунктында күрсәтелгән нигезләр ачыкланганда, муниципаль хезмэт күрсэтүдән баш тарту турында карар проектын эзерли.

муниципаль хезмэт күрсэтүдән баш тарту өчен Регламентның 2.8.2 пунктында каралган нигезләр булмаган очракта, муниципаль хезмэт күрсәтү өчен кирәкле документларны карау йомгаклары буенча Регламентның 2.3.1 пунктының 1 пунктчасы нигезендә муниципаль хезмэт күрсәтү нәтижәсе проектын эзерли;

муниципаль хезмэт күрсәтүнең эзерлэнгән проектын билгелэнгән тәртиптә электрон документ әйләнеше системасы ярдәмендә килештерүгә жибәрә.

Әлеге пункт белән билгеләнә торган административ процедуралар уникаль эш көне эчендә гамәлгә ашырыла.

Административ процедураларны башкару нәтижәләре булып түбәндәгеләр тора: муниципаль хезмэт күрсәтүдән баш тарту турында карар проектын, гариза бирүчегә шәхси торақ төзелешен гамәлгә ашыру, шәхси ярдәмчә хужалык (йорт янындагы жир кишәрлегә), бакчачылык яисә яшелчәчелек алып бару өчен жир кишәрлегә алу хокукына ия гражданның исемлегенә кертү турында карар проектын.

3.5.3. Муниципаль хезмэт күрсәтү өчен кирәкле документларны кабул итүдән баш тарту турындагы карар проектын, муниципаль хезмэт күрсәтү нәтижәләре проектын килештерү һәм имзалау (алга таба – документлар проектлары) муниципаль хезмэт күрсәтү нәтижәсен эзерләү өчен җаваплы структур бүлекчә җитәкчесе, Орган җитәкчесе урынбасары, Орган җитәкчесе тарафыннан башкарыла.

Кисәтүләр булган эзер документлар проектлары муниципаль хезмэт нәтижәсен эзерләү өчен җаваплы затка эшләр бетерү өчен кайтарыла. Кисәтүләр бетерелгәннән соң, документлар проектлары килештерү һәм имзалау өчен кабат тапшырыла.

Документлар проектларын караганда Орган җитәкчесе административ процедураларны үтәү сроклары, аларның эзлеклелеге һәм тулылыгы, Органның вәкаләтле вазыйфалар затлары тарафыннан электрон документ әйләнеше системасында килештерүләр булу өлешендә Регламентның Органның вазыйфалар затлары тарафыннан үтәлүен тикшерә.

Административ процедураларны үтәү сроклары, аларның эзлеклелеге һәм тулылыгы өлешендә хокук бозулар ачыкланган очракта, Орган җитәкчесе хокук бозуларга юл куйган затларны Регламентның 4.3 пункты нигезендә җаваплылыкка тартырга тәкъдим итә.

Әлеге пункт белән билгеләнә торган административ процедуралар ике эш көне эчендә гамәлгә ашырыла.

Административ процедураларны үтәү нәтижәләре булып түбәндәгеләр тора: муниципаль хезмэт күрсәтү өчен кирәкле документларны кабул итүдән баш тарту турында карар, муниципаль хезмэт күрсәтүдән баш тарту турында карар, гариза бирүчегә шәхси торақ төзелешен гамәлгә ашыру, шәхси ярдәмчә хужалык (йорт янындагы жир кишәрлегә), бакчачылык яисә яшелчәчелек алып бару өчен жир кишәрлегә алу хокукына ия гражданның исемлегенә кертү турында карар.

3.5.4. Муниципаль хезмэт күрсәтү нәтижәсен эзерләү өчен җаваплы вазыйфалар зат, чират җиткәч, түбәндәгеләрне башкара:

жир кишәрлеген сайлау процедурасын үткөрү датасы, вакыты һәм урыны күрсәтелеп, жир кишәрлеген сайлау процедурасын үткөрү турында белдерү проектын эзерли;

эзерлэнгән белдерү проектын Регламентның 3.5.3 пункттында каралган тәртиптә килештерү һәм кул кую өчен жибәрә;

гариза бирүчегә белдерүне заказлы хат белән тапшыру турында хәбәрнамә белән Республика порталында шәхси Кабинетына жибәрә.

Әлеге пункт белән билгеләнә торган административ процедуралар жир кишәрлеген сайлау процедурасы узасы көнгә кадәр кимендә 14 көн алдан башкарыла.

Административ процедураларның үтәлеше нәтижәсе: гариза бирүчегә жибәрелгән жир кишәрлеген сайлау процедурасын үткөрү турында белдерү.

3.5.5. Гариза бирүче күрсәтелгән көнне чират тәртибендә жир кишәрлеген сайлый. Жир кишәрлеген сайлау акт белән рәсмиләштерелә. Гариза бирүче тәкъдим ителгән жир кишәрлегеннән баш тарткан очракта, жир кишәрлеген сайлаудан баш тарту турында акт рәсмиләштерелә.

Актка гариза бирүче һәм жирле үзидарә вәкаләтле органы вәкиле тарафыннан имза салына.

Гариза бирүче жир кишәрлеген сайлау процедурасын үткөрүгәндә килмәгән очракта, гариза бирүченең килмәве турында акт рәсмиләштерелә.

Әлеге пункт тарафыннан билгеләнә торган административ процедуралар жир кишәрлеген сайлау процедурасы үткән көнне башкарыла.

Административ процедураларны үтәү нәтижәсе: сайлау акты, жир кишәрлеген сайлаудан баш тарту турында акт, гариза бирүченең килмәве турында акт.

3.5.6. Сайлау акты нигезендә муниципаль хезмәт күрсәтү нәтижәсен эзерләү өчен җаваплы вазыйфаи зат:

жир кишәрлеген гомуми өлешле милеккә бирү турында карар проектын эзерли; эзерлэнгән муниципаль хезмәт күрсәтү нәтижәсе проектын Регламентның 3.5.3 пункттында каралган тәртиптә электрон документ әйләнеше системасы аша килештерүгә жибәрә.

Татарстан Республикасы Жир һәм мөлкәт мөнәсәбәтләре министрлыгының (алга таба – Министрлык) жир кишәрлеген гомуми өлешле милеккә бирү турындагы карары проектын эзерләгәндә шулай ук әлеге проектны Министрлыкка килештерү өчен жибәрә.

Әлеге пункт белән билгелэнгән административ процедуралар түбәндәгечә үтәлә:

сайлау акты төзелгәннән соң биш көн эчендә – жир кишәрлеген гомуми өлешле милеккә бирү турында Орган карары проектын жибәргән очракта;

сайлау акты төзелгәннән соң 30 көн эчендә – документ проектын Министрлыкка килештерү өчен жибәргән очракта.

Административ процедураларның үтәлеш нәтижәсе: жир кишәрлеген гомуми өлешле милеккә бирү турында карар.

3.5.7. Регламентның 3.5.2 – 3.5.4, 3.5.6 пунктларында күрсәтелгән процедураларны үтәү, техник мөмкинлек булганда, дәүләт һәм муниципаль

хезмәтләр күрсәтү өчен билгеләнгән автоматлаштырылган мәгълүмат системасын кулланып, автоматлаштырылган режимда гамәлгә ашырыла.

3.6. Гариза бирүчегә муниципаль хезмәт нәтижәсен бирү (жибәрү).

3.6.1. Административ процедураны үтәүне башлап жибәрүгә нигез булып административ процедураны үтәү өчен җаваплы вазыйфаи затның муниципаль хезмәт күрсәтүне раслаучы документ алу тора.

Административ процедураны үтәү өчен җаваплы вазыйфаи зат – Кукмара муниципаль районының мөлкәт һәм жир мөнәсәбәтләре Палатасы белгече / (алга таба – документлар бирү (жибәрү) өчен җаваплы вазыйфаи зат):

3.6.2. Документлар бирү (жибәрү) өчен җаваплы вазыйфаи зат түбәндәгеләрне башкара:

дәүләт һәм муниципаль хезмәтләр күрсәтү өчен билгеләнгән автоматлаштырылган мәгълүмат системасы документациясен алып баруның өстәмә системасына (подсистема) муниципаль хезмәт күрсәтү нәтижәсе турында белешмәләр теркәүне һәм кертүне тәмин итә;

гариза бирүчегә (аның вәкиленә) гаризада күрсәтелгән ысул белән, муниципаль хезмәт күрсәтү нәтижәсе турында һәм Органда муниципаль хезмәт күрсәтү нәтижәсен алу мөмкинлеге турында хәбәр итә.

Процедураларны үтәү, техник мөмкинлек булганда, дәүләт һәм муниципаль хезмәтләр күрсәтү өчен билгеләнгән автоматлаштырылган мәгълүмат системасын кулланып, автоматлаштырылган режимда гамәлгә ашырыла.

Әлеге пункт белән билгеләнә торган административ процедуралар муниципаль хезмәт күрсәтүне (хезмәт күрсәтүдән баш тартуны) раслый торган документка Органның вәкаләтле вазыйфаи заты (Орган) тарафыннан кул куелган көннән бер эш күне дәвамында башкарыла.

Административ процедураларны үтәү нәтижәләре булып түбәндәгеләр тора: муниципаль хезмәт күрсәтү нәтижәсе турында белешмәләрне мәгълүмат системаларында урнаштыру, гариза бирүчегә (аның вәкиленә) муниципаль хезмәт күрсәтү нәтижәсе һәм аны алу ысуллары турында хәбәр итү.

3.6.3. Муниципаль хезмәт күрсәтү нәтижәсен бирү (жибәрү) тәртибе:

3.6.3.1. Гариза бирүче, муниципаль хезмәт нәтижәсен сорап, Республика порталы аша мөрәжәгать иткәндә, гариза бирүченең шәхси кабинетына автомат рәвештә муниципаль хезмәт күрсәтү нәтижәсе булган, Органның вәкаләтле вазыйфаи затының (Органның) көчәйтелгән квалификацияле электрон имзасы куелган документның электрон образы жибәрелә.

Әлеге пункт белән билгеләнә торган административ процедуралар муниципаль хезмәт күрсәтүне (хезмәт күрсәтүдән баш тартуны) раслый торган документка Органның вәкаләтле вазыйфаи заты (Орган) тарафыннан кул куелган көндә башкарыла.

Административ процедураларны үтәү нәтижәләре булып түбәндәгеләр тора: гариза бирүчегә, Республика порталынан файдаланып, муниципаль хезмәт

күрсөтүңө (шул исәптән муниципаль хезмәт күрсөтүдән баш тартуны) раслый торган документ жибәрү (бирү).

3.6.3.2. Гариза бирүче муниципаль хезмәт нәтижәсен сорап Орган мөрәжәгать иткәндә, документларны бирү (жибәрү) өчен жаваплы вазыйфай зат гариза бирүчегә муниципаль хезмәт нәтижәсен бирә. Гариза бирүче таләбе буенча кәгазьдә электрон документның нөсхәсе белән бергә аңа электрон документның нөсхәсе алынма чыганакта бирелергә мөмкин.

Әлеге пункт белән билгеләнә торган административ процедуралар мөрәжәгать итүче килгән көнне Органның эчке хезмәт тәртибе Кагыйдәләре белән билгеләнгән срокларда чират тәртибендә башкарыла.

Административ процедураларны үтәү нәтижәсе булып түбәндәгеләр тора: дәүләт һәм муниципаль хезмәтләр күрсөтү өчен билгеләнгән автоматлаштырылган мәгълүмат системасында муниципаль хезмәт күрсөтү нәтижәсен бирү фактын теркәү.

3.7. Техник хаталарны төзөтү

3.7.1. Муниципаль хезмәт нәтижәсе булган документта техник хата ачыкланган очракта, гариза бирүче Органга түбәндәгеләрне жибәрә:

техник хатаны төзөтү турында гариза (әлеге Регламентка б нчы кушымта);

муниципаль хезмәт нәтижәсе буларак гариза бирүчегә бирелгән техник хаталы документ;

техник хаталар булуны дәлилләүче юридик көчкә ия документлар.

Документта күрсәтелгән мәгълүматлардагы техник хаталарны төзөтү турында гариза гариза бирүче (вәкаләтле вәкил) тарафыннан почта аша (шул исәптән электрон почта аша) яисә Республика порталы аша тапшырыла.

3.7.2. Документлар кабул итү өчен жаваплы вазыйфай зат техник хатаны төзөтү турында гариза кабул итә, кушымта итеп бирелгән документлар белән гаризаны терки һәм аларны документларны эшкәртү өчен жаваплы вазыйфай затка тапшыра.

Әлеге пункт белән билгеләнә торган административ процедуралар гаризаны теркәгәннән соң бер эш көне эчендә гамәлгә ашырыла.

Административ процедураларны үтәү нәтижәләре булып түбәндәгеләр тора: документларны эшкәртү өчен жаваплы вазыйфай затка карауга жибәрелгән кабул ителгән һәм теркәлгән гариза.

3.7.3. Документларны эшкәртүгә жаваплы вазыйфай зат документларны карый һәм муниципаль хезмәт күрсөтү нәтижәсе булган документка төзәтмәләр кертү максатларында Регламентның 3.5 пунктында каралган процедураларны гамәлгә ашыра һәм гариза бирүчедән (вәкаләтле вәкилдән), техник хата булган документның төп нөсхәсен алып, шәхсэн кул куйдырып, төзәтелгән документны гариза бирүчегә (вәкаләтле вәкилгә) бирә яки техник хаталы документ оригиналын Органга тапшырган очракта документ алу мөмкинлеге турында гариза бирүче адресына почта аша (электрон почта аша) хат жибәрә.

Әлеге пункт белән билгеләнә торган административ процедуралар техник хата ачыкланганнан соң яисә жибәрелгән хата турында теләсә кайсы кызыксынган заттан гариза алганнан соң ике эш көне дәвамында башкарыла.

Административ процедураларны үтәү нәтижеләре булып түбәндәгеләр тора: гариза бирүчегә бирелгән (жибәрелгән) документ.

4. Муниципаль хезмәт күрсәтүне контрольдә тоту тәртібе һәм формалары

4.1. Җаваплы вазыйфай затлар тарафыннан Регламент нигезләмәләренең һәм муниципаль хезмәт күрсәтүгә таләпләрне билгели торган башка норматив хокукый актларның үтәлешен һәм башкарылуын агымдагы контрольдә тотуны гамәлгә ашыру тәртібе, шулай ук алар тарафыннан карарлар кабул итү

Муниципаль хезмәт күрсәтүнең тулылыгын һәм сыйфатын тикшереп тору гариза бирүчеләрнең хокукларын бозуны ачыклауны һәм бетерүне, муниципаль хезмәт күрсәтү процедураларының үтәлешен тикшерүне, жирле үзидарә органы вазыйфай затларының гамәлләренә (гамәл кылмавына) карарлар эзерләүне үз эченә ала.

Административ процедураларның үтәлешен контрольдә тоту формаларына түбәндәгеләр керә:

1) муниципаль хезмәт күрсәтү буенча документларның проектларын тикшерү һәм килештерү;

2) эш башкаруны алып бару буенча билгеләнгән тәртіптә үткәрелә торган тикшерүләр;

3) муниципаль хезмәт күрсәтү процедураларының үтәлеше буенча билгеләнгән тәртіптә контроль тикшерүләр үткәрү.

Агымдагы контроль максатларында электрон мәгълүматлар базасында булган белешмәләр, хезмәт корреспонденциясе, административ процедураларны үтәүче вазыйфай затларның телдән һәм язма мәгълүматы, тиешле документларны исәпкә алу журналлары һәм башка белешмәләр файдаланыла.

Муниципаль хезмәт күрсәткәндә һәм карарлар кабул иткәндә жирле үзидарә органы житәкчесенә гамәлләрнең башкарылуын тикшереп тору өчен муниципаль хезмәт күрсәтү нәтижеләре турында белешмә бирелә.

Административ процедураларның срокларын, эзлеклелеген һәм эчтәлеген бозу очраклары һәм сәбәпләре турында вазыйфай затлар муниципаль хезмәт күрсәтүче орган житәкчесенә кичекмәстән хәбәр итәләр, шулай ук хокук бозуларны бетерү буенча ашыгыч чаралар күрәләр.

Муниципаль хезмәт күрсәтү буенча административ процедураларда билгеләнгән гамәлләрнең эзлеклелеге үтәлешенә агымдагы контроль муниципаль хезмәт күрсәтү эшен оештыруга җаваплы жирле үзидарә органы житәкчесе урынбасары, муниципаль хезмәт күрсәтү эшен оештыручы бүлек башлыгы тарафыннан гамәлгә ашырыла.

Агымдагы контрольне гамэлгә ашыручы вазыйфай затлар исемлеге жирле үзидарә органының структур бүлекчөләре турындагы нигезләмәләр һәм вазыйфай регламентлар белән билгеләнә.

4.2. Муниципаль хезмәт күрсәтүнең тулылыгы һәм сыйфаты буенча планлы һәм планнан тыш тикшерүләргә гамэлгә ашыру тәртибе һәм чоры, шул исәптән муниципаль хезмәт күрсәтүнең тулылыгын һәм сыйфатын тикшереп торы тәртибе һәм формалары

Контроль тикшерүләргә планлы (жирле үзидарә органының ярты еллык яки еллык эш планнары нигезендә башкарыла) һәм планнан тыш булырга мөмкин. Тикшерүләргә уздырганда муниципаль хезмәт күрсәтүгә бәйлә барлык мәсьәләләр (комплекслы тикшерүләргә) яисә гариза бирүченең конкрет мөрәжәгатә буенча мәсьәләләр каралырга мөмкин.

4.3. Муниципаль хезмәт күрсәтүче органның вазыйфай затларының муниципаль хезмәт күрсәтү барышында алар кабул итә торган (гамэлгә ашырыла торган) карарлары һәм гамәлләргә (гамәл кылмавы) өчен җаваплылыгы

Үткәрелгән тикшерү нәтижәләргә буенча гариза бирүчеләрнең хокукларын бозу очраклары ачыкланганда, гаепле затлар Россия Федерациясә законнары нигезендә җаваплылыкка тартыла.

Жирле үзидарә органы җитәкчесә белдерүләргә вакытында тикшермәгән өчен җаваплы.

Жирле үзидарә органының структур бүлекчәсә җитәкчесә (житәкчесә урынбасары) Регламентның 3 бүлегендә күрсәтелгән административ гамәлләргә вакытында һәм (яисә) тиешенчә үтәмәгән өчен җаваплы.

Вазыйфай затлар һәм башка муниципаль хезмәткәрләр муниципаль хезмәт күрсәтү барышында кабул ителә (башкарыла) торган карарлар һәм кылына (кылынмый) торган гамәлләр өчен законда билгеләнгән тәртиптә җаваплы.

4.4. Муниципаль хезмәт күрсәтүне тикшереп торы тәртибенә һәм рәвешләргә таләпләргә характерлаучы нигезләмәләр, шул исәптән гражданның, аларның берләшмәләргә һәм оешмалары ягыннан да

Муниципаль хезмәт күрсәтүне гражданның, аларның берләшмәләргә һәм оешмалары ягыннан тикшереп торы муниципаль хезмәт күрсәткәндә жирле үзидарә органы эшчәнлегенә ачыклығы, муниципаль хезмәт күрсәтү тәртибе турында тулы, актуаль һәм ышанычлы мәгълүмат алу һәм муниципаль хезмәт күрсәтү процессында мөрәжәгатләрне (шикаятьләргә) судка кадәр карау мөмкинлеге ярдәмендә гамэлгә ашырыла.

5. Муниципаль хезмәт күрсәтүче органның, дәүләт һәм муниципаль хезмәтләр күрсәтүнең күпфункцияле үзегенә, 210-ФЗ номерлы Федераль законның 16

статьясындагы 1 өлешендә күрсәтелгән оешмаларның, шулай ук аларның вазыйфай затларының, хезмәткәрләренә карарларына һәм гамәлләренә (гамәл кылмауларына) карата судка кадәр (судтан тыш) шикаять белдерү тәртибе

5.1. Гариза бирүчеләр муниципаль хезмәт күрсәтүче органның, муниципаль хезмәт күрсәтүче органның вазыйфай затының, муниципаль хезмәткәрнең, муниципаль хезмәт күрсәтүче орган житәкчесенең, күпфункцияле үзәкнең, күпфункцияле үзәк хезмәткәренә, 210-ФЗ номерлы Федераль законның 16 статьясындагы 1.1 өлешендә каралган оешмалар, шулай ук аларның хезмәткәрләренә карарларына һәм гамәлләренә (гамәл кылмавына) судка кадәр тәртиптә шикаять бирергә хокуклы.

Гариза бирүче шул исәптән түбәндәге очракларда шикаять белән мөрәҗәгать итә ала:

1) муниципаль хезмәт күрсәтү турында соратуны, 210-ФЗ номерлы Федераль законның 15.1 статьясында күрсәтелгән соратуны теркәү срогын бозу;

2) муниципаль хезмәт күрсәтү срогын бозу. Күрсәтелгән очракта гариза бирүче тарафыннан күпфункцияле үзәкнең, күпфункцияле үзәк хезмәткәренә карарларына һәм гамәлләренә (гамәл кылмавына) карата судка кадәр (судтан тыш) шикаять белдерү карарларына һәм гамәлләренә (гамәл кылмавына) карата шикаять белдерелә торган күпфункцияле үзәккә 210-ФЗ номерлы Федераль законның 16 статьясындагы 1.3 өлеше белән билгеләнгән тәртиптә тиешле муниципаль хезмәтләренә тулы күләмдә күрсәтү функциясе йөкләнгән очракта мөмкин.

3) дәүләт хезмәтен күрсәтү өчен гариза бирүчедән Россия Федерациясе норматив хокукый актларында, Татарстан Республикасы норматив хокукый актларында каралмаган документларны яки мәгълүматны бирүне яисә гамәлләр башкаруны таләп итү;

4) дәүләт хезмәте күрсәтү өчен гариза бирүчедән Россия Федерациясе норматив хокукый актларында, Татарстан Республикасы норматив хокукый актларында тапшыру каралган документларны кабул итүдән баш тарту;

5) федераль законнарда һәм алар нигезендә кабул ителгән Россия Федерациясенә бүтән норматив хокукый актларында, Татарстан Республикасы законнарында һәм башка норматив хокукый актларында дәүләт хезмәте күрсәтүдән баш тартуның нигезләре каралмаган булса, дәүләт хезмәте күрсәтүдән баш тарту. Күрсәтелгән очракта гариза бирүче тарафыннан күпфункцияле үзәкнең, күпфункцияле үзәк хезмәткәренә карарларына һәм гамәлләренә (гамәл кылмавына) карата судка кадәр (судтан тыш) шикаять белдерү карарларына һәм гамәлләренә (гамәл кылмавына) карата шикаять белдерелә торган күпфункцияле үзәккә 210-ФЗ номерлы Федераль законның 16 статьясындагы 1.3 өлеше белән билгеләнгән тәртиптә тиешле муниципаль хезмәтләренә тулы күләмдә күрсәтү функциясе йөкләнгән очракта мөмкин.

6) дәүләт хезмәте күрсәткәндә гариза бирүчедән Россия Федерациясенә норматив хокукый актларында, Татарстан Республикасының норматив хокукый актларында каралмаган түләү таләп итү;

7) муниципаль хезмэт күрсэтүче органның, муниципаль хезмэт күрсэтүче органның вазыйфай затының, күпфункцияле үзәк хезмәткәренә, 210-ФЗ номерлы Федераль законның 16 статьясындагы 1.1 өлешендә каралган оешмалар яисә аларның хезмәткәрләренә муниципаль хезмэт күрсәтү нәтижәсендә бирелгән документларда жибәрелгән басма хаталарны һәм хаталарны төзәтүдән баш тартуы йә мондый төзәтүләрнең билгеләнгән срогын бозу. Күрсәтелгән очракта гариза бирүче тарафыннан күпфункцияле үзәкнең, күпфункцияле үзәк хезмәткәренә карарларына һәм гамәлләренә (гамәл кылмавына) карата судка кадәр (судтан тыш) шикаять белдерү карарларына һәм гамәлләренә (гамәл кылмавына) карата шикаять белдерелә торган күпфункцияле үзәккә 210-ФЗ номерлы Федераль законның 16 статьясындагы 1.3 өлеше белән билгеләнгән тәртиптә тиешле муниципаль хезмәтләрне тулы күләмдә күрсәтү функциясе йөкләнгән очракта мөмкин.

8) муниципаль хезмэт күрсәтү нәтижәләре буенча документлар бирү вакытын яки тәртибен бозу;

9) муниципаль хезмәтләр күрсәтүне туктатып тору, әгәр туктатып тору нигезләре федераль законнар һәм алар нигезендә кабул ителгән Россия Федерациясенә бүтән норматив хокукый актлары, Татарстан Республикасы законнары һәм башка норматив хокукый актлары, муниципаль хокукый актлары белән каралмаган булса. Күрсәтелгән очракта гариза бирүче тарафыннан күпфункцияле үзәкнең, күпфункцияле үзәк хезмәткәренә карарларына һәм гамәлләренә (гамәл кылмавына) карата судка кадәр (судтан тыш) шикаять белдерү карарларына һәм гамәлләренә (гамәл кылмавына) карата шикаять белдерелә торган күпфункцияле үзәккә 210-ФЗ номерлы Федераль законның 16 статьясындагы 1.3 өлеше белән билгеләнгән тәртиптә тиешле муниципаль хезмәтләрне тулы күләмдә күрсәтү функциясе йөкләнгән очракта мөмкин.

10) гариза бирүчедән муниципаль хезмэт күрсәткәндә муниципаль хезмэт күрсәтү өчен кирәкле документларны кабул итүдән беренчел баш тартканда яисә 210-ФЗ номерлы Федераль законның 7 статьясындагы 1 өлешенә 4 пунктында каралган очрактардан тыш, муниципаль хезмэт күрсәткәндә аларның булмавы һәм (яки) дәрәжә түгеллеге күрсәтелмәгән документлар яисә мәгълүмат таләп итү. Күрсәтелгән очракта гариза бирүче тарафыннан күпфункцияле үзәкнең, күпфункцияле үзәк хезмәткәренә карарларына һәм гамәлләренә (гамәл кылмавына) карата судка кадәр (судтан тыш) шикаять белдерү карарларына һәм гамәлләренә (гамәл кылмавына) карата шикаять белдерелә торган күпфункцияле үзәккә 210-ФЗ номерлы Федераль законның 16 статьясындагы 1.3 өлеше белән билгеләнгән тәртиптә тиешле муниципаль хезмәтләрне тулы күләмдә күрсәтү функциясе йөкләнгән очракта мөмкин.

5.2. Шикаять язма рәвештә кәгазьдә, электрон рәвештә муниципаль хезмэт күрсәтүче органга, күпфункцияле үзәккә, күпфункцияле үзәкне гамәлгә куючы дәүләт хакимиятенә тиешле органына (алга таба – күпфункцияле үзәкне гамәлгә куючы), шулай ук 210-ФЗ номерлы Федераль законның 16 статьясындагы 1.1 өлешендә каралган оешмаларга тапшырыла. Муниципаль хезмэт күрсәтүче орган житәкчесенә карарларына һәм гамәлләренә (гамәл кылмавына) шикаятьләр югарырак органга (ул булган очракта) бирелә йә, ул булмаган очракта, турыдан-

туры муниципаль хезмэт күрсәтүче орган житәкчесе тарафыннан карала. Күпфункцияле үзәкнең хезмәткәре карарларына һәм гамәлләренә (гамәл кылмавына) карата шикаятләр шушы күпфункцияле үзәк житәкчесенә бирелә. Күпфункцияле үзәкнең карарларына һәм гамәлләренә (гамәл кылмавына) шикаятләр күпфункцияле үзәкне оештыручыга яисә Татарстан Республикасының норматив хокукый акты белән вәкаләтле вазыйфай затка тапшырыла. 210-ФЗ номерлы Федераль законның 16 статьясындагы 1.1 өлешендә каралган оешмалар хезмәткәрләренә карарларына һәм гамәлләренә (гамәл кылмавына) карата шикаятләр әлеге оешмалар житәкчеләренә бирелә.

Муниципаль хезмэт күрсәтүче органның, муниципаль хезмэт күрсәтүче органның вазыйфай затының, муниципаль хезмәткәрнең, муниципаль хезмэт күрсәтүче орган житәкчесенә карарларына һәм гамәлләренә (гамәл кылмавына) карата шикаят почта аша, күпфункцияле үзәк аша, «Интернет» мәгълүмат-телекоммуникация челтәреннән, муниципаль хезмэт күрсәтүче органның, Бердәм порталның яисә Республика порталының рәсми сайтынан, судка кадәр шикаят бирүнең мәгълүмат системасы аша жибәрелергә мөмкин, шулай ук гариза бирүченә шәхсән кабул иткәндә кабул ителергә мөмкин. Күпфункцияле үзәкнең, күпфункцияле үзәк хезмәткәренә карарларына һәм гамәлләренә (гамәл кылмавына) карата шикаят почта аша, «Интернет» мәгълүмат-телекоммуникация челтәреннән, күпфункцияле үзәкнең рәсми сайтынан, Бердәм порталдан яисә Республика порталынан, судка кадәр шикаят бирүнең мәгълүмат системасыннан файдаланып жибәрелергә мөмкин, шулай ук гариза бирүченә шәхсән кабул иткәндә кабул ителергә мөмкин. 210-ФЗ номерлы Федераль законның 16 статьясындагы 1.1 өлешендә каралган оешмаларның, шулай ук аларның хезмәткәрләренә карарларына һәм гамәлләренә (гамәл кылмавына) карата шикаят почта аша, «Интернет» мәгълүмат-телекоммуникация челтәреннән, әлеге оешмаларның, Бердәм порталның яки Республика порталының рәсми сайтлары аша жибәрелергә, шулай ук гариза бирүченә шәхсән кабул иткәндә кабул ителергә мөмкин.

5.3. Шикаяттә түбәндәге мәгълүматлар булырга тиеш:

1) карарларына һәм гамәлләренә (гамәл кылмавына) карата шикаят белдерелә торган муниципаль хезмэт күрсәтүче органның, муниципаль хезмэт күрсәтүче органның вазыйфай затының яисә муниципаль хезмәткәрнең, күпфункцияле үзәкнең, аның житәкчесенә һәм (яисә) хезмәткәренә, 210-ФЗ номерлы Федераль законның 16 статьясындагы 1 өлешендә каралган оешмаларның исеме;

2) гариза бирүче – физик затның фамилиясе, исеме, атасының исеме (соңгысы – булган очракта), яшәү урыны турындагы белешмәләр яки гариза бирүче – юридик затның атамасы, урнашкан урыны турындагы белешмәләр, шулай ук элементә өчен телефон номер(-лар)ы, гариза бирүчегә жавап юлланырга тиешле электрон почта адрес(-лар)ы (булган очракта) һәм почта адресы;

3) муниципаль хезмэт күрсәтүче органның, муниципаль хезмәтне күрсәтүче органның вазыйфай затының йә муниципаль хезмәткәрнең, күпфункцияле үзәкнең, күпфункцияле үзәк хезмәткәренә, 210-ФЗ номерлы Федераль законның 16 статьясындагы 1.1 өлешендә каралган оешмаларның, аларның хезмәткәрләренә

шикаять белдерелә торган карарлары һәм гамәлләре (гамәл кылмавы) турында белешмәләр;

4) гариза бирүченең хезмәт күрсәтүче органның, муниципаль хезмәт күрсәтүче органның вазыйфаи затының яисә муниципаль хезмәткәрнең, күпфункцияле үзәкнең, күпфункцияле үзәк хезмәткәренең, 210-ФЗ номерлы Федераль законның 16 статьясындагы 1.1 өлешендә каралган оешмаларның, аларның хезмәткәрләренен карары һәм гамәле (гамәл кылмавы) белән килешмәвен күрсәтүче дәлилләр. Гариза бирүче тарафыннан аның дәлилләрен раслый торган документлар (булган очракта) яисә аларның күчермәләре тапшырылырга мөмкин.

5.4. Кергән шикаять кергән көннең икенче эш көненнән дә соңга калмыйча теркәлергә тиеш.

5.5. Муниципаль хезмәт күрсәтүче органга, күпфункцияле үзәккә, күпфункцияле үзәкне гамәлгә куючыга, 210-ФЗ номерлы Федераль законның 16 статьясындагы 1.1 өлешендә каралган оешмаларга яисә югарырак органга (ул булганда) кергән шикаять аны теркәгән көннән алып унбиш эш көне эчендә, ә муниципаль хезмәт күрсәтүче органның, күпфункцияле үзәкнең, 210-ФЗ номерлы Федераль законның 16 статьясындагы 1.1 өлешендә каралган оешмаларның Гариза бирүчедән документлар кабул итүдән яисә жибәрелгән басма хаталарны һәм хаталарны төзәтүдән баш тартулары турында яисә билгеләнгән срокларны бозган өчен шикаять бирелгән очракта – аны теркәгән көннән алып биш эш көне эчендә каралырга тиеш.

5.6. Шикаятьне карап тикшерү нәтижәләре буенча түбәндәге карарларның берсе кабул ителә:

1) шикаять канәгатьләнделә, шул исәптән кабул ителгән карарны гамәлдән чыгару, муниципаль хезмәт күрсәтү нәтижәсендә бирелгән документларда жибәрелгән хаталарны һәм ялгышларны төзәтү, Россия Федерациясе норматив хокукый актлары, Татарстан Республикасы норматив хокукый актлары, муниципаль хокукый актлар белән түләү алу каралмаган очракларда алынган акчаны гариза бирүчегә кире кайтару рәвешендә дә;

2) шикаятьне канәгатьләнделә кире кагыла.

Әлеге пунктта күрсәтелгән карар кабул ителгән көннән соң килә торган көннән дә соңга калмыйча, гариза бирүчегә язма рәвештә һәм гариза бирүче теләге буенча электрон рәвештә шикаятьне карап тикшерү нәтижәләре турында дәлилләнгән җавап юллана.

5.7. Шикаять канәгатьләнделергә тиеш дип танылган очракта, гариза бирүчегә, муниципаль хезмәт күрсәткәндә ачыкланган житешсезлекләргә кичекмәстән бетерү максатларында, муниципаль хезмәт күрсәтүче орган, күпфункцияле үзәк йә 210-ФЗ номерлы Федераль законның 16 статьясындагы 1.1 өлешендә каралган оешма тарафыннан гамәлгә ашырыла торган гамәлләр турында мәгълүмат бирелә, шулай ук китерелгән уңайсызлыklar өчен гафу үтенелә, гариза бирүчегә муниципаль хезмәт алу максатларында башкарырга кирәк булган алдагы гамәлләре турында мәгълүмат күрсәтелә.

5.8. Шикаять канәгатьләнделергә тиеш түгел дип табылган очракта, гариза бирүчегә жибәрелә торган җавапта кабул ителгән карарның сәбәпләре турында

нигезле аңлатмалар, шулай ук кабул ителгән карарга карата шикаять бирү тәртибе турында мәгълүмат китерелә.

5.9. Шикаятьне карап тикшерү барышында яки аның нәтижәләре буенча административ хокук бозу яки жинаять билгеләре ачыкланган очракта, шикаятьләрне карап тикшерү буенча вәкаләтле вазыйфай зат, хезмәткәр, булган материалларны, кичекмәстән, прокуратура органнарына жибәрә.

Жир кишәрлекләрен түләүсез милеккә бирү хокукына ия булган затлар буларак гражданның исәпкә кую буенча муниципаль хезмәт күрсәтүнең административ регламентына 1 нче кушымта

Форма

(Муниципаль хезмәт күрсәтүче орган бланкы)

Бушлай жир кишәрлеге бирү максатларында күпбалалы гаиләне исәпкә алу турында **КАРАР**

дата _____ № _____

Татарстан Республикасы Жир кодексы нигезендә, _____ /дата/ _____ номерлы гаризаны карау нәтижәләре буенча күп балалы гаиләгә бушлай жир кишәрлеге бирү максатларында исәпкә алу турында карар кабул ителде: _____.

Чират номеры: _____.

Өстәмә мәгълүмат: _____.

Электрон имза турында белешмәләр

Вазыйфай зат (ФИА) _____

(органның вәкаләтле вазыйфай заты имзасы)

Жир кишәрлекләрен түләүсез милеккә бирү хокукына ия булган затлар буларак гражданның исәпкә кую буенча муниципаль хезмәт күрсәтүнең административ регламентына 2 нче кушымта

Форма

(Муниципаль хезмәт күрсәтүче орган бланкы)

Жир кишәрлеген милеккә бушлай бирү турында

_____ /дата/ _____ номерлы

КАРАР

/дата/ _____ номерлы гаризаны (гариза бирүче: _____) һәм аңа кушып бирелгән жир кишәрлеген милеккә бирү турындагы документларны караганнан соң, Татарстан Республикасы Жир кодексының 32.1 статьясына таянып, гариза бирүчегә (_____) майданы _____ кв. м, кадастр номеры _____, жирләр категориясе _____, рөхсәт ителгән куллану төре _____, урнашкан адресы _____ бушлай жир кишәрлеге бирү турында карар кабул ителде.

Электрон имза турында белешмәләр

Вазыйфай зат (ФИА)

_____ (органның вәкаләтле вазыйфай заты имзасы)

Жир кишәрлекләрен түләүсез милеккә бирү хокукына ия булган затлар буларак гражданның исәпкә кую буенча муниципаль хезмәт күрсәтүнең административ регламентына 3 нче кушымта

Форма

(Муниципаль хезмәт күрсәтүче орган бланкы)

Кемгә:

Элемтә өчен мәгълүматлар:

Вәкил: _____

Вәкилнең элемтә өчен мәгълүматлары:

**Муниципаль хезмәт күрсәтүдән баш тарту турында
ХӘБӘРНАМӘ**

_____ /дата/ № _____

_____ /дата/ _____ номерлы (*гариза датасы һәм номеры*) гаризаны карау нәтижәләре буенча түбәндәге нигезләр буенча муниципаль хезмәт күрсәтүдән баш тарту турында карар кабул ителде (*кирәккеләрен сайларга*):

1. _____
2. _____

Баш тарту сәбәпләрен аңлату: _____

Өстәмә рәвештә хәбәр итәбез: _____

(*баш тарту сәбәпләрен бетерү өчен кирәкле мәгълүмат, шулай ук булган очракта башка өстәмә мәгълүмат күрсәтелә*).

Электрон имза турында белешмәләр

Вазыйфай зат (ФИА)

(органның вәкаләтле вазыйфай заты имзасы)

Жир кишәрлекләрен түләүсез милеккә бирү хокукына ия булган затлар буларак гражданнарны исәпкә кую буенча муниципаль хезмәт күрсәтүнең административ регламентына 4 нче кушымта

ФИА

1) шәхесне раслаучы документ:

(документ төре)

(сериясе, номеры)

(кем тарафыннан, кайчан бирелгән)

Регистрация адресы

Ышанычнамә буенча вәкил яисә законлы вәкил:

ФИА

1) шәхесне раслаучы документ:

(документ төре)

(сериясе, номеры)

(кем тарафыннан, кайчан бирелгән)

Вәкаләтләрен раслый торган документ
реквизитлары:

Регистрация адресы

Элемтә өчен мәгълүмат:

тел. номеры

1

тел. номеры

2

эл. почта

Жир кишәрлекләрен түләүсез милеккә бирү хокукына ия булган затлар буларак
гражданнарны исәпкә кую турында гариза

Жир кишәрлеген бушлай

(Әсир кишәрлегенең максатчан билгеләнешен күрсәтергә: шәхси торак төзелеше,

шәхси ярдәмче хужаһлык алып бару; бакчачылык яки яшелчәчелек)

өчен бирүегезне сорыйм.

Гариза «__» _____ 20__ елда, «__» сәгать «__» минутта кабул ителде һәм гаризалар кабул итүне исәпкә алу кенәгәсендә № _____ булып теркәлдә.

_____ (дата)

_____ (имза)

_____ (гариза кабул иткән белгечнең Ф.И.А.)

Муниципаль хезмәт күрсәтү нәтижәсен түбәндәгечә бирүегезне сорыйм:

Татарстан Республикасы дәүләт һәм муниципаль хезмәтләр порталында шәхси кабинетка

Органда.

Күп балалы гаилә әгъзаларының составы һәм имзалары:

т/б	Күпбалалы гаилә әгъзасының Ф.И.А. (тулысынча)	Туган көне (көн, ай, ел)	Туганлык мөнәсәбәтләре	Паспорт, туу турында таныклык (серия, номер, кем тарафыннан, кайчан бирелгән, бүлекчә коды)	Гаилә әгъзаларының 14 яшь һәм аннан өлкәнрәкләренен имзалары

_____ (дата)

_____ (имза)

(_____)
(Ф.И.А.)

Жир кишәрлекләрен түләүсез милеккә бирү хокукына ия булган затлар буларак гражданның исәпкә кую буенча муниципаль хезмәт күрсәтүнең административ регламентына 5 нче кушымта

(Муниципаль хезмәт күрсәтүче орган бланкы)

Кемгә:

Элемтә өчен мәгълүматлар:

Вәкил: _____

Вәкилнең элемтә өчен мәгълүматлары:

Муниципаль хезмәт күрсәтү өчен кирәкле документларны кабул итүдән баш тарту турында
ХӘБӘРНАМӘ

_____ /дата/ № _____

_____ /дата/ _____ номерлы (*гариза датасы һәм номеры*) гаризаны карау нәтижәләре буенча түбәндәге нигезләр буенча муниципаль хезмәт күрсәтүдән баш тарту турында карар кабул ителде (*кирәкеләрен сайларга*):

1. _____
2. _____

Баш тарту сәбәпләрен аңлату: _____

Өстәмә рәвештә хәбәр итәбез: _____

(*баш тарту сәбәпләрен бетерү өчен кирәкле мәгълүмат, шулай ук булган очракта башка өстәмә мәгълүмат күрсәтелә*).

Электрон имза турында белешмәләр

Вазыйфай зат (ФИА)

(органның вәкаләтле вазыйфай заты имзасы)

Жир кишәрлекләрен түләүсез милеккә бирү хокукына ия булган затлар буларак гражданның исәпкә кую буенча муниципаль хезмәт күрсәтүнең административ регламентына б нчы кушымта

Башкарма комитет житәкчесенә

кемнән:

Техник хатаны төзәтү турында гариза

Муниципаль хезмәт күрсәтү барышында жибәрелгән хата турында хәбәр итәм

(хезмәтнең атамасы)

Язылган: _____

Дөрес мәгълүматлар: _____

Жибәрелгән техник хатаны төзәтүгезне һәм муниципаль хезмәт күрсәтү нәтижәсе булып торган документка тиешле үзгәрешләр кертүгезне сорыйм.

Түбәндәге документларны терким:

1.

2.

Техник хатаны төзәтү турындагы гаризаны кире кагу турында карар кабул ителгән очракта, әлеге карарны түбәндәгечә жибәрүгезне сорыйм:

электрон документны E-mail адресына _____ жибәрү юлы белән;

почта аша түбәндәге адрес буенча кәгазь чыганакта таныкланган күчermә рәвешендә:

Әлеге гаризага кертелгән, шәхесемә һәм мин тәкъдим иткән затка кагылышы, шулай ук минем тарафтан түбәндә кертелгән мәгълүматларның дөрес булуын раслыйм. Гаризага теркәлгән документлар (документ күчermәләре) Россия Федерациясе законнары белән билгеләнгән таләпләргә туры килә, гариза биргән вакытта бу документлар гамәлдә һәм андагы мәгълүматлар дөрес.

(дата)

_____ (_____)

(имза)

(Ф.И.А.)

Шәһәр төзелеше эшчәнлеген тәэмин итү буенча мәгълүмат системасында булган белешмәләрне, документларны, материалларны бирү буенча муниципаль хезмәт күрсәтүнең административ регламенты

1. Гомуми нигезләмәләр

1.1. Муниципаль хезмәт күрсәтүнең әлеге административ регламенты (алга таба – Регламент) шәһәр төзелеше эшчәнлеген тәэмин итүнең мәгълүмат системасында булган белешмәләрне, документларны, материалларны бирү буенча муниципаль хезмәт күрсәтүнең (алга таба – муниципаль хезмәт) стандартын һәм тәртибен билгели.

1.2. Муниципаль хезмәттән файдаланучылар: физик затлар, юридик затлар (алга таба – гариза бирүче).

Гариза бирүчеләрнең мәнфәгатьләрен гариза бирүченең билгеләнгән тәртиптәге вәкаләтле затлары һәм физик затларның законлы вәкилләре (алга таба – гариза бирүче вәкиле) тәкъдим итә ала.

1.3. Муниципаль хезмәт күрсәтү турында хәбәр итү:

1.3.1. Муниципаль хезмәт күрсәтү тәртибе турында мәгълүмат түбәндәгечә урнаштырыла:

1) дәүләт һәм муниципаль хезмәтләр күрсәтүнең күпфункцияле үзәкләре биналарында урнашкан муниципаль хезмәт турында визуаль һәм текстлы мәгълүмат стендларында.

2) «Интернет» мәгълүмат-телекоммуникация челтәрендә муниципаль районның рәсми сайтында (<https://kukmor.tatarstan.ru>);

3) Татарстан Республикасы Дәүләт һәм муниципаль хезмәтләр порталында (<https://uslugi.tatarstan.ru>) (алга таба – Республика порталы);

4) Бердәм дәүләт һәм муниципаль хезмәтләр (функцияләр) порталында (<https://www.gosuslugi.ru>) (алга таба – Бердәм портал);

«Татарстан Республикасы дәүләт һәм муниципаль хезмәтләр реестры» дәүләт мәгълүмат системасында (<http://frgu.tatar.ru>) (алга таба – Республика реестры).

1.3.2. Муниципаль хезмәт күрсәтү мәсьәләләре буенча консультацияләр түбәндәгечә гамәлгә ашырыла:

1) телдән мөрәжәгать иткәндә дәүләт һәм муниципаль хезмәтләр күрсәтүнең күпфункцияле үзәкләрендә – шәхсән яисә телефон аша;

2) Республика порталының интерактив формасында;

3) *Кукмара муниципаль районы* Башкарма комитетында (алга таба – *Башкарма комитет*):

телдән мөрәжәгать иткәндә – шәхсән яки телефон аша;

язмача (шул исәптән электрон документ формасында) мөрәжәгать иткәндә – кәгазьдә почта аша, электрон формада электрон почта аша.

1.3.3. Бердәм порталда, Республика порталында муниципаль хезмәтне күрсәтү тәртибе һәм сроклары турында мәгълүмат Республика реестрындагы белешмәләр нигезендә гариза бирүчегә бушлай бирелә.

Муниципаль хезмәт күрсәтү сроклары һәм тәртибе турындагы мәгълүматтан файдалану гариза бирүче тарафыннан нинди дә булса таләпләрне үтәмичә, шул исәптән программа тәминатының хокук иясе белән гариза бирүченең техник чараларына урнаштыру гариза бирүчедән түләү алуны, аны теркәү яки авторизацияләүне, яки аларга шәхси мәгълүматлар бирүне күздә тотан торган лицензия яисә башка килешү төзүне таләп итә торган программа тәминатыннан файдаланмыйча, гамәлгә ашырыла.

1.3.4. Гариза Бирүче шәхсән яки телефон аша мөрәжәгать иткән очракта, кергән мөрәжәгать нигезендә, түбәндәге мәгълүмат бирелә:

1) дәүләт һәм муниципаль хезмәтләр күрсәтү буенча күпфункцияле үзәкнең, *Башкарма комитетның* урнашу урыны турында (адресы, эш графигы, белешмә телефоннары);

2) муниципаль хезмәт күрсәтү тәртибе, гаризалар бирү ысуллары һәм сроклары турында;

3) муниципаль хезмәт күрсәтелә торган гражданнар категорияләре турында; муниципаль хезмәт күрсәтү мәсьәләләрен жайга салучы норматив хокукый актлар турында;

4) муниципаль хезмәт күрсәтү турында гаризаны карау өчен кирәкле документлар исемлеге, гаризаны кабул итү һәм теркәү сроклары турында;

5) муниципаль хезмәт күрсәтүнең барышы турында;

б) муниципаль хезмәт күрсәтү мәсьәләләре буенча мәгълүматның рәсми сайтта урнаштыру урыны турында;

7) *Органның* вазыйфаи затларының гамәлләренә яки гамәл кылмауларына карата шикаятъ белдерү тәртибе турында.

Язма мөрәжәгать буенча муниципаль хезмәт күрсәтү өчен җаваплы бүлек хезмәткәрләре язма рәвештә гариза бирүчегә муниципаль хезмәт күрсәтү тәртибен һәм әлеге Регламентның шушы пунктында күрсәтелгән мәсьәләләрне җентекләп аңлаталар һәм гаризаны теркәгән көннән алып өч эш көне эчендә гариза бирүчегә җавап жиберәләр. Җаваплар гаризада мөрәжәгать итү телендә бирелә. Мөрәжәгать итү телендә җавап бирү мөмкин булмаган очракта, Татарстан Республикасының дәүләт телләре файдаланыла.

1.3.5. Муниципаль хезмәт күрсәтү мәсьәләләре буенча мәгълүмат муниципаль районның рәсми сайтында һәм *Башкарма комитет* биналарындагы гариза бирүчеләр белән эшләрү өчен мәгълүмат стендларында урнаштырыла.

Мәгълүмат стендларында һәм «Интернет» мәгълүмат-телекоммуникация челтәрендә муниципаль районның рәсми сайтында урнаштырыла торган Татарстан Республикасы дәүләт телләрендәге мәгълүмат Регламентның 2.1, 2.3, 2.4, 2.5, 2.7, 2.9, 2.10, 2.11, 5.1 пунктларындагы муниципаль хезмәт турындагы, *Башкарма комитетның* урнашкан урыны, белешмә өчен телефоннары, эш

вакыты, муниципаль хезмэт күрсәтүгә гаризалар кабул итү графигы турында белешмәләрне үз эченә ала.

1.4. Муниципаль хезмэт күрсәтүне жайга сала торган норматив хокукый актлар исемлегенә (норматив хокукый актларның реквизитларын һәм аларны рәсми бастырып чыгару чыганаclarын күрсәтеп), Бердәм порталда, Республика реестрында, «Интернет» мәгълүмат-телекоммуникация челтәрендәгә рәсми сайтта урнаштырылган.

Административ регламентның гамәлдәгә редакциядәгә тексты бБердәм порталда, Республика реестрында, «Интернет» мәгълүмат-телекоммуникация челтәрендәгә рәсми сайтта урнаштырылырга тиеш.

1.5. Регламентта түбәндәгә терминнар һәм билгеләмәләр кулланыла:

белешмәләр – мәгълүмат системасында эшкәртелә торган документлар, материаллар һәм аларның реквизитлары турында мәгълүмат, шул исәптән проект документациясе экспертизасы бәяләмәләрен һәм (яисә) инженерлык тикшеренүләре нәтижәләрен урнаштыру турында, территорияләрдән файдалануның махсус шартлары булган зоналар чикләре һәм мондый зоналарның характеристикалары турында, жир кишәрлегенә (жир кишәрлегенә кадастр номеры, аның мәйданы, урыны), капитал төзелеш объекты турында, инженерлык-техник тәмин итү челтәрләре турында, аңа карата белешмәләр сорала торган территория турында мәгълүмат;

документ – мәгълүмати системада урнаштырылырга тиешле текст, сурәт һәм (яки) аларны берләштереп бирү рәвешендәгә документлаштырылган (шул исәптән машинада укыла торган мәгълүмат, векторлы һәм растрлы (векторные и растровые) пространство мәгълүматлары), реквизитлары булган һәм аны тапшыру, файдалану һәм саклау максатларында идентификацияләргә мөмкинлек бирә торган мәгълүмат;

- материал – мәгълүмати системада урнаштырылырга тиешле текст, сурәт һәм (яки) аларны берләштереп бирү рәвешендәгә (шул исәптән машинада укыла торган мәгълүмат, векторлы һәм растрлы (векторные и растровые) пространство мәгълүматлары), «документ» терминын билгеләүдә күрсәтелгән билгеләмәләргә ия булмаган мәгълүмат;

дәүләт һәм муниципаль хезмәтләр күрсәтә торган күпфункцияле үзәкнең читтәгә эш урыны – «Дәүләт һәм муниципаль хезмәтләр күрсәтә торган күпфункцияле үзәкләр эшчәнлеген оештыру Кагыйдәләрен раслау турында» Россия Федерациясә Хөкүмәтенәң 2012 елның 22 декабрендәгә 1376 номерлы карары белән расланган дәүләт һәм муниципаль хезмәтләр күрсәтә торган күпфункцияле үзәкләр эшчәнлеген оештыру Кагыйдәләренәң 34 пункты нигезендә Татарстан Республикасы муниципаль районы шәһәр (авыл) жирлегендә яисә шәһәр округында булдырылган дәүләт һәм муниципаль хезмәтләр күрсәтә торган күпфункцияле үзәкнең территорияль яктан аерымланган структур бүлекчәсә (офисы);

техник хата – муниципаль хезмэт күрсәтүче орган тарафыннан жибәрелгән һәм документка кертелгән мәгълүматларның (муниципаль хезмэт күрсәтү нәтижәсә), алар нигезендә мәгълүматлар кертелгән документлардагы

мәгълүматларга, документларга, материалларга туры килмәүгә китергән хата (ялгыш язу, басмадагы хата, грамматик яки арифметик хата яки шуңа охшаган хата);

ГИСОГД – шәһәр төзелеше эшчәнлеген тәмин итү буенча дәүләт мәгълүмат системасы;

ЕСИА – Электрон рәвештә дәүләт һәм муниципаль хезмәтләр күрсәтү өчен кулланыла торган мәгълүмати системаларның мәгълүмати-технологик хезмәттәшлеген тәмин итүче инфраструктурада бердәм идентификация һәм аутентификация системасы.

Мәгълүмати хезмәттәшлектә катнашучыларның (мөрәжәгать итүче гражданныр һәм башкарма хакимият органнарының һәм жирле үзидарә органнарының вазыйфай затлары) дәүләт мәгълүмат системаларында һәм башка мәгълүмат системаларында булган санкцияләнгән файдалануны тәмин итә торган федераль дәүләт мәгълүмат системасы;

КФҮ – «Татарстан Республикасында дәүләт һәм муниципаль хезмәтләр күрсәтүнең күпфункцияле үзәге» дәүләт бюджет учреждениесе;

КФҮнең автоматлаштырылган мәгълүмат системасы – Татарстан Республикасы дәүләт һәм муниципаль хезмәтләр күрсәтүнең күпфункцияле үзәкләренең автоматлаштырылган мәгълүмат системасы.

Регламентта муниципаль хезмәт күрсәтү турында гариза дигәндә (алга таба – гариза) «Дәүләт һәм муниципаль хезмәтләр күрсәтүне оештыру турында» 2010 елның 27 июлендәге 210-ФЗ номерлы Федераль законның 2 статьясындагы 3 пункты (алга таба – 210-ФЗ номерлы Федераль закон) нигезендә бирелгән муниципаль хезмәт күрсәтү турында сорату аңлашыла.

2. Муниципаль хезмәт күрсәтү стандарты

2.1. Муниципаль хезмәт күрсәтү атамасы

Шәһәр төзелеше эшчәнлеген тәмин итү буенча мәгълүмат системасында булган мәгълүматларны, документларны, материалларны бирү.

2.2. Жирле үзидарәнең турыдан-туры муниципаль хезмәт күрсәтә торган башкарма-оештыру органы исеме

Татарстан Республикасы Кукмара муниципаль районы Башкарма комитеты

2.3. Муниципаль хезмәт күрсәтү нәтижәсен тасвирлау

2.3.1. Муниципаль хезмәт күрсәтү нәтижәләре:

- 1) ГИСОГДда булган белешмәләр, документлар, материаллар
- 2) муниципаль хезмәт күрсәтүдән баш тарту турында карар;

2.3.2. Муниципаль хезмәт күрсәтү нәтижәсе гариза бирүчегә «Электрон имза турында» 2011 елның 06 апрелендәге 63-ФЗ номерлы Федераль закон (алга таба – 63-ФЗ номерлы Федераль закон) нигезендә *Органнның* вәкаләтле вазыйфай

затының (яки *Органның*) көчәйтелгән квалификацияле имзасы куелган электрон документ рәвешендә Республика порталында шәхси кабинетына жиберелә.

2.3.3. Гариза бирүче теләге буенча Регламентның 2.3.1 пунктындагы 1 пунктчасында күрсәтелгән муниципаль хезмәт күрсәтү нәтижәсе, вәкаләтле органның вазыйфай заты кул куйган һәм Орган мөһере белән таныкланган кәгаздә, гариза бирүчегә Органда яки КФҮдә бирелә.

2.3.4. Гариза бирүче муниципаль хезмәтне күрсәтү нәтижәсен электрон документ рәвешендә муниципаль хезмәт күрсәтү нәтижәсенен гамәлдә булу срогы дәвамында алырга хокуклы.

2.4. Муниципаль хезмәт күрсәтүдә катнаша торган оешмаларга мөрәжәгать итү кирәклеген дә исәпкә алып, муниципаль хезмәт күрсәтү вакыты, Россия Федерациясе законнарында муниципаль хезмәт күрсәтүне туктатып тору мөмкинлеге каралган очракта, аны туктатып тору вакыты, муниципаль хезмәт күрсәтү нәтижәсе булып торган документларны тапшыру (жиберү) вакыты

2.4.1. Муниципаль хезмәт күрсәтү срогы – ун эш көне.

2.4.2. Муниципаль хезмәт күрсәтү вакытын туктатып тору каралмаган.

2.4.3. Гариза бирүчегә электрон документ рәвешендә муниципаль хезмәт күрсәтү нәтижәсе булган документны жиберү муниципаль хезмәт күрсәтү нәтижәсен рәсмиләштерү һәм теркәү көнендә гамәлгә ашырыла.

2.5. Законнар яки башка норматив хокукый актлар нигезендә муниципаль хезмәтне, шулай ук муниципаль хезмәт күрсәтү өчен кирәкле һәм мәжбүри булган хезмәтләрне күрсәтү өчен кирәкле, гариза бирүче тарафыннан тапшырылырга тиешле документларның тулы исемлеге, гариза бирүче тарафыннан аларны алу ысуллары, шул исәптән электрон формада алу ысуллары, аларны тапшыру тәртибе

2.5.1. Муниципаль хезмәттән файдалану өчен, мөрәжәгатьнең категориясенә һәм нигезләренә бәйсез рәвештә гариза бирүче түбәндәге документларны тапшыра:

1) шәхесне раслаучы документ (Республика порталы аша мөрәжәгать иткән очракта кирәк түгел);

2) муниципаль хезмәт күрсәтүне сорап, гариза бирүче вәкиле мөрәжәгать иткән очракта, гариза бирүче вәкиленең вәкаләтләрен таныкларчы документ (физик затларның законлы вәкилләре мөрәжәгать иткән очракта таләп ителми: гаризада опека билгеләү карарының яисә Россия Федерациясе территориясендә бирелгән туу турында таныклык реквизитлары күрсәтелә);

3) гариза:

– документ формасында кәгаздә (әлеге Регламентка 1 нче кушымта);

– Республика порталы аша гариза биргәндә, Регламентның 2.5.3 пункты таләпләре нигезендә имза салынган электрон рәвештә (гаризаның электрон формасына тиешле белешмәләр кертү юлы белән тутырыла);

2.5.2. Гариза һәм аңа теркәп бирелә торған документлар гариза бирүче тарафыннан түбәндәге ысулларның берсен кулланып тапшырылырга (жибәрелергә) мөмкин:

1) КФҮ аша кәгазь чыганақларда һәм Регламентның 2.5.3. пункты таләпләренә туры килә торған электрон документлар рәвешендә;

2) Республика порталы аша электрон формада.

3) Органга шәхсән яки кәгазьдә почта элементәсе аша. Гариза һәм кушып бирелә торған документлар почта элементәсе аша жибәрелгәндә билгеләнгән тәртиптә раслана.

2.5.3. Республика порталы аша жибәрелгән гаризага гариза бирүченең гади электрон имзасы белән имзаланана.

Гади электрон имза алу өчен, гариза бирүчегә ЕСИАда теркәлү (аутентификация) процедурасын узарга, шулай ук исәпкә алу язмасын расларга кирәк.

Регламентның 2.5.1 пунктындагы 2 пунктчасында күрсәтелгән электрон документлар (документларның электрон образлары) мондый документларны төзүгә һәм имзалауга вәкаләтле затларның көчәйтелгән квалификацияле имзасы, шул исәптән нотариуслар тарафыннан раслана.

Гаризага теркәлеп бирелә торған электрон документлар (электрон документлар образлары), шул исәптән ышанычнамәләр pdf, jpg, jpeg, png, tif, doc, docx, rtf форматларында 50 Мбайттан да артмаган күләмдә файллар рәвешендә жибәрелә.

Тапшырыла торған электрон документларның (электрон документларның образларының) сыйфаты документ текстын тулы күләмдә укырга һәм документның реквизитларын танырга мөмкинлек бирергә тиеш.

2.5.4. Гариза бирүчедән түбәндәгеләрне таләп итү тыела:

1) муниципаль хезмәт күрсәтүгә бәйле барлыкка килә торған мөнәсәбәтләрне жайга сала торған норматив хокукый актлар белән тапшыру яисә гамәлгә ашыру каралмаган документлар һәм мәгълүмат бирү яисә гамәлләрне башкару;

2) муниципаль хезмәттән файдалану өчен кирәкле һәм башка дәүләт органнарына, жирле үзидарә органнарына, оешмаларга мөрәжәгать итү белән бәйле гамәлләрне, шул исәптән килештерүләрне башкару, 210-ФЗ номерлы Федераль законның 9 статьясындагы 1 өлешендә күрсәтелгән исемлекләргә кертелгән мондый хезмәтләр күрсәтү нәтижәсендә күрсәтелә торған хезмәтләрдән файдалану һәм документларны һәм мәгълүматларны алудан тыш) кирәкле һәм мәжбүри хезмәтләр күрсәтү);

3) түбәндәге очрақлардан тыш, муниципаль хезмәт күрсәткәндә муниципаль хезмәт күрсәтү өчен кирәкле документларны кабул итүдән беренчел баш тартканда, аларның булмавы һәм (яки) дәрәс түгеллеге күрсәтелмәгән документлар яисә мәгълүмат тапшыру;

а) беренче тапкыр муниципаль хезмәт күрсәтү турында гариза бирелгәннән соң, муниципаль хезмәт күрсәтүгә кагылышлы норматив хокукый актлар таләпләре үзгәрү;

б) муниципаль хезмэт күрсәтү турындагы гаризада һәм муниципаль хезмэт күрсәтү өчен кирәкле документларны кабул итүдән беренче тапкыр баш тартканнан соң гариза бирүче тарафыннан тапшырылган документларда яисә муниципаль хезмэт күрсәтүдә элек тапшырылган документлар комплектына кертелмәгән хаталар булу;

в) муниципаль хезмэт күрсәтү өчен кирәкле документларны кабул итүдән йә муниципаль хезмэт күрсәтүдән беренче тапкыр баш тартканнан соң, документларның гамәлдә булу срогы узу яисә мәгълүматны үзгәртү;

г) муниципаль хезмэт күрсәтү өчен кирәкле документларны кабул итүдән яисә муниципаль хезмэт күрсәтүдән беренче тапкыр баш тартканда Органның вазыйфай затының, КФҮ хезмәткәренә хаталы яисә хокукка каршы гамәленә (гамәл кылмавының) документаль расланган фактын (билгеләрен) ачыклау, бу муниципаль хезмэт күрсәтү өчен кирәкле документларны кабул итүдән беренче тапкыр баш тартканда Орган житәкчесе имзасы белән язмача гариза бирүчегә хәбәр ителә, шулай ук китерелгән уңайсызлыklar өчен гафу үтенәләр;

4) электрон образлары элек 210-ФЗ номерлы Федераль законның 16 статьясындагы 1 өлешенә 7.2 пункты нигезендә таныкланган документларны һәм мәгълүматны кәгазь чыганакта бирү, мондый документларга тамга салу йә аларны алып ату дәүләт яисә муниципаль хезмэт күрсәтүнең кирәкле шарты булып торса, һәм федераль законнарда билгеләнгән башка очрактардан тыш.

2.6. Муниципаль хезмэт күрсәтү өчен, норматив хокукый актлар нигезендә кирәкле, дәүләт органнары, жирле үзидарә органнары һәм дәүләт органнары яисә жирле үзидарә органнары карамагындагы оешмалар карамагында булган һәм гариза бирүче аларны тапшырырга хокуклы документларның тулы исемлегә, шулай ук гариза бирүчеләр тарафыннан аларны алу ысуллары, шул исәптән электрон формада, аларны тапшыру тәртибе; әлегә документлар аның карамагында булган дәүләт органы, жирле үзидарә органы яисә оешма

2.6.1. Әлегә категориягә кертелергә мөмкин булган документлар таләп ителми.

2.7. Муниципаль хезмэт күрсәтү өчен кирәкле документларны кабул итүдән баш тарту өчен нигезләрнең тулы исемлегә (документларны асылы буенча карамыйча кире кайтару)

2.7.1. Муниципаль хезмэт күрсәтү өчен кирәкле документларны кабул итүдән баш тарту өчен түбәндәгеләр нигез була:

1) Республика порталында гариза формасындагы мәжбүри кырларны дөрөс тутырмау (тутырылмау, ышанычлы түгел, тулы яки дөрөс түгел, Регламентта билгеләнгән таләпләргә туры килми);

2) документ текстын тулы күләмдә укырга һәм (яки) документ реквизитларын танырга мөмкинлек бирми торган электрон документлар (электрон документлар үрнәкләрен) тапшыру;

3) электрон имзаның тикшерү ачыкчының квалификацияле сертификаты хужасының мәғлүматлары Республика порталы ярдәмендә электрон рәвештә бирелгән гаризада күрсәтелгән гариза бирүченең күрсәткечләренә туры килми;

4) муниципаль хезмәт күрсәтү өчен мәжбүри булган регламентта каралган документларның тулы комплекты бирелгән;

5) документларда зыяннар бар, алар мәғлүматны һәм белешмәләрне тулы күләмдә кулланарга, текстны укырга һәм (яки) документлар реквизитларын танырга мөмкинлек бирми;

6) гаризаны һәм башка документларны электрон формада документлартапшыруга вәкаләте булмаган затның бирүе;

7) документларда законнарда билгеләнгән тәртиптә расланмаган төзәтмәләр бар;

8) документлар муниципаль хезмәт күрсәтүне сорап мөрәжәгать иткән вакытка үз көчләрен югалткан;

9) документларны тиешле булмаган органга тапшыру.

2.7.2. Муниципаль хезмәттән файдалану өчен кирәкле документларны кабул итүдән баш тарту өчен нигезләр исемлеге тулы.

2.7.3. Муниципаль хезмәт күрсәтү өчен гаризаны һәм кирәкле документларны кабул итүдән баш тарту турындагы карар гариза бирүчене кабул иткәндә дә, шулай ук Органның җаваплы вазыйфай заты тарафыннан муниципаль хезмәт күрсәтү өчен кирәкле документларны (белешмәләрне) ведомствоара мәғлүмати хезмәттәшлек аша алганнан соң да, гаризаны теркәгән көннән алып кимендә 9 эш көнендә кабул ителергә мөмкин.

2.7.4. Муниципаль хезмәттән файдалану өчен кирәкле документларны кабул итүдән баш тарту турындагы карар, баш тартуның сәбәпләрен күрсәтеп, әлеге Регламентка 2 нче кушымтада билгеләнгән форма нигезендә рәсмиләштерелә, билгеләнгән тәртиптә Органның вәкаләтле вазыйфай заты тарафыннан (Орган) көчәйтелгән квалификацияле электрон имза белән имзалана һәм гариза бирүчегә муниципаль хезмәт алу өчен кирәкле документларны кабул итүдән баш тарту турында карар кабул ителгән көнне Республика порталында шәхси кабинетына һәм (яисә) КФҮгә жиберелә.

2.7.5. Муниципаль хезмәт күрсәтү өчен кирәкле гариза һәм документлар Бердәм порталда, Республика порталында бастырылган муниципаль хезмәт күрсәтү сроклары һәм тәртибе турындагы мәғлүмат нигезендә бирелгән очракта, муниципаль хезмәт күрсәтү өчен кирәкле гаризаларны һәм башка документларны кабул итүдән баш тарту тыела.

2.8. Муниципаль хезмәт күрсәтүне туктатып тору яки муниципаль хезмәт күрсәтүдән баш тарту өчен нигезләрнең тулы исемлеге

2.8.1. Муниципаль хезмәт күрсәтүне туктатып тору өчен нигезләр юк.

2.8.2. Муниципаль хезмәт күрсәтүдән баш тарту өчен нигезләр:

1) соратуда Россия Федерациясе Хөкүмәтенен 2020 елның 13 мартындагы 279 номерлы карары белән расланган шәһәр төзелеше эшчәнлеген тәэмин итүнең

дәүләт мәғлүмат системаларында булган белешмәләренә, документларны, материалларны бирү Кагыйдәләренең 8 пункттында (алга таба – Кагыйдәләр) күрсәтелгән мәғлүмат юк (сорату, ведомствоара сорату жиһбәргәндә гариза бирүче кирәкле белешмәләренәң реквизи́тларын һәм (яисә) жиһр кишәрлегенәң (кишәрлекләренәң) кадастр номерын (номерларын), һәм (яисә) күчәмсез мөлкәт объектларының адресын (адресын), һәм (яисә) белешмәләр соратып алына торган территория чикләре турында әлегә территориянең чикләре урынының график тасвирламасы, Күчәмсез мөлкәтнең бердәм дәүләт реестрын алып бару өчен билгеләнгән координаталар системасында әлегә чикләренәң характерлы нокталарының координаталары исемлегә булган белешмәләр күрсәтә). Кәгазь формада сорату жиһбәргән очракта гариза бирүче аңа Орган белешмәләр, документлар, материаллар биһргән өчен түләү турында хәбәр жиһбәрә торган электрон почта адресын күрсәтә;

2) сорату Кагыйдәләренәң 10 нчы һәм 11 нче пунктлары таләпләренә жавап биһрми (гариза бирүче соратуны кәгазьдә жиһбәргән очракта, мондый сорату кулланучы тарафыннан үз кулы белән имзалана. Кулланучы исемненән эш итәргә вәкаләтле зат (алга таба – вәкаләтле зат) тарафыннан соратуға кул куелган очракта, мондый затның күрсәтелгән вәкаләтләрен раслаучы документлар соратуға мәжбүри кушымта булып тора. Кулланучы яки вәкаләтле зат тарафыннан сорату электрон формада жиһбәрелгән очракта, мондый сорату кулланучының яки вәкаләтле затның гади электрон имзасы белән имзалана. Электрон рәвештәге соратуға вәкаләтле зат тарафыннан кул куелган очракта, мондый соратуға мәжбүри кушымта булып мондый затның күрсәтелгән вәкаләтләрен раслаучы документлар тора;

3) сорату Россия Федерациясә законнары нигезендә керү мөмкинлегә чикләнгән һәм гариза бирүченәң ана керү хокукы булмаган мәғлүмат булган белешмәләргә карата гамәлгә ашырыла;

4) гариза бирүчегә белешмәләр, документлар, материаллар тапшырган өчен түләү турында хәбәрнамә жиһбәргәннен соң жиде эш көнә узгач, гариза бирүченәң белешмәләр, документлар, материаллар тапшырган өчен түләве турында мәғлүмат юк яисә белешмәләр, документлар, материаллар тапшырган өчен түләү тулы күләмдә башкарылмаган;

5) соратып алына торган белешмәләр, документлар, материалларсоратуны карау датасына мәғлүмат системасында юк.

2.8.3. Муниципаль хезмәт күрсәтүдән баш тарту өчен нигезләр исемлегә тулы.

2.8.4. Муниципаль хезмәт күрсәтүдән баш тарту турындагы карар, баш тартуның сәбәпләрен күрсәтеп, әлегә Регламентка 3 нче кушымтада билгеләнгән форма нигезендә рәсмиләштерелә, билгеләнгән тәртиптә Органның вәкаләтле вазыйфаи заты тарафыннан (Орган) көчәйтелгән квалификацияле электрон имза белән имзалана һәм гариза бирүчегә муниципаль хезмәт күрсәтүдән баш тарту турында карар кабул ителгән көннә Республика порталында шәхси кабинетына һәм (яисә) КФҮгә жиһбәрелә.

2.8.5. Муниципаль хезмэт күрсөтү турында гариза Бердэм порталда, Республика порталында бастырылган муниципаль хезмэт күрсөтүгөнөң сроклары һәм тәртибе турындагы мэгълүмат нигезендә бирелгән очракта муниципаль хезмэт күрсөтүдән баш тарту тыела.

2.9. Муниципаль хезмэт күрсөткән өчен алына торган дәүлэт пошлинасы яки башка түләү алу тәртибе, күләме һәм нигезләре

2.9.1. Муниципаль хезмэт түләүле нигездә күрсәтелә:

а) 100 сум – бер документның, материалның электрон формада күчермәсен биргән өчен (инженерлык эзләнүләре материалларыннан һәм нәтижәләреннән тыш);

б) 100 сум – документларның, материалларның кәгазь формадагы күчермәләренәң А4 форматындагы битенәң һәр ягы өчен (инженерлык эзләнүләре материалларыннан һәм нәтижәләреннән тыш);

в) 5000 сум – инженерлык эзләнүләре материалларының һәм нәтижәләренәң күчермәләрен электрон формада биргән өчен (битләр саны күпме булуга карамастан);

в) 5000 сум – инженерлык эзләнүләре материалларының һәм нәтижәләренәң күчермәләрен кәгазь формада биргән өчен, һәм 100 сум – мондый материалларның һәм нәтижәләренәң кәгазь формадагы күчермәләренәң А4 форматындагы битенәң һәр ягы өчен;

д) 1000 сум – бер эфир кишәрлеге (эфир кишәрлегенәң бер өлеше) турында электрон формада белешмәләр, документлар, материаллар биргән өчен, мондый кишәрлекнең һәр тулы (тулы булмаган) 10000 кв. м мәйданы өчен һәм (яки) өстәмә контур өчен (күп контурлы эфир кишәрлекләре өчен);

е) 1000 сум – бер эфир кишәрлеге (эфир кишәрлегенәң бер өлеше) турында кәгазь формада белешмәләр, документлар, материаллар биргән өчен, мондый кишәрлекнең һәр тулы (тулы булмаган) 10000 кв. м мәйданы өчен һәм (яки) өстәмә контур өчен (күп контурлы эфир кишәрлекләре өчен) һәм 100 сум – мондый белешмәләр, документлар, материалларның А4 форматындагы битенәң һәр ягы өчен;

ж) 1000 сум – капитал төзелешнең бер объекты турында электрон формада белешмәләр, документлар, материаллар биргән өчен;

з) 1000 сум – капитал төзелеш объектынның бер объекты турында кәгазь формада белешмәләр, документлар, материаллар биргән өчен һәм 100 сум – мондый белешмәләр, документлар, материалларның А4 форматындагы битенәң һәр ягы өчен;

1000 сум – чикләнмәгән эфирләр турында турында электрон формада белешмәләр, документлар, материаллар биргән өчен, мондый эфирләрнең һәр тулы (тулы булмаган) 10000 кв. м мәйданы өчен;

к) 1000 сум – чикләнмәгән эфирләр турында турында кәгазь формада белешмәләр, документлар, материаллар биргән өчен, мондый эфирләрнең һәр тулы (тулы булмаган) 10000 кв. м мәйданы өчен һәм 100 сум – мондый

белешмэлэр, документлар, материалларның А4 форматындагы битенең һәр ягы өчен;

д) 100 сум – мәгълүмат системасында урнаштырылган, әлеге пунктның «д» - «к» пунктчаларында күрсәтелмәгән белешмэләрне, документларны, материалларны электрон формада биргән өчен һәм 100 сум – мондый белешмэлэр, документлар, материалларның А4 форматындагы битенең һәр ягы өчен. Материаллар А4 форматыннан аермалы булган кәгазь форматта тапшырыла икән, бәясе күрсәтелгән материалны урнаштыру өчен кирәкле А4 форматындагы тулы яки тулы булмаган битләр саныннан чыгып исәпләнә. Территория турында белешмэлэр, документлар, материаллар тапшыру бәясен исәпләү шундый территория чикләрендә урнашкан эсир кишәрлекләре (эсир өлешләре) һәм чикләнмәгән эсирләр мәйданыннан чыгып башкарыла.

түбәндәге мәгълүмат, документлар, материаллар бушлай бирелә:

- эгәр федераль законнарда соратуда күрсәтелгән белешмэлэр, документлар, материаллар түләү алынмыйча гына тапшырыла дип билгеләнгән булса;

- ведомствоара сораулар буенча:

а) Россия Федерациясе дәүләт хакимияте органнарының, Россия Федерациясе субъектлары дәүләт хакимияте органнарының;

б) эирле үзидарәнең башка органнарының;

в) күчемсез мөлкәт объектларын исәпкә алу буенча оешмаларның (органнарының), капитал төзелеш объектларына карата дәүләт һәм муниципаль мөлкәтне исәпкә алу органнарының.

2.9.2. Белешмэлэр, документлар, материаллар биргән өчен түләү күләме һәм мондый түләүне алу тәртибе «Шәһәр төзелеше эшчәнлеген мәгълүмат белән тәэмин итү турында» 2020 елның 13 мартындагы, 279 номерлы РФ Хөкүмәте Карары белән расланган.

2.10. Муниципаль хезмәт күрсәтү өчен кирәкле һәм мәжбүри булган хезмәтләр исемлегенә, шул исәптән муниципаль хезмәт күрсәтүдә катнаша торган оешмалар тарафыннан бирелә торган документ (документлар) турында мәгълүматлар

Кирәкле һәм мәжбүри хезмәтләр күрсәтү таләп ителми.

2.11. Муниципаль хезмәт күрсәтү өчен кирәк һәм мәжбүри булган хезмәт күрсәтүләр өчен түләү алу тәртибе, күләме һәм нигезләре, шул исәптән мондый түләү күләмен исәпләү методикасы турында мәгълүмат

Кирәкле һәм мәжбүри хезмәтләр күрсәтү таләп ителми.

2.12. Муниципаль хезмәттән, муниципаль хезмәт күрсәтүдә катнаша торган оешма тарафыннан күрсәтелә торган хезмәттән файдалану турында гариза биргәндә һәм мондый хезмәтләр күрсәтү нәтижәсен алганда чиратта көтүнең
максималь вакыты

2.12.1. Муниципаль хезмэттән файдалануга гариза биргәндә көтү вакыты – 15 минуттан артык түгел.

2.12.2. Муниципаль хезмэт күрсәтү нәтижәсен алганда чиратта көтүнең максималъ вакыты 15 минуттан артмаска тиеш.

2.13. Муниципаль хезмэт күрсәтү турында һәм муниципаль хезмэт күрсәтүдә катнашучы оешма тарафыннан күрсәтелә торган хезмэт турында соратуын, шул исәптән электрон рәвештә теркәү срогы һәм тәртибе

Алынган гаризалар, шул исәптән электрон формада, аларны алган көнне теркәлә.

Гаризалар агымдагы эш көнендә 16.00 сәгатътән соң яисә ял (бәйрәм) көнендә алынган очракта, теркәү икенче эш көнендә башкарыла.

2.14. Муниципаль хезмэт күрсәтелә торган бүлмәләргә, көтү залына, муниципаль хезмэттән файдалану турында гаризаларны тутыру урыннарына, аларны тутыру үрнәкләре һәм һәр муниципаль хезмэттән файдалану өчен кирәкле документлар исемлеге булган мәгълүмат стендларына, мондый хезмәтне күрсәтү тәртибе турында визуаль, текстлы һәм мультимедиялы мәгълүматны урнаштыруга һәм рәсмиләштерүгә карата, шул исәптән инвалидларны социаль яклау турындагы федераль законнар һәм Татарстан Республикасы законнары нигезендә инвалидларның күрсәтелгән объектлардан файдалана алу мөмкинлеген тәмин итүгә карата таләпләр

2.14.1. Муниципаль хезмэт күрсәтү янгынга каршы система һәм янғын сүндерү системасы белән жиһазландырылган биналарда һәм бүлмәләрдә гамәлгә ашырыла.

Гариза бирүчеләрне кабул итү урыннары документларны рәсмиләштерү өчен кирәкле жиһазлар, мәгълүмат стендлары белән жиһазландырыла.

Инвалидларның муниципаль хезмэт күрсәтү урынына тоткарлыксыз керү мөмкинлеге тәмин ителә (бинага уңайлы керү-чыгу һәм аның эчендә хәрәкәт итү).

Муниципаль хезмэт күрсәтү тәртибе турында визуаль, текстлы һәм мультимедиа мәгълүматы гариза бирүчеләр өчен уңайлы урыннарда, шул исәптән инвалидларның чикләнгән мөмкинлекләрен исәпкә алып урнаштырыла.

2.14.2. Инвалидларны социаль яклау турындагы Россия Федерациясе законнары нигезендә муниципаль хезмэт күрсәтү урынына каршылыксыз керү максатларында түбәндәгеләр тәмин ителә:

1) күрү сәләте һәм мөстәкыйль хәрәкәт итү функциясе бозылган инвалидларны озатып бару һәм аларга ярдәм күрсәтү;

2) транспорт чарасына утырту һәм аннан төшерү мөмкинлеге, шул исәптән кресло-коляскадан файдаланып;

3) инвалидларның хезмэт күрсәтү урыннарына тоткарлыксыз керүен тәэмин итү өчен, кирәкле жиһазларны һәм мәгълүмат йөртү чыганаclarын, аларның тормыш эшчәнлеген чикләүне исәпкә алып, тиешенчә урнаштыру;

4) инвалидлар өчен кирәкле тавыш белән һәм күрәп кабул ителә торган мәгълүматны, шулай ук язучыларны, билгеләрне һәм башка текстлы һәм график мәгълүматны Брайль рельефлы-нокталы шрифты белән башкарылган билгеләр белән кабатлау;

5) сурдотәржемәче һәм тифлосурдотәржемәче кертү;

6) йөртүче этне махсус укытуны раслый торган һәм «Йөртүче этне махсус укытуны раслый торган документ формасын һәм аны бирү тәртибен раслау турында» Россия Федерациясе Хезмэт һәм социаль яклау министрлығының 2015 елның 22 июнендәге 386н номерлы боекыгы белән билгеләнгән рәвештә һәм тәртиптә тапшырыла торган документны булганда кертергә рөхсәт итү.

2.14.3. Муниципаль хезмэт күрсәтү гамәлгә ашырыла торган объектлардан һәм Регламентның 2.14.2. пунктының 1 – 4 пунктчаларында күрсәтелгән муниципаль хезмэт күрсәткәндә кулланыла торган чаралардан инвалидларның файдалана алуын тәэмин итү өлешендә таләпләр 2016 елның 1 июленнән соң файдалануга тапшырылган яисә модернизация узган объектларга һәм чараларга карата кулланыла.

2.15. Муниципаль хезмәттән һәркем фадалана алу һәм сыйфаты күрсәткечләре, шул исәптән муниципаль хезмэт күрсәткәндә гариза бирүченең вазыйфай затлар белән хезмәттәшлеге саны һәм аларның дәвамлылығы, муниципаль хезмэт күрсәтү барышы турында, шул исәптән мәгълүмати-коммуникация технологияләреннән файдаланып, дәүләт һәм муниципаль хезмәтләр күрсәтүнең күпфункцияле үзәгендә, жирле үзидарәнең башкарма күрсәтмә органының теләсә кайсы территориаль бүлекчәсендә, гариза бирүче сайлавы буенча (экстерриториаль принцип), 210-ФЗ номерлы Федераль законның 15.1 статьясында каралган дәүләт һәм муниципаль хезмәтләр күрсәтүнең күпфункцияле үзәкләрендә берничә дәүләт һәм (яисә) муниципаль хезмэт күрсәтү турында сорату (комплекслы сорату) юлы белән муниципаль хезмәттән файдалану мөмкинлеге йә мөмкин булмавы (шул исәптән тулы күләмдә) турында мәгълүмат алу мөмкинлеге

2.15.1. Муниципаль хезмәттән һәркем файдалана алу мөмкинлеге күрсәткечләренә түбәндәгеләр керә:

документлар кабул итү, бирү урынының жәмәгать транспортына якин зонада урнашуы;

белгечләренә, шулай ук гариза бирүчеләрдән документлар кабул итә торган бүлмәләренә житәрлек санда булуы;

мәгълүмати стендларда, муниципаль районның рәсми сайтында, Бердәм порталда, Республика порталында муниципаль хезмэт күрсәтү ысуллары, тәртибе һәм сроклары турында тулы мәгълүмат булуы;

инвалидларга башкалар белән тигез дәрәжәдә хезмәтләрдән файдаланырга комачаулаучы каршылыкларны узуда ярдәм итү.

2.15.2. Муниципаль хезмәт күрсәтүнең сыйфат күрсәткечләренә түбәндәгеләр керә:

- 1) документларны кабул итү һәм карау сроклары үтәлү;
- 2) муниципаль хезмәт күрсәтү нәтижәсен алу срогы үтәлү;
- 3) Орган хезмәткәрләре тарафыннан Регламентны бозуга карата нигезле шикәятләр булмау;
- 4) гариза бирүченең вазыйфай затлар белән үзара хезмәттәшлеге саны (консультацияләрне исәпкә алмыйча):

а) муниципаль хезмәттән файдаланганда гариза бирүченең КФҮ хезмәткәрләре белән хезмәттәшлеге барлык кирәкле документлар белән гариза биргәндә бер тапкыр гамәлгә ашырыла;

б) муниципаль хезмәт күрсәтү нәтижәсен кәгазьдә электрон документның нөсхәсе рәвешендә КФҮдә алу кирәк булган очракта, бер тапкыр.

Дәүләт хезмәте күрсәткәндә гариза бирүченең вәкаләтле затлар белән бер хезмәттәшлеге дәвамлылыгы 15 минуттан артмый.

Гариза бирүче муниципаль хезмәт күрсәтүнең сыйфатын күчмә радиотелефон элементәсе жайланмалары, Бердәм портал, Республика порталы, терминаль жайланмалар ярдәмендә бәяләргә хокуклы.

2.15.3. Муниципаль хезмәт күрсәтү барышы турында мәгълүматны гариза бирүче Бердәм порталда яисә Республика порталында, КФҮдә алырга мөмкин.

2.15.4. Муниципаль хезмәт күрсәтү гариза бирүченең яшәү урынына яисә экстерриториаль принцип буенча фактта яшәү (тору) урынына бәйсез рәвештә, аның сайлавы буенча теләсә кайсы КФҮдә гамәлгә ашырыла.

Регламентның 2.3.3 пунктының беренче абзацы нигезендә нәтижәне бирү муниципаль район КФҮнең гариза биртүче сайлаган бүлегендә (ерактагы эш урынында) яисә соратыла торган жир кишәрлеге урнашкан шәһәр округы КФҮ бүлекчәсендә гамәлгә ашырыла.

Гариза бирүче муниципаль хезмәтне комплекслы сорату составында алырга хокуклы.

2.16. Башка, шул исәптән экстерриториаль принцип буенча муниципаль хезмәт күрсәтүнең үзенчәлекләрен исәпкә ала торган таләпләр (әгәр муниципаль хезмәт экстерриториаль принцип буенча бирелгән булса) һәм электрон формада муниципаль хезмәт күрсәтү үзенчәлекләре

2.16.1. Муниципаль хезмәт электрон рәвештә күрсәтелгәндә, гариза бирүче түбәндәгеләргә хокуклы:

1) Бердәм порталда һәм Республика порталында урнаштырылган муниципаль хезмәт күрсәтү тәртибе һәм сроклары турында мәгълүмат алырга;

2) муниципаль хезмәт күрсәтү турында гариза һәм муниципаль хезмәт күрсәтү өчен кирәкле башка документларны, шул исәптән электрон образлары 210-ФЗ номерлы Федераль законның 16 статьясындагы 1 өлешенен 7.2 пункты

нигезендә таныкланган документларны һәм мәгълүматны Республика порталынан файдаланып бирү;

3) муниципаль хезмәт күрсәтү турында электрон формада бирелгән гаризаларны үтәү барышы турында мәгълүматлар алырга;

4) Республика порталы ярдәмендә муниципаль хезмәт күрсәтүнең сыйфатын бәяләүне гамәлгә ашырырга;

5) муниципаль хезмәт күрсәтү нәтижәсен электрон документ формасында алырга;

б) е) Республика порталы, дәүләт һәм муниципаль хезмәтләр күрсәтүче органнар, аларның вазыйфай затлары, дәүләт һәм муниципаль хезмәткәрләр, дәүләт һәм муниципаль хезмәтләр күрсәткәндә кылынган карарларга һәм гамәлләргә (гамәл кылмауларга) судка кадәр (судтан тыш) шикаять белдерү процессын тәэмин итә торган федераль дәүләт мәгълүмат системасы порталы ярдәмендә Органның, шулай ук аның вазыйфай затларының, муниципаль хезмәткәрләрнең карарына һәм гамәлләренә (гамәл кылмавына) шикаять бирергә.

2.16.2. Гаризаны формалаштыру Республика порталында нинди дә булса башка формада гариза бирү зарурлыгыннан башка гаризаның электрон формасын тутыру юлы белән башкарыла.

2.16.3. Республика порталында гариза формалаштырганда тәэмин ителә:

1) хезмәт күрсәтү өчен кирәкле гаризаны һәм башка документларны күчермәләү (копирование) һәм саклау мөмкинлеге;

2) берничә мөрәжәгать итүче тарафыннан уртак гариза жиберүне күз алдында тоткан хезмәтләр сорап мөрәжәгать иткәндә, берничә гариза бирүченең бер электрон гариза формасын тутыру мөмкинлеге;

3) гаризаның электрон формасы күчермәсен кәгазьдә бастыру мөмкинлеге;

4) кулланучының теләге буенча электрон гариза формасына элек кертелгән күрсәткечләрне теләсә кайсы мизгелдә саклап калу, шул исәптән керткәндә хаталар барлыкка килгәндә һәм гаризаның электрон формасына күрсәткечләрне кабат кертү өчен кире кайтарылганда;

5) Бердәм идентификация һәм аутентификация системасында булмаган мәгълүматларга кагылышлы өлешендә, бердәм порталда, республика порталында бастырылган мәгълүматлардан файдаланып, гаризаның электрон формасы кырларын тутыру;

б) элек кертелгән мәгълүматны югалтмыйча, гаризаның электрон формасын тутыруның теләсә кайсы этапларына әйләнеп кайту мөмкинлеге;

7) гариза бирүченең Республика порталында элек бирелгән гаризаларга кимендә бер ел эчендә, шулай ук өлешчә формалаштырылган гаризаларга – кимендә 3 ай эчендә керә алу мөмкинлеге булу.

2.16.4. Гариза бирүчеләрнең КФҮгә кабул итү өчен язылуы (алга таба – язылу) Республика порталы, КФҮнең контакт-үзәге телефоны аша башкарыла.

Гариза бирүчегә кабул итү өчен теләсә нинди буш датага һәм вакытка күпфункцияле үзәкнең кабул итү графигында билгеләнгән чикләрдә язылу мөмкинлеге бирелә.

Билгеле бер датага язылу бу датага кадәр бер тәүлек кала тәмамлана.

Республика порталы ярдәмендә алдан язылуны гамәлгә ашыру өчен, гариза бирүче система сората торган мәгълүматларны күрсәтергә тиеш, шул исәптән:
 фамилиясе, исеме, атасының исеме (булган очракта);
 телефон номеры;
 электрон почта адресы (теләк буенча);
 теләгән дата һәм кабул итү вакыты.

Гариза бирүче алдан язылганда хәбәр иткән мәгълүматларның шәхси кабул итү вакытында гариза бирүче тапшырган документларга туры килмәве очрагында, алдан язылу гамәлдән чыгарыла.

Алдан язылганда, гариза бирүчегә талон-раслауны чыгартып алу мөмкинлеге тәмин ителә. Гариза бирүче электрон почта адресын хәбәр иткән очракта, күрсәтелгән адреска, кабул итү датасын, вакытын һәм урынын күрсәтеп, алдан язылуны раслау турында мәгълүмат жиберелә.

Алдан язылуны башкарганда, гариза бирүчегә мәжбүри рәвештә кабул итүнең билгеләнгән вакытыннан соң 15 минут узгач килмәгән очракта алдан язылуның юкка чыгарылуы турында хәбәр ителә.

Гариза бирүче алдан язылудан теләсә кайсы вакытта баш тартырга хокуклы.

Россия Федерациясе норматив хокукый актлары нигезендә идентификация һәм аутентификация үтүдән тыш, гариза бирүчедән башка гамәлләр кылуны, кабул итү максатын күрсәтүне, шулай ук кабул итү өчен вакыт интервалының озынлыгын исәпләү өчен кирәкле белешмәләрне бирүне таләп итү тыела.

Административ процедураларның составы, аларны үтәү эзлеклелеге һәм вакыты, аларны үтәү тәртибенә таләпләр, шул исәптән административ процедураларны электрон рәвештә башкару үзенчәлекләре, шулай ук күпфункцияле үзәкләрдә административ процедураларны башкару үзенчәлекләре

3.1. Муниципаль хезмәт күрсәтүдәге гамәлләр тәртибен тасвирлау

3.1.1. Муниципаль хезмәт күрсәтү түбәндәге процедураларны үз эченә ала:

- 1) гариза бирүчегә консультация бирү;
- 2) гаризаны кабул итү һәм теркәү;
- 3) муниципаль хезмәт күрсәтү нәтижәсен әзерләү;
- 4) гариза бирүчегә муниципаль хезмәт нәтижәсен бирү (жиберү).

3.2. Гариза бирүчегә консультация бирү

3.2.1. Административ процедураны үтәүне башлауның нигезе – гариза бирүченең муниципаль хезмәт күрсәтүгә бәйле мәсьәләләр буенча мөрәжәгатә.

Административ процедураны үтәү өчен җаваплы вазыйфай зат (хезмәткәр):

- күпфункцияле үзәккә мөрәжәгать иткәндә – КФҮ хезмәткәре;
- гариза бирүче Органга мөрәжәгать иткәндә – инфраструктура үсеше бүлегә архитекторы (алга таба – консультация бирүгә җаваплы вазыйфай зат).

3.2.2. Гариза бирүче муниципаль хезмэт күрсәтү тәртибе һәм сроклары турында консультация сорап КФҮгә шәхсэн үзе һәм телефон һәм электрон почта аша мөрәжәгать итәргә хокуклы.

КФҮ хезмәткәре гариза бирүчегә, шул исәптән муниципаль хезмэт алу өчен тапшырыла торган документларның составы, формасы һәм башка мәсьәләләр буенча консультация бирә.

Гариза бирүче муниципаль хезмэт күрсәтү тәртибе турында мәгълүматны күпфункцияле үзәк сайтынан <http://mfc16.tatarstan.ru> ирекле рәвештә алырга мөмкин.

Әлеге пункт белән билгеләнә торган процедуралар гариза бирүче мөрәжәгать иткән көндә башкарыла.

Административ процедураларны үтәү нәтижәләре булып түбәндәгеләр тора: бирелә торган документларның составы, формасы һәм муниципаль хезмэт алу өчен кирәкле башка мәсьәләләр буенча консультация.

3.2.3. Гариза бирүче телефон һәм электрон почта аша Органга мөрәжәгать итәргә, шулай ук Республика порталында, Органның сайтында муниципаль хезмэт күрсәтү тәртибе һәм сроклары турында, шул исәптән муниципаль хезмэт алу өчен тапшырыла торган документларның составы, формасы һәм башка мәсьәләләр буенча консультация алырга хокуклы.

Консультация бирү өчен җаваплы вазыйфай зат гариза бирүчегә Регламентның 1.3.4. пункты таләпләре нигезендә хәбәр итә.

Әлеге пункт белән билгеләнә торган процедуралар мөрәжәгать кәргән көннән алып өч эш көне эчендә башкарыла.

Административ процедураларны үтәү нәтижәләре булып түбәндәгеләр тора: бирелә торган документларның составы, формасы һәм муниципаль хезмэт алу өчен кирәкле башка мәсьәләләр буенча консультацияләр.

3.3. Гаризаны кабул итү һәм теркәү

3.3.1. Муниципаль хезмэт күрсәтү өчен документлар кабул итү КФҮ яисә КФҮнең читтәге эш урыны аша.

3.3.1.1. Гариза бирүче (гариза бирүче вәкиле) муниципаль хезмәте күрсәтү турында сорату белән КФҮгә мөрәжәгать итә һәм Регламентның 2.5. пункты нигезендә документлар тапшыра.

3.3.1.2. Гаризаларны кабул итүче КФҮ хезмәткәре түбәндәгеләрне башкара:
 мөрәжәгать предметын билгели;
 гариза бирүченең шәхесен раслый;
 документлар бирүче затның вәкаләтләрен тикшерә;
 документларның Регламентның 2.5 пунктында күрсәтелгән таләпләргә туры килү-килмәвен тикшерә;

КФҮнең автоматлаштырылган мәгълүмати системасында гаризаның электрон формасын тутыра;

кәгазь чыганакта Регламентның 2.5 пунктында күрсәтелгән документларны тапшырганда, тапшырылган документларны сканерлый;

КФҮнең автоматлаштырылган мәғлүмати системасыннан гаризаны кәгазьдә чыгартып ала;

гариза бирүчегә тикшерү һәм имза салу өчен тапшыра;

имза салганнан соң, КФҮ автоматлаштырылган мәғлүмати системасында имзаланган гаризаны сканерлай;

КФҮнең автоматлаштырылган мәғлүмат системасына электрон формада тапшырылган документларны яки сканерланган документларның электрон образларын урнаштыра, электрон эш формалаштыра;

имза салынган гаризаны һәм кәгазь документларның төп нөсхәләрен кире кайтара;

гариза бирүчегә документларны кабул итү турында расписка бирә.

Әлеге пункт белән билгеләнә торган процедуралар гариза бирүче мөрәжәгать иткән көндә башкарыла.

Административ процедураларны үтәү нәтижәләре булып түбәндәгеләр тора: жибәрергә эзер гариза һәм документлар пакеты.

3.3.1.3. КФҮ хезмәткәре гариза бирүчедән кабул ителгән документлар пакетын Органга электрон формада (электрон эшләр пакетлары составында) гариза бирүче КФҮ структур бүлекчәсенә мөрәжәгать иткән көннән бер эш көне эчендә жибәрә.

Административ процедураларны үтәү нәтижәләре булып түбәндәгеләр тора: электрон хезмәттәшлек системасы ярдәмендә Органга жибәрелгән гариза һәм документлар пакеты (электрон эш).

3.3.2. Муниципаль хезмәтне электрон рәвештә күрсәтү өчен, Республика порталы аша документлар кабул итү.

3.3.2.1. Гаризаны электрон рәвештә бирү өчен, гариза бирүче түбәндәге гамәлләрне башкара:

авторизацияне башкара;

электрон гариза формасын ача;

муниципаль хезмәт күрсәтү өчен кирәкле һәм мәжбүри белешмәләрне үз эченә алган электрон гариза формасын тутыра;

электрон формадагы документларны яисә документларның электрон образларын (кирәк булганда) электрон гариза формасына беркетә;

электрон рәвештә муниципаль хезмәт күрсәтүнең шартлары һәм тәртибе белән танышу һәм килешү фактын раслый (электрон гариза формасында ризалык турында тиешле тамга куя);

хәбәр ителгән белешмәләрнең дөрөсләген раслый (электрон гариза формасында тиешле тамганы билгели);

электрон гариза жибәрә (электрон гариза формасында тиешле төймәгә баса);

электрон гариза Регламентның 2.5.3. пункты таләпләре нигезендә имзалана;

электрон гариза жибәрү турында хәбәр ала.

Формалаштырылган гаризаны формат-логик тикшерү гариза бирүче гаризаның электрон формасының һәр кырын тутырганнан соң башкарыла. Гаризаның электрон формасындагы дөрөс тутырылмаган кырны ачыклаганда,

гариза бирүчегә ачыкланган хатаның характеры һәм аны турыдан-туры гаризаның электрон формасында бетерү тәртибе турында хәбәр ителә.

Әлеге пункт белән билгеләнә торган процедуралар гариза бирүче мөрәжәгать иткән көндә башкарыла.

Административ процедураларны үтәү нәтижеләре булып түбәндәгеләр тора: электрон хезмәттәшлек системасы ярдәмендә Органга жибәрелгән электрон эш.

3.3.3. Документлар комплектын Органның тикшерүе

3.3.3.1. Административ процедураны үтәүне башлауның нигезе булып муниципаль хезмәт күрсәтү өчен кирәкле гариза һәм башка документлар килү тора.

Административ процедураны үтәү өчен җаваплы вазыйфаи зат (хезмәткәр) – инфраструктура үсеше бүлеге архитекторы (алга таба – документлар кабул итү өчен җаваплы вазыйфаи зат).

3.3.3.2. Документларны кабул итү өчен җаваплы вазыйфаи зат, гариза бирүче гариза белән Органга мөрәжәгать иткән очракта:

мөрәжәгать предметын билгели;

гариза бирүченең шәхесен билгели;

документлар бирүче затның вәкаләтләрен тикшерә;

документларның Регламентның 2.5 пунктында күрсәтелгән таләпләргә туры килүен, тапшырылган документларның билгеләнгән таләпләргә туры килүен тикшерә (документларның күчermәләрен тиешенчә рәсмиләштерү, документларда чистартулар, өстәп язучулар, сызылган сүзләр һәм килешенмәгән башка төзәтүләр булмау);

дәүләт һәм муниципаль хезмәтләр күрсәтү өчен билгеләнгән автоматлаштырылган мәгълүмат системасында гаризаның электрон формасын тутыра;

кәгазь чыганакта Регламентның 2.5 пунктында күрсәтелгән документларны тапшырганда, тапшырылган документларны сканерлый;

гаризаны бастыра;

гариза бирүчегә тикшерү һәм имза салу өчен тапшыра;

кул куелганнан соң, имзаланган гаризаны сканерлый;

дәүләт һәм муниципаль хезмәтләр күрсәтү өчен билгеләнгән автоматлаштырылган мәгълүмат системасына электрон формада тәкъдим ителгән документларны яки сканерланган документларның электрон образларын йөкли, электрон эш формалаштыра;

имза салынган гаризаны һәм кәгазь документларның төп нөсхәләрен гариза бирүчегә кире кайтара;

гариза бирүчегә документларны кабул итү турында расписка бирә.

Документларны кабул итүдән баш тарту өчен нигезләр булган очракта, документларны кабул итү өчен җаваплы вазыйфаи зат гариза бирүчегә гаризаны кабул итү өчен каршылыклар булу турында хәбәр итә һәм, документларны кабул итүдән баш тарту өчен ачыкланган нигезләрнең эчтәлеген аңлатып, аңа документларны кире кайтара.

3.3.3.3. Документлар кабул итү өчен жаваплы вазыйфаи зат, карауга документлар керегәннән соң, түбәндәгеләрне башкара:

Гаризага эш номенклатурасы нигезендә номер һәм «Документларны тикшерү» статусын бирә, бу Республика порталында шәхси кабинетта чагыла;

кергән электрон эшләрне, шул исәптән гариза бирүче тарафыннан электрон рәвештә бирелгән документларны һәм документларның электрон образларын өйрәнә;

документларның комплектлылыгын, электрон үрнәкләренәң укылышын тикшерә;

Бердәм порталга мөрәжәгать итеп, электрон имзаның чынбарлык шартлары үтәлешен тикшерә (гариза бирүче тарафыннан көчәйтелгән квалификацияле электрон имза белән имзаланган электрон документлар тапшырылган очракта).

Регламентның 2.7.1 пункттында каралган нигезләр булганда, муниципаль хезмәт күрсәтү өчен кирәкле документларны кабул итүдән баш тарту турында карар проекты тәзи;

Әгәр көчәйтелгән квалификацияле электрон имзаны тикшерү нәтижәсендә аның чынлык шартларының үтәлмәве ачыкланса, баш тарту турында карар проектында аны кабул итү өчен нигез булып тора торган 63-ФЗ номерлы Федераль законның 11 статьясы пунктлары булырга тиеш.

Баш тарту сәбәпләре күрсәтелгән муниципаль хезмәт күрсәтү өчен кирәкле документларны кабул итүдән баш тарту турында карар проекты (муниципаль хезмәт күрсәтү өчен кирәкле документларны кабул итүдән баш тарту өчен нигезләр мондый документларга карата билгеләнгән таләпләрне бозуга бәйле булган очракта, документларны кабул итүдән баш тарту өчен нигезләрдә тапшырылмаган документларның (мәгълүматларның, белешмәләренәң) исеме турында мәгълүмат булырга тиеш), дәрәс булмаган һәм (яисә) каршылыклы белешмәләре бар, билгеләнгән таләпләрне бозып рәсмиләштерелгән) рәсмиләштерелә, билгеләнгән тәртиптә электрон документ әйләнеше системасы ярдәмендә килештерүгә жибәрелә.

Муниципаль хезмәт күрсәтү өчен кирәкле документларны кабул итүдән баш тарту турындагы карар проекты килештерү Регламентның 3.4.5. пункттында каралган тәртиптә гамәлгә ашырыла.

Регламентның 2.7.1 пункттында каралган документларны кабул итүдән баш тарту өчен нигезләр булмаган очракта, документлар кабул итү өчен жаваплы вазыйфаи зат гариза кергән көннән алып бер эш көне эчендә гаризада күрсәтелгән ысул белән гариза бирүчегә гаризаның кергән теркәү номерын, гаризаны алу датасын, файллар исемлеген, аңа теркәлгән документларны, муниципаль хезмәт нәтижәсен алу датасын күрсәтеп, гариза керү турында хәбәрнамә жибәрә.

3.3.3.4. Регламентның 3.3.3.1, 3.3.3.3 пунктларында күрсәтелгән процедураларны үтәү, техник мөмкинлек булганда, дүлэт һәм муниципаль хезмәтләр күрсәтү өчен билгеләнгән автоматлаштырылган мәгълүмат системасын кулланып, автоматлаштырылган режимда гамәлгә ашырыла.

3.3.3.5. Регламентның 3.3.3 пункты белән билгеләнә торган процедуралар карау өчен гариза кергән көннән алып бер эш көне эчендә башкарыла.

Административ процедураларны үтәү нәтижәләре булып түбәндәгеләр тора: муниципаль хезмәт күрсәтү өчен кирәкле документларны кабул итүдән баш тарту турындагы документлар комплекты яисә карар проекты.

3.4. Муниципаль хезмәт күрсәтү нәтижәсен эзерләү

3.4.1. Административ процедураны башкара башлау нигезе булып муниципаль хезмәт күрсәтү өчен гариза керү тора.

Административ процедураны үтәү өчен җаваплы вазыйфай зат (хезмәткәр) булып инфраструктура үсеше бүлеге архитекторы (алга таба – ведомствоара соратулар жибәрү өчен җаваплы вазыйфай зат) тора.

3.4.2. Муниципаль хезмәт күрсәтү нәтижәсен эзерләү өчен җаваплы вазыйфай зат түбәндәгеләрне башкара:

ГИСОГДа мәгълүматлар, документлар, материаллар булуны тикшерүне гамәлгә ашыра;

Регламентның 2.8 пункттында күрсәтелгән нигезләрнең булуын билгели;

Регламентның 2.9 пункттында күрсәтелгән түләү күләмен исәпкә алып, соратып алына торган белешмәләрне, документларны, материалларны бирү өчен түләүнең гомуми күләмен билгели;

гариза бирүчегә соратуда күрсәтелгән электрон почта адресы буенча һәм (яисә) Төбәк порталындагы яисә Бердәм порталдагы кулланучының шәхси кабинетына белешмәләр, документлар, материаллар бирү өчен түләү турында, түләүнең Регламентның 2.9 пункттында күрсәтелгән билгеләнгән күләмнәрен исәпкә алып, түләүнең гомуми күләме, исәп-хисабы һәм сроклары турында белешмәләр (түләү өчен кирәкле документларны (реквизитлар белән квитанция) электрон формада беркетеп) булган хәбәрнамә жибәрә.

Административ процедуралар бер эш көне дәвамында башкарыла.

Административ процедураларны үтәү нәтижәләре булып түбәндәгеләр тора: вазыйфай зат тарафыннан ГИСОГДа мәгълүматлар, документлар, материаллар булуны тикшерү; хезмәт күрсәтүдән баш тарту өчен нигезләр билгеләү, гариза бирүчегә жибәрелгән түләү турында хәбәрнамә.

3.4.3. Муниципаль хезмәт күрсәтү нәтижәсен эзерләү өчен җаваплы вазыйфай зат түбәндәгеләрне башкара:

ГИСОГДа мәгълүматлар, документлар, материаллар булса, соратып алына торган белешмәләр, документлар, материалларны (алга таба – муниципаль хезмәт күрсәтү нәтижәсе) эзерли;

ГИСОГДа мәгълүматлар, документлар, материаллар, Регламентның 2.8 пункттында китерелгән нигезләр булмаса, баш тарту сәбәпләрен күрсәтеп, муниципаль хезмәт күрсәтүдән баш тарту турында карар проектын эзерли (алга таба – баш тарту турында карар);

әгәр федераль законнарда башкасы каралмаган булса, дәүләт һәм муниципаль түләүләр турындагы дәүләт мәгълүмат системасыннан файдаланып, муниципаль хезмәт күрсәткән өчен түләү турында мәгълүмат ала.

Административ процедуралар җиде эш көне дәвамында башкарыла.

Административ процедураларны үтәү нәтижәләре булып түбәндәгеләр тора: муниципаль хезмәт күрсәтү өчен кирәкле документларны кабул итүдән баш тарту турында карар проекты, муниципаль хезмәт күрсәтүдән баш тарту турында карар проектлары, муниципаль хезмәт күрсәтү нәтижәсенә проектны

3.4.4. Муниципаль хезмәт күрсәтү өчен кирәкле документларны кабул итүдән баш тарту турындагы карар проекты, муниципаль ярдәм күрсәтү нәтижәсен бирүдән баш тарту турында карарны килештерү һәм имзалау муниципаль хезмәт күрсәтү нәтижәсен эзерләү өчен җаваплы структур бүлекчә җитәкчесе, Орган җитәкчесе урынбасары, Орган җитәкчесе тарафыннан башкарыла.

Кисәтүләр булган эзер документлар проектлары муниципаль хезмәт нәтижәсен эзерләү өчен җаваплы затка эшләп бетерү өчен кайтарыла. Кисәтүләр бетерелгәннән соң, документлар проектлары килештерү һәм имзалау өчен кабат тапшырыла.

Документлар проектларын караганда Орган җитәкчесе административ процедураларны үтәү сроклары, аларның эзлеклелеге һәм тулылыгы, Органның вәкаләтле вазыйфай затлары тарафыннан электрон документ әйләнеше системасында килештерүләр булу өлешендә Регламентның Органның вазыйфай затлары тарафыннан үтәлүен тикшерә.

Административ процедураларны үтәү сроклары, аларның эзлеклелеге һәм тулылыгы өлешендә хокук бозулар ачкыланган очракта, Орган җитәкчесе хокук бозуларга юл куйган затларны Регламентның 4.3 пункты нигезендә җаваплылыкка тартырга тәкъдим итә.

Әлеге пункт белән билгеләнә торган административ процедуралар бер эш көне эчендә гамәлгә ашырыла.

Административ процедураларны башкару нәтижәләре булып түбәндәгеләр тора: Шәһәр төзелеше эшчәнлеген тәмин итүнең мәгълүмат системасында (ГИСОГД) булган белешмәләр, муниципаль хезмәт күрсәтү өчен кирәкле документларны кабул итүдән баш тарту турында карар, муниципаль хезмәт күрсәтүдән баш тарту турында карар.

3.5. Гариза бирүгә муниципаль хезмәт нәтижәсен бирү (жибәрү).

3.5.1. Административ процедураны үтәүне башлап жибәрүгә нигез булып административ процедураны үтәү өчен җаваплы вазыйфай затның муниципаль хезмәт күрсәтүне раслаучы документ алу тора.

Административ процедураны үтәү өчен җаваплы вазыйфай зат (хезмәткәр) – инфраструктура үсеше бүлеге архитекторы (алга таба – документлар бирү (жибәрү) өчен җаваплы вазыйфай зат).

3.5.2. документлар бирү (жибәрү) өчен җаваплы вазыйфай зат түбәндәгеләрне башкара:

дәүләт һәм муниципаль хезмәтләр күрсәтү өчен билгеләнгән автоматлаштырылган мәгълүмат системасы документациясен алып баруның

өстәмә системасына (подсистема) муниципаль хезмэт күрсәтү нәтижәсе турында белешмәләр теркәүне һәм кертүне тәмин итә;

гариза бирүчегә (аның вәкиленә) гаризада күрсәтелгән ысул белән, муниципаль хезмэт күрсәтү нәтижәсе турында һәм Органда яки КФҮдә муниципаль хезмэт күрсәтү нәтижәсен алу мөмкинлеге турында хәбәр итә.

Процедураларны үтәү, техник мөмкинлек булганда, дәүләт һәм муниципаль хезмәтләр күрсәтү өчен билгеләнгән автоматлаштырылган мәгълүмат системасын кулланып, автоматлаштырылган режимда гамәлгә ашырыла.

Әлеге пункт белән билгеләнә торган процедуралар муниципаль хезмэт күрсәтүне (хезмэт күрсәтүдән баш тартуны) раслый торган документка Органның вәкаләтле вазыйфай заты (Орган) тарафыннан кул куелган көннән бер эш күне дәвамында башкарыла.

Административ процедураларны үтәү нәтижәләре булып түбәндәгеләр тора: муниципаль хезмэт күрсәтү нәтижәсе турында белешмәләргә мәгълүмат системаларында урнаштыру, гариза бирүчегә (аның вәкиленә) муниципаль хезмэт күрсәтү нәтижәсе һәм аны алу ысуллары турында хәбәр итү.

3.5.3. Муниципаль хезмэт күрсәтү нәтижәсен бирү (жибәрү) тәртибе:

3.5.3.1. КФҮгә муниципаль хезмэт күрсәтү нәтижәсен сорап гариза бирүче мөрәжәгать иткәндә, КФҮ хезмәткәре гариза бирүчегә муниципаль хезмэт нәтижәсен бирә. Гариза бирүче таләбе буенча кәгаздә электрон документның нөсхәсе белән бергә аңа электрон документның нөсхәсе алынма чыганакта бирелергә мөмкин.

Әлеге пункт белән билгеләнә торган процедуралар мөрәжәгать итүче килгән көнне КФҮ эшчәнлегә регламентында билгеләнгән срокларда чират тәртибендә башкарыла.

3.5.3.2. Гариза бирүче, муниципаль хезмэт нәтижәсен сорап, Республика порталы аша мөрәжәгать иткәндә, гариза бирүченең шәхси кабинетына автомат рәвештә муниципаль хезмэт күрсәтү нәтижәсе булган, Органның вәкаләтле вазыйфай затының (Органның) көчәйтелгән квалификацияле электрон имзасы куелган документның электрон образы жибәрелә.

Әлеге пункт белән билгеләнә торган процедуралар муниципаль хезмэт күрсәтүне (хезмэт күрсәтүдән баш тартуны) раслый торган документка Органның вәкаләтле вазыйфай заты (Орган) тарафыннан кул куелган көндә башкарыла.

Административ процедураларны үтәү нәтижәләре булып түбәндәгеләр тора: гариза бирүчегә, Республика порталынан файдаланып, муниципаль хезмэт күрсәтүне (шул исәптән муниципаль хезмэт күрсәтүдән баш тартуны) раслый торган документ жибәрү (бирү).

3.5.3.3. Гариза бирүче муниципаль хезмэт нәтижәсен сорап Орган мөрәжәгать иткәндә, документларны бирү (жибәрү) өчен җаваплы вазыйфай зат гариза бирүчегә муниципаль хезмэт нәтижәсен бирә. Гариза бирүче таләбе буенча кәгаздә электрон документның нөсхәсе белән бергә аңа электрон документның нөсхәсе алынма чыганакта бирелергә мөмкин.

Әлеге пункт белән билгеләнә торган административ процедуралар мөрәжәгать итүче килгән көнне Органның эчке хезмәт тәртибе Кагыйдәләре белән билгеләнгән срокларда чират тәртибендә башкарыла.

Административ процедураларны үтәү нәтижәсе булып түбәндәгеләр тора: дәүләт һәм муниципаль хезмәтләр күрсәтү өчен билгеләнгән автоматлаштырылган мәгълүмат системасында муниципаль хезмәт күрсәтү нәтижәсен бирү фактын теркәү.

3.6. Техник хаталарны төзәтү

3.6.1. Муниципаль хезмәт нәтижәсе булган документта техник хата ачыкланган очракта, гариза бирүче Органга түбәндәгеләрне жиберә:

техник хатаны төзәтү турында гариза (әлеге Регламентка 4 нче кушымта);

муниципаль хезмәт нәтижәсе буларак гариза бирүчегә бирелгән техник хаталы документ;

техник хаталар булуны дәлилләүче юридик көчкә ия документлар.

Документта күрсәтелгән мәгълүматлардагы техник хаталарны төзәтү турында гариза бирүче (вәкаләтле вәкил) тарафыннан почта аша (шул исәптән электрон почта аша) яисә Республика порталы яки КФҮ аша тапшырыла.

3.6.2. Документлар кабул итү өчен җаваплы вазыйфаи зат техник хатаны төзәтү турында гариза кабул итә, кушымта итеп бирелгән документлар белән гаризаны терки һәм аларны документларны эшкәртү өчен җаваплы вазыйфаи затка тапшыра.

Әлеге пункт белән билгеләнә торган процедуралар гаризаны теркәгәннән соң бер эш көне эчендә гамәлгә ашырыла.

Административ процедураларны үтәү нәтижәләре булып түбәндәгеләр тора: документларны эшкәртү өчен җаваплы вазыйфаи затка карауга жиберелгән кабул ителгән һәм теркәлгән гариза.

3.6.3. Документларны эшкәртү өчен җаваплы вазыйфаи зат документларны карый һәм муниципаль хезмәт күрсәтү нәтижәсе булган документка төзәтмәләр кертү максатларында, 3.4 пунктында каралган процедураларны башкара һәм гариза бирүчедән (вәкаләтле вәкилдән), техник хата булган документның төп нөсхәсен алып, шәхсән кул куйдырып, төзәтелгән документны гариза бирүчегә (вәкаләтле вәкилгә) бирә яки техник хаталы документ оригиналын Органга тапшырган очракта документ алу мөмкинлегенә турында гариза бирүче адресына почта аша (электрон почта аша) хат жиберә.

Әлеге пункт белән билгеләнә торган процедуралар техник хата ачыкланганнан соң яисә жиберелгән хата турында теләсә кайсы кызыксынган заттан гариза алганнан соң ике эш көне дэвамында башкарыла.

Административ процедураларны үтәү нәтижәләре булып түбәндәгеләр тора: гариза бирүчегә бирелгән (жиберелгән) документ.

3.7. Шәһәр төзелеше эшчәнлеген тәэмин итүнең мәгълүмат системасында булган белешмәләр, документлар, материаллар бирү өчен түләү хисабына кертелгән акчаларны кире кайтару

3.7.1. Әгәр кулланучыга белешмәләрне, документларны, материалларны бирүдән әлеге Регламентның 2.8 пунктындагы 4 пунктчасында күрсәтелгән нигез буенча белешмәләр, документлар, материаллар биргән өчен түләүне тулы күләмдә кертмәгән күрә баш тартсалар, гариза бирүченең түләнгән сумманы кире кайтару турында гаризасы (әлеге Регламентка 5 нче кушымта) буенча, мондый гариза кERGән көннән өч айдан да соңга калмыйча, Орган түләнгән акчаларны башкарылган түләү турында түләү документы күчермәсе белән бергә кире кайтаруны тәэмин итә. Документлар кабул итү өчен җаваплы вазыйфай зат Регламентның 3.3 пункты нигезендә процедураны гамәлгә ашыра.

Әлеге пункт белән билгеләнә торган процедура гаризаны теркәгән моменттан соң бер эш көне эчендә гамәлгә ашырыла.

Административ процедураларны үтәү нәтижәсе булып кабул ителгән һәм теркәлгән гариза тора.

3.7.2. Документларны эзерләү өчен җаваплы вазыйфай зат түбәндәгеләрне башкара:

беркетелгән документлар белән гаризаны өйрәнә;

мәгълүмат базасы белән чагыштыруны гамәлгә ашыра;

Татарстан Республикасы буенча Федераль казначылык идарәсенә акчаларны мәгълүмат системасы аша кире кайтаруны үтәү өчен сорату һәм гариза бирүче өчен акчаларны кире кайтару буенча кабул ителгән карар турында документ җибәрә;

документлар бирү (җибәрү) өчен җаваплы вазыйфай затка мәгълүмат системасы аша түләнгән сумманы кире кайтару турында документ җибәрә.

3.8.2 пунктлары белән билгеләнә торган процедуралар ун эш көне эчендә гамәлгә ашырыла.

Административ процедураларның үтәлеш нәтижәсе булып акчаларны кире кайтару буенча кабул ителгән карар турында документлар әйләнеше һәм контроль бүлегенә җибәрелгән документ тора.

4. Муниципаль хезмәт күрсәтүне контрольдә тоту тәртибе һәм формалары

4.1. Җаваплы вазыйфай затлар тарафыннан Регламент нигезләмәләренең һәм муниципаль хезмәт күрсәтүгә таләпләрне билгели торган башка норматив хокукый актларның үтәлешен һәм башкарылуын агымдагы контрольдә тотуны гамәлгә ашыру тәртибе, шулай ук алар тарафыннан карарлар кабул итү

Муниципаль хезмәт күрсәтүнең тулылыгын һәм сыйфатын тикшереп тору гариза бирүчеләрнең хокукларын бозуны ачыклауны һәм бетерүне, муниципаль хезмәт күрсәтү процедураларының үтәлешен тикшерүне, жирле үзидарә органы

вазыйфай затларының гамәлләренә (гамәл кылмавына) карарлар эзерләүне үз эченә ала.

Административ процедураларның үтәлешен контрольдә тоту формаларына түбәндәгеләр керә:

1) муниципаль хезмәт күрсәтү буенча документларның проектларын тикшерү һәм килештерү;

2) эш башкаруны алып бару буенча билгеләнгән тәртиптә үткәрелә торган тикшерүләр;

3) муниципаль хезмәт күрсәтү процедураларының үтәлеше буенча билгеләнгән тәртиптә контроль тикшерүләр үткәрү.

Агымдагы контроль максатларында электрон мәгълүматлар базасында булган белешмәләр, хезмәт корреспонденциясе, административ процедураларны үтәүче вазыйфай затларның телдән һәм язма мәгълүматы, тиешле документларны исәпкә алу журналлары һәм башка белешмәләр файдаланыла.

Муниципаль хезмәт күрсәткәндә һәм карарлар кабул иткәндә жирле үзидарә органы житәкчесенә гамәлләрнең башкарылуын тикшереп тору өчен муниципаль хезмәт күрсәтү нәтижәләре турында белешмә бирелә.

Административ процедураларның срокларын, эзлеклелеген һәм эчтәлеген бозу очраклары һәм сәбәпләре турында вазыйфай затлар муниципаль хезмәт күрсәтүче орган житәкчесенә кичекмәстән хәбәр итәләр, шулай ук хокук бозуларны бетерү буенча ашыгыч чаралар күрәләр.

Муниципаль хезмәт күрсәтү буенча административ процедураларда билгеләнгән гамәлләрнең эзлеклелеге үтәлешенә агымдагы контроль муниципаль хезмәт күрсәтү эшен оештыруга җаваплы жирле үзидарә органы житәкчесе урынбасары, муниципаль хезмәт күрсәтү эшен оештыручы бүлек башлыгы тарафыннан гамәлгә ашырыла.

Агымдагы контрольне гамәлгә ашыручы вазыйфай затлар исемлеге жирле үзидарә органының структур бүлекчәләре турындагы нигезләмәләр һәм вазыйфай регламентлар белән билгеләнә.

4.2. Муниципаль хезмәт күрсәтүнең тулылыгы һәм сыйфаты буенча планлы һәм планнан тыш тикшерүләргә гамәлгә ашыру тәртибе һәм чоры, шул исәптән муниципаль хезмәт күрсәтүнең тулылыгын һәм сыйфатын тикшереп тору тәртибе һәм формалары

Контроль тикшерүләр планлы (жирле үзидарә органының ярты еллык яки еллык эш планнары нигезендә башкарыла) һәм планнан тыш булырга мөмкин. Тикшерүләр уздырганда муниципаль хезмәт күрсәтүгә бәйле барлык мәсьәләләр (комплекслы тикшерүләр) яисә гариза бирүченең конкрет мөрәжәгәте буенча мәсьәләләр каралырга мөмкин.

4.3. Муниципаль хезмәт күрсәтүче органның вазыйфай затларының муниципаль хезмәт күрсәтү барышында алар кабул итә торган (гамәлгә ашырыла торган) карарлары һәм гамәлләре (гамәл кылмавы) өчен җаваплылыгы

Үткөрөлгән тикшерү нәтижеләре буенча гариза бирүчеләрнең хокукларын бозу очраклары ачыкланганда, гаепле затлар Россия Федерациясе законнары нигезендә җаваплылыкка тартыла.

Жирле үзидарә органы житәкчесе белдерүләрне вакытында тикшермәгән өчен җаваплы.

Жирле үзидарә органының структур бүлекчәсе житәкчесе (житәкчесе урынбасары) Регламентның 3 бүлегендә күрсәтелгән административ гамәлләрне вакытында һәм (яисә) тиешенчә үтәмәгән өчен җаваплы.

Вазыйфай затлар һәм башка муниципаль хезмәткәрләр муниципаль хезмәт күрсәтү барышында кабул ителә (башкарыла) торган карарлар һәм кылына (кылынмый) торган гамәлләр өчен законда билгеләнгән тәртиптә җаваплы.

4.4. Муниципаль хезмәт күрсәтүне тикшереп торы тәртибенә һәм рәвешләренә таләпләрне характерлаучы нигезләмәләр, шул исәптән гражданнар, аларның берләшмәләре һәм оешмалары ягыннан да

Муниципаль хезмәт күрсәтүне гражданнар, аларның берләшмәләре һәм оешмалары ягыннан тикшереп торы муниципаль хезмәт күрсәткәндә жирле үзидарә органы эшчәнлегенә ачыклығы, муниципаль хезмәт күрсәтү тәртибе турында тулы, актуаль һәм ышанычлы мәгълүмат алу һәм муниципаль хезмәт күрсәтү процессында мөрәҗәгатьләрне (шикаятьләрне) судка кадәр карау мөмкинлеге ярдәмендә гамәлгә ашырыла.

5. Муниципаль хезмәт күрсәтүче органның, дәүләт һәм муниципаль хезмәтләр күрсәтүнең күпфункцияле үзәгенә, 210-ФЗ номерлы Федераль законның 16 статьясындагы 1 өлешендә күрсәтелгән оешмаларның, шулай ук аларның вазыйфай затларының, хезмәткәрләрнең карарларына һәм гамәлләренә (гамәл кылмауларына) карата судка кадәр (судтан тыш) шикаять белдерү тәртибе

5.1. Гариза бирүчеләр муниципаль хезмәт күрсәтүче органның, муниципаль хезмәт күрсәтүче органның вазыйфай затының, муниципаль хезмәткәрнең, муниципаль хезмәт күрсәтүче орган житәкчесенә, күпфункцияле үзәкнең, күпфункцияле үзәк хезмәткәренә, 210-ФЗ номерлы Федераль законның 16 статьясындагы 1.1 өлешендә каралган оешмалар, шулай ук аларның хезмәткәрләренә карарларына һәм гамәлләренә (гамәл кылмавына) судка кадәр тәртиптә шикаять бирергә хокуклы.

Гариза бирүче шул исәптән түбәндәге очракларда шикаять белән мөрәҗәгать итә ала:

1) муниципаль хезмәт күрсәтү турында соратуны, 210-ФЗ номерлы Федераль законның 15.1 статьясында күрсәтелгән соратуны теркәү срогын бозу;

2) муниципаль хезмәт күрсәтү срогын бозу. Күрсәтелгән очракта гариза бирүче тарафыннан күпфункцияле үзәкнең, күпфункцияле үзәк хезмәткәренә

карарларына һәм гамәлләренә (гамәл кылмавына) карата судка кадәр (судтан тыш) шикаять белдерү карарларына һәм гамәлләренә (гамәл кылмавына) карата шикаять белдерелә торган күпфункцияле үзәккә 210-ФЗ номерлы Федераль законның 16 статьясындагы 1.3 өлеше белән билгеләнгән тәртиптә тиешле муниципаль хезмәтләрне тулы күләмдә күрсәтү функциясе йөкләнгән очракта мөмкин.

3) дәүләт хезмәтен күрсәтү өчен гариза бирүчедән Россия Федерациясе норматив хокукый актларында, Татарстан Республикасы норматив хокукый актларында каралмаган документларны яки мәгълүматны бирүне яисә гамәлләр башкаруны таләп итү;

4) дәүләт хезмәте күрсәтү өчен гариза бирүчедән Россия Федерациясе норматив хокукый актларында, Татарстан Республикасы норматив хокукый актларында тапшыру каралган документларны кабул итүдән баш тарту;

5) федераль законнарда һәм алар нигезендә кабул ителгән Россия Федерациясенә бүтән норматив хокукый актларында, Татарстан Республикасы законнарында һәм башка норматив хокукый актларында дәүләт хезмәте күрсәтүдән баш тартуның нигезләре каралмаган булса, дәүләт хезмәте күрсәтүдән баш тарту. Күрсәтелгән очракта гариза бирүче тарафыннан күпфункцияле үзәкнең, күпфункцияле үзәк хезмәткәренә карарларына һәм гамәлләренә (гамәл кылмавына) карата судка кадәр (судтан тыш) шикаять белдерү карарларына һәм гамәлләренә (гамәл кылмавына) карата шикаять белдерелә торган күпфункцияле үзәккә 210-ФЗ номерлы Федераль законның 16 статьясындагы 1.3 өлеше белән билгеләнгән тәртиптә тиешле муниципаль хезмәтләрне тулы күләмдә күрсәтү функциясе йөкләнгән очракта мөмкин.

6) дәүләт хезмәте күрсәткәндә гариза бирүчедән Россия Федерациясенә норматив хокукый актларында, Татарстан Республикасының норматив хокукый актларында каралмаган түләү таләп итү;

7) муниципаль хезмәт күрсәтүче органның, муниципаль хезмәт күрсәтүче органның вазыйфай затының, күпфункцияле үзәк хезмәткәренә, 210-ФЗ номерлы Федераль законның 16 статьясындагы 1.1 өлешендә каралган оешмалар яисә аларның хезмәткәренә муниципаль хезмәт күрсәтү нәтижәсендә бирелгән документларда жибәрелгән басма хаталарны һәм хаталарны төзәтүдән баш тартуы йә мондый төзәтүләрнең билгеләнгән срогын бозу. Күрсәтелгән очракта гариза бирүче тарафыннан күпфункцияле үзәкнең, күпфункцияле үзәк хезмәткәренә карарларына һәм гамәлләренә (гамәл кылмавына) карата судка кадәр (судтан тыш) шикаять белдерү карарларына һәм гамәлләренә (гамәл кылмавына) карата шикаять белдерелә торган күпфункцияле үзәккә 210-ФЗ номерлы Федераль законның 16 статьясындагы 1.3 өлеше белән билгеләнгән тәртиптә тиешле муниципаль хезмәтләрне тулы күләмдә күрсәтү функциясе йөкләнгән очракта мөмкин.

8) муниципаль хезмәт күрсәтү нәтижәләре буенча документлар бирү вакытын яки тәртибен бозу;

9) муниципаль хезмәтләр күрсәтүне туктатып тору, әгәр туктатып тору нигезләре федераль законнар һәм алар нигезендә кабул ителгән Россия

Федерациясенәң бүтән норматив хокукый актлары, Татарстан Республикасы законнары һәм башка норматив хокукый актлары, муниципаль хокукый актлары белән каралмаган булса. Күрсәтелгән очракта гариза бирүче тарафыннан күпфункцияле үзәкнең, күпфункцияле үзәк хезмәткәренәң карарларына һәм гамәлләренә (гамәл кылмавына) карата судка кадәр (судтан тыш) шикаять белдерү карарларына һәм гамәлләренә (гамәл кылмавына) карата шикаять белдерелә торган күпфункцияле үзәккә 210-ФЗ номерлы Федераль законның 16 статьясындагы 1.3 өлеше белән билгеләнгән тәртиптә тиешле муниципаль хезмәтләргә тулы күләмдә күрсәтү функциясе йөкләнгән очракта мөмкин.

10) гариза бирүчедән муниципаль хезмәт күрсәткәндә муниципаль хезмәт күрсәтү өчен кирәкле документларны кабул итүдән беренчел баш тартканда яисә 210-ФЗ номерлы Федераль законның 7 статьясындагы 1 өлешенәң 4 пунктында каралган очрактардан тыш, муниципаль хезмәт күрсәткәндә аларның булмавы һәм (яки) дәрәҗә түгеллеге күрсәтелмәгән документлар яисә мәгълүмат таләп итү. Күрсәтелгән очракта гариза бирүче тарафыннан күпфункцияле үзәкнең, күпфункцияле үзәк хезмәткәренәң карарларына һәм гамәлләренә (гамәл кылмавына) карата судка кадәр (судтан тыш) шикаять белдерү карарларына һәм гамәлләренә (гамәл кылмавына) карата шикаять белдерелә торган күпфункцияле үзәккә 210-ФЗ номерлы Федераль законның 16 статьясындагы 1.3 өлеше белән билгеләнгән тәртиптә тиешле муниципаль хезмәтләргә тулы күләмдә күрсәтү функциясе йөкләнгән очракта мөмкин.

5.2. Шикаять язма рәвештә кәгазьдә, электрон рәвештә муниципаль хезмәт күрсәтүче органга, күпфункцияле үзәккә, күпфункцияле үзәкне гамәлгә куючы дәүләт хакимиятенәң тиешле органына (алга таба – күпфункцияле үзәкне гамәлгә куючы), шулай ук 210-ФЗ номерлы Федераль законның 16 статьясындагы 1.1 өлешендә каралган оешмаларга тапшырыла. Муниципаль хезмәт күрсәтүче орган житәкчесенәң карарларына һәм гамәлләренә (гамәл кылмавына) шикаятьләр югарырак органга (ул булган очракта) бирелә йә, ул булмаган очракта, турыдан-туры муниципаль хезмәт күрсәтүче орган житәкчесе тарафыннан карала. Күпфункцияле үзәкнең хезмәткәре карарларына һәм гамәлләренә (гамәл кылмавына) карата шикаятьләр шушы күпфункцияле үзәк житәкчесенә бирелә. Күпфункцияле үзәкнең карарларына һәм гамәлләренә (гамәл кылмавына) шикаятьләр күпфункцияле үзәкне оештыручыга яисә Татарстан Республикасының норматив хокукый акты белән вәкаләтле вазыйфаи затка тапшырыла. 210-ФЗ номерлы Федераль законның 16 статьясындагы 1.1 өлешендә каралган оешмалар хезмәткәренәң карарларына һәм гамәлләренә (гамәл кылмавына) карата шикаятьләр әлегә оешмалар житәкчеләренә бирелә.

Муниципаль хезмәт күрсәтүче органның, муниципаль хезмәт күрсәтүче органның вазыйфаи затының, муниципаль хезмәткәрнең, муниципаль хезмәт күрсәтүче орган житәкчесенәң карарларына һәм гамәлләренә (гамәл кылмавына) карата шикаять почта аша, күпфункцияле үзәк аша, «Интернет» мәгълүмат-телекоммуникация челтәреннән, муниципаль хезмәт күрсәтүче органның, Бердәм порталның яисә Республика порталының рәсми сайтынан, судка кадәр шикаять бирүнең мәгълүмат системасы аша жибәреләргә мөмкин, шулай ук гариза

бирүчене шәхсэн кабул иткәндә кабул ителергә мөмкин. Күпфункцияле үзәкнең, күпфункцияле үзәк хезмәткәренен карарларына һәм гамәлләренә (гамәл кылмавына) карата шикаять почта аша, «Интернет» мәгълүмат-телекоммуникация челтәреннән, күпфункцияле үзәкнең рәсми сайтынан, Бердәм порталдан яисә Республика порталынан, судка кадәр шикаять бирүнең мәгълүмат системасыннан файдаланып жибәрелергә мөмкин, шулай ук гариза бирүчене шәхсэн кабул иткәндә кабул ителергә мөмкин. 210-ФЗ номерлы Федераль законның 16 статьясындагы 1.1 өлешендә каралган оешмаларның, шулай ук аларның хезмәткәренен карарларына һәм гамәлләренә (гамәл кылмавына) карата шикаять почта аша, «Интернет» мәгълүмат-телекоммуникация челтәреннән, әлеге оешмаларның, Бердәм порталның яки Республика порталының рәсми сайтлары аша жибәрелергә, шулай ук гариза бирүчене шәхсэн кабул иткәндә кабул ителергә мөмкин.

5.3. Шикаятьтә түбәндәге мәгълүматлар булырга тиеш:

1) карарларына һәм гамәлләренә (гамәл кылмавына) карата шикаять белдерелә торган муниципаль хезмәт күрсәтүче органның, муниципаль хезмәт күрсәтүче органның вазыйфай затының яисә муниципаль хезмәткәрнең, күпфункцияле үзәкнең, аның житәкчесенен һәм (яисә) хезмәткәренен, 210-ФЗ номерлы Федераль законның 16 статьясындагы 1 өлешендә каралган оешмаларның исеме;

2) гариза бирүче – физик затның фамилиясе, исеме, атасының исеме (соңгысы – булган очракта), яшәү урыны турындагы белешмәләр яки гариза бирүче – юридик затның атамасы, урнашкан урыны турындагы белешмәләр, шулай ук элементә өчен телефон номер(-лар)ы, гариза бирүчегә җавап юлланырга тиешле электрон почта адрес(-лар)ы (булган очракта) һәм почта адресы;

3) муниципаль хезмәт күрсәтүче органның, муниципаль хезмәтне күрсәтүче органның вазыйфай затының йә муниципаль хезмәткәрнең, күпфункцияле үзәкнең, күпфункцияле үзәк хезмәткәренен, 210-ФЗ номерлы Федераль законның 16 статьясындагы 1.1 өлешендә каралган оешмаларның, аларның хезмәткәренен шикаять белдерелә торган карарлары һәм гамәлләре (гамәл кылмавы) турында белешмәләр;

4) гариза бирүченең хезмәт күрсәтүче органның, муниципаль хезмәт күрсәтүче органның вазыйфай затының яисә муниципаль хезмәткәрнең, күпфункцияле үзәкнең, күпфункцияле үзәк хезмәткәренен, 210-ФЗ номерлы Федераль законның 16 статьясындагы 1.1 өлешендә каралган оешмаларның, аларның хезмәткәренен карары һәм гамәле (гамәл кылмавы) белән килешмәвен күрсәтүче дәлилләр. Гариза бирүче тарафыннан аның дәлилләрен раслый торган документлар (булган очракта) яисә аларның күчәрмәләре тапшырылырга мөмкин.

5.4. Кергән шикаять кергән көннең икенче эш көненнән дә соңга калмыйча теркәлергә тиеш.

5.5. Муниципаль хезмәт күрсәтүче органга, күпфункцияле үзәккә, күпфункцияле үзәкне гамәлгә куючыга, 210-ФЗ номерлы Федераль законның 16 статьясындагы 1.1 өлешендә каралган оешмаларга яисә югарырак органга (ул

булганда) кергән шикаять аны теркәгән көннән алып унбиш эш көне эчендә, ә муниципаль хезмәт күрсәтүче органның, күпфункцияле үзәкнең, 210-ФЗ номерлы Федераль законның 16 статьясындагы 1.1 өлешендә каралган оешмаларның Гариза бирүчедән документлар кабул итүдән яисә жибәрелгән басма хаталарны һәм хаталарны төзәтүдән баш тартулары турында яисә билгеләнгән срокларны бозган өчен шикаять бирелгән очракта – аны теркәгән көннән алып биш эш көне эчендә каралырга тиеш.

5.6. Шикаятьне карап тикшерү нәтижәләре буенча түбәндәге карарларның берсе кабул ителә:

1) шикаять канәгатьләнделә, шул исәптән кабул ителгән карарны гамәлдән чыгару, муниципаль хезмәт күрсәтү нәтижәсендә бирелгән документларда жибәрелгән хаталарны һәм ялгышларны төзәтү, Россия Федерациясе норматив хокукый актлары, Татарстан Республикасы норматив хокукый актлары, муниципаль хокукый актлар белән түләү алу каралмаган очрактарда алынган акчаны гариза бирүчегә кире кайтару рәвешендә дә;

2) шикаятьне канәгатьләндерү кире кагыла.

Әлеге пунктта күрсәтелгән карар кабул ителгән көннән соң килә торган көннән дә соңга калмыйча, гариза бирүчегә язма рәвештә һәм гариза бирүче теләге буенча электрон рәвештә шикаятьне карап тикшерү нәтижәләре турында дәлилләнгән җавап юллана.

5.7. Шикаять канәгатьләнделергә тиеш дип танылган очракта, гариза бирүчегә, муниципаль хезмәт күрсәткәндә ачыкланган житешсезлекләргә кичекмәстән бетерү максатларында, муниципаль хезмәт күрсәтүче орган, күпфункцияле үзәк йә 210-ФЗ номерлы Федераль законның 16 статьясындагы 1.1 өлешендә каралган оешма тарафыннан гамәлгә ашырыла торган гамәлләр турында мәгълүмат бирелә, шулай ук китерелгән унайсызлыктар өчен гафу үтенелә, гариза бирүчегә муниципаль хезмәт алу максатларында башкарырга кирәк булган алдагы гамәлләре турында мәгълүмат күрсәтелә.

5.8. Шикаять канәгатьләнделергә тиеш түгел дип табылган очракта, гариза бирүчегә жибәрелә торган җавапта кабул ителгән карарның сәбәпләре турында нигезле аңлатмалар, шулай ук кабул ителгән карарга карата шикаять бирү тәртибе турында мәгълүмат китерелә.

5.9. Шикаятьне карап тикшерү барышында яки аның нәтижәләре буенча административ хокук бозу яки җинаять билгеләре ачыкланган очракта, шикаятьләргә карап тикшерү буенча вәкаләтле вазыйфаи зат, хезмәткәр, булган материалларны, кичекмәстән, прокуратура органнарына жибәрә.

Шәһәр төзелеше эшчәнлеген тәмин итү буенча мәгълүмат системасында булган белешмәләрне, документларны, материалларны бирү буенча муниципаль хезмәт күрсәтүнең Административ регламентына 1 нче кушымта

Юридик затлар өчен)

Кемгә
(жирле үзидарә органы исеме)

(оешманың һәм оештыру-хокукий форманың тулы исеме)
исеменнән:

(Житәкченең яисә башка вәкаләтле затның ФИА)
Гариза бирүченең шәхесең раслаучы документ:

(документ төре)

(сериясе, номеры)

(кем тарафыннан, кайчан бирелгән)
Юридик затны дәүләт теркәвенә алу турында
белешмәләр
ОГРН

ИНН

Урнашкан урыны:

Элемтә өчен мәгълүмат:

тел. номеры

1

тел. номеры

2

эл. почта

Физик затлар һәм шәхси эшмәкәрләр өчен

ФИА

1) шәхесең раслаучы документ:

(документ төре)

(сериясе, номеры)

(кем тарафыннан, кайчан бирелгән)

ОРГНИП (ИП өчен)

Регистрация адресы

Ышанычнамә буенча вәкил яисә законлы вәкил:
ФИА

1) шәхесне раслаучы документ:

(документ төре)

(сериясе, номеры)

(кем тарафыннан, кайчан бирелгән)

Вәкаләтләрән раслый торган документ
реквизитлары:

Регистрация адресы

Элемтә өчен мәгълүмат:

тел. номеры

1 _____

тел. номеры

2 _____

эл. почта _____

Гариза

Шәһәр төзелеше эшчәнлеген тәэмин итүнең мәгълүмат системасында (ГИСОГД) булган мәгълүматлар, документлар, материалларны бирүгезне сорыйм:

(тәгаен нинди мәгълүмат, документлар, материаллар бирергә кирәклеген төгәлләргә:

генераль план буенча, планлаштыру проекты, төзелеш һәм эңирдән файдалану кагыйдәләре буенча)

территориянең, _____ жир кишәрлегенең, _____ капитал төзелеш объектының

(кирәклесен билгеләргә)

кадастр номеры: _____

адрес буенча: _____

һәм (яки) ГИСОГД * бүлегендә булган документларның күчермәләрен (кирәкле бүлеккә билгеләргә)

ГИСОГД бүлегенең исеме

1. Россия Федерациясенең территорияль планлаштыру документлары
2. Россия Федерациясе субъектларының ике һәм аннан да күбрәк территорияль планлаштыру документлары, Россия Федерациясе субъектларының территорияль планлаштыру документлары
3. Муниципаль берәмлекләрнең территорияль планлаштыру документлары
4. Шәһәр төзелешен проектлаштыру нормативлары
5. Шәһәр төзелеше зоналаштыруы
6. Территорияне төзекләндерү кагыйдәләре
7. Территорияне планлаштыру
8. Инженерлык эзләнүләре
9. Ясалма жир кишәрлекләре
10. Махсус файдалану шартлары булган зоналар
11. Жир өсте һәм жир асты коммуникацияләре планы
12. Жирләренә резервлау һәм жир кишәрлекләрен алу
13. Төзелгән яисә төзелергә тиешле жир кишәрлекләре турында эшләр
14. Территорияль планлаштыру документларын тормышка ашыру программалары
15. Аеруча саклана торган табигый территорияләр
16. Урманчылыklar
17. Капиталь төзелеш объектларының мәгълүмати модельләре
18. Башка белешмәләр, документлар, материаллар

Муниципаль хезмәт күрсәтү нәтижәсен түбәндәгечә бирүегезне сорыйм:

Татарстан Республикасы дәүләт һәм муниципаль хезмәтләр порталында шәхси кабинетка

Татарстан Республикасы дәүләт һәм муниципаль хезмәтләр күрсәтүнең күпфункцияле үзәгендә.

Органда.

Соратылган Шәһәр төзелеше эшчәнлеген тәмин итүнең мәгълүмат системасында булган белешмәләренә, документларның, материалларның түләүле* булуы турында, һәм Шәһәр төзелеше эшчәнлеген тәмин итүнең мәгълүмат системасы белешмәләрен, документларын, материалларын бирүдән күрсәтелгән белешмәләренә, документларны, материалларны бирүгә законнар нигезендә билгеләнгән тыю сәбәпле баш тартырга мөмкин икәнлегенә турында хәбәрлар.

_____ (дата) _____ (имза) (_____ (Ф.И.А.))

*ГИСОГД белешмэләре түләүсез Россия Федерациясе дәүләт хакимияте органнары, Россия Федерациясе субъектлары дәүләт хакимияте органнары, башка жирле үзидарә органнары, күчемсез мөлкәт объектларын исәпкә алу буенча оешмаларның (органнарның), капитал төзелеш объектларына карата дәүләт һәм муниципаль мөлкәтне исәпкә алу органнарының соратуларына бушка бирелә, физик һәм юридик затлар соратулары буенча – түләүле, федераль законнар белән соратуларда күрсәтелгән белешмәләрнең, документларның, материалларның түләү алынмыйча бирелүе билгеләнгән очраклардан тыш.

Шәһәр төзелеше эшчәнлеген тәмин итү буенча мәгълүмат системасында булган белешмәләре, документларны, материалларны бирү буенча муниципаль хезмәт күрсәтүнең Административ регламентына 2 нче кушымта

(Муниципаль хезмәт күрсәтүче орган бланкы)

Муниципаль хезмәт күрсәтү өчен кирәкле документларны кабул итүдән баш тарту турында КАРАР

мөрәжәгатә белән бәйлә рәвештә _____

гариза бирүче – физик затның Ф.И.А., юридик затның атамасы)

гариза № _____ ел, _____ турында

нигезендә: _____

тапшырылган документларны карау нәтижәләре буенча түбәндәгеләргә бәйлә рәвештә муниципаль хезмәт күрсәтү өчен кирәкле документларны кабул итүдән баш тарту турында карар кабул ителде:

- 1.
- 2.

Электрон имза турында белешмәләр

Вазыйфаи зат (ФИА) _____

(органның вәкаләтле вазыйфаи заты имзасы)

Башкаручы (ФИА) _____

(башкаручының элементләре)

Шәһәр төзелеше эшчәнлеген тәэмин итү буенча мәгълүмат системасында булган белешмәләргә, документларны, материалларны бирү буенча муниципаль хезмәт күрсәтүнең Административ регламентына 3 нче кушымта

(Муниципаль хезмәт күрсәтүче орган бланкы)

шәһәр төзелеше эшчәнлеген тәэмин итү буенча дәүләт мәгълүмат системасында булган белешмәләргә, документлар, материалларны бирүдән баш тарту турында карар :

мөрәжәгатә белән бәйлә рәвештә

_____ гариза бирүче – физик затның Ф.И.А., юридик затның атамасы)

гариза № _____ ел, _____ турында

нигезендә: _____

тапшырылган документларны карау нәтижәләре буенча түбәндәгеләргә бәйлә рәвештә муниципаль хезмәт күрсәтүдән баш тарту турында карар кабул ителде:

- 1.
- 2.

Электрон имза турында белешмәләргә

Вазыйфай зат (ФИА) _____

(органның вәкаләтле вазыйфай заты имзасы)

Башкаручы (ФИА) _____

(башкаручының контактлары)

Шәһәр төзелеше эшчәнлеген тәмин итү буенча мәгълүмат системасында булган белешмәләрне, документларны, материалларны бирү буенча муниципаль хезмәт күрсәтүнең Административ регламентына 4 нче кушымта

.....

Башкарма комитет җитәкчесенә

кемнән:

Техник хатаны төзәтү турында гариза

Муниципаль хезмәт күрсәтү барышында җибәрелгән хата турында хәбәр итәм

(хезмәтнең атамасы)

Язылган: _____

Дөрес мәгълүматлар: _____

Җибәрелгән техник хатаны төзәтүгезне һәм муниципаль хезмәт күрсәтү нәтижәсе булып торган документка тиешле үзгәрешләр кертүгезне сорыйм.

Түбәндәге документларны терким:

- 1.
- 2.
- 3.

Техник хатаны төзәтү турындагы гаризаны кире кагу турында карар кабул ителгән очракта, әлеге карарны түбәндәгечә җибәрүгезне сорыйм:

электрон документны E-mail адресына _____ җибәрү юлы белән;

почта аша түбәндәге адрес буенча кәгазь чыганакта таныкланган күчермә рәвешендә:

Әлеге гаризага кертелгән, шәхесемә һәм мин тәкъдим иткән затка кагылышы, шулай ук минем тарафтан түбәндә кертелгән мәгълүматларның дөрес булуын раслыйм. Гаризага теркәлгән документлар (документ күчермәләре) Россия Федерациясе законнары белән билгеләнгән таләпләргә туры килә, гариза биргән вакытта бу документлар гамәлдә һәм андагы мәгълүматлар дөрес.

(дата)

_____ (_____)

(имза)

(Ф.И.А.)

Шәһәр төзелеше эшчәнлеген тәэмин итү буенча мәгълүмат системасында булган белешмәләрне, документларны, материалларны бирү буенча муниципаль хезмәт күрсәтүнең Административ регламентына 5 нче кушымта

Юридик затлар өчен

Кемгә

(жирле үзидарә органы исеме)

(оешманың һәм оештыру-хокукый форманың тулы исеме)
исемнән:

(Житәкченең яисә башка вәкаләтле затның ФИА)
Гариза бирүченең шәхесен раслаучы документ:

(документ төре)

(сериясе, номеры)

(кем тарафыннан, кайчан бирелгән)
Юридик затны дәүләт теркәвенә алу турында
белешмәләр
ОГРН

ИНН

Урнашкан урыны:

Элемтә өчен мәгълүмат:

тел. номеры

1

тел. номеры

2

эл. почта

Физик затлар һәм шәхси эшмәкәрләр өчен

ФИА

1) шэхесне раслаучы документ:

(документ төре)

(сериясе, номеры)

(кем тарафыннан, кайчан бирелгән)

ОРГНИП (ИП өчен)

Регистрация адресы

Ышанычнамә буенча вәкил яисә законлы вәкил:
ФИА

1) шэхесне раслаучы документ:

(документ төре)

(сериясе, номеры)

(кем тарафыннан, кайчан бирелгән)

Вәкаләтләрен раслый торган документ
реквизитлары:

Регистрация адресы

Элемтә өчен мәгълүмат:

тел. номеры

1

тел. номеры

2

эл. почта

**Шәһәр төзелеше эшчәнлеген тәэмин итүнең мәгълүмат системасыннан
белешмәләр, документлар, материаллар биргән өчен
түләнгән акчаны кире кайтару турында
гариза**

суммада акчаны кире кайтару турында карарыгызны сорыйм

минем тарафтан түлөнгөн /Шәһәр төзелеше эшчәнлеген тээмин итүнең мәгълүмат системасын тәкъдим итә торган оешма исеме _____/дата/ _____ номерлы сорату буенча _____ /дата/ _____ номерлы счет буенча. Үткәрелгән түләү турында _____ /дата/ _____ номерлы түләү документының күчермәсе кушымта итеп бирелә.

Акчаны түбәндәге банк реквизитлары буенча күчерүегезне сорыйм:

(алучының банк счёты реквизитлары)

(мөрәжәгать итүченең вәкаләтле заты вазыйфасы) (имза) (имзаның расшифровкасы)

Муниципаль милектәге жир кишәрлеген түләүсез милеккә бирү буенча муниципаль хезмәт күрсәтүнең административ регламенты

1. Гомуми нигезләмәләр

1.1. Муниципаль хезмәт күрсәтүнең әлеге административ регламенты (алга таба – Регламент) муниципаль милектәге жир кишәрлеген түләүсез милеккә бирү буенча муниципаль хезмәт күрсәтүнең (алга таба – муниципаль хезмәт) стандартын һәм тәртибен билгели.

Регламент нигезләмәләре шулай ук дәүләт милке чикләнмәгән жир кишәрлекләренә карата да кулланыла.

1.2. Муниципаль хезмәттән файдаланучылар: физик затлар, юридик затлар (алга таба – гариза бирүче).

Гариза бирүчеләрнең мәнфәгатьләрен гариза бирүченең билгеләнгән тәртиптәге вәкаләтле затлары һәм физик затларның законлы вәкилләре (алга таба – гариза бирүче вәкиле) тәкъдим итә ала.

1.3. Муниципаль хезмәт күрсәтү турында хәбәр итү:

1.3.1. Муниципаль хезмәт күрсәтү тәртибе турында мәгълүмат түбәндәгечә урнаштырыла:

1) дәүләт һәм муниципаль хезмәтләр күрсәтүнең күпфункцияле үзәкләре биналарында урнашкан муниципаль хезмәт турында визуаль һәм текстлы мәгълүмат стендларында.

2) «Интернет» мәгълүмат-телекоммуникация челтәрендә муниципаль районның рәсми сайтында (<https://www.kukmor.tatarstan.ru>);

3) Татарстан Республикасы Дәүләт һәм муниципаль хезмәтләр порталында (<https://uslugi.tatarstan.ru>) (алга таба – Республика порталы);

4) Бердәм дәүләт һәм муниципаль хезмәтләр (функцияләр) порталында (<https://www.gosuslugi.ru>) (алга таба – Бердәм портал);

«Татарстан Республикасы дәүләт һәм муниципаль хезмәтләр реестры» дәүләт мәгълүмат системасында (<http://frgu.tatar.ru>) (алга таба – Республика реестры).

1.3.2. Муниципаль хезмәт күрсәтү мәсьәләләре буенча консультацияләр түбәндәгечә гамәлгә ашырыла:

1) телдән мөрәжәгать иткәндә дәүләт һәм муниципаль хезмәтләр күрсәтүнең күпфункцияле үзәкләрендә – шәхсән яисә телефон аша;

2) Республика порталының интерактив формасында;

3) Кукмара муниципаль районы Мөлкәт һәм жир мөнәсәбәтләре палатасында (алга таба – Орган)

телдән мөрәжәгать иткәндә – шәхсән яки телефон аша;

язмача (шул исәптән электрон документ формасында) мөрәжәгать иткәндә – кәгазьдә почта аша, электрон формада электрон почта аша.

1.3.3. Бердәм порталда, Республика порталында муниципаль хезмәтне күрсәтү тәртибе һәм сроклары турында мәгълүмат Республика реестрындагы белешмәләр нигезендә гариза бирүчегә түләүсез бирелә.

Муниципаль хезмәт күрсәтү сроклары һәм тәртибе турындагы мәгълүматтан файдалану гариза бирүче тарафыннан нинди дә булса таләпләрне үтәмичә, шул исәптән программа тәминатының хокук иясе белән гариза бирүченең техник чараларына урнаштыру гариза бирүчедән түләү алуны, аны теркәү яки авторизацияләүне, яки аларга шәхси мәгълүматлар бирүне күздә тотан торган лицензия яисә башка килешү төзүне таләп итә торган программа тәминатыннан файдаланмыйча, гамәлгә ашырыла.

1.3.4. Гариза Бирүче шәхсән яки телефон аша мөрәжәгать иткән очракта, кергән мөрәжәгать нигезендә, түбәндәге мәгълүмат бирелә:

1) дәүләт һәм муниципаль хезмәтләр күрсәтү буенча күпфункцияле үзәкнең, Органның урнашу урыны турында (адресы, эш графигы, белешмә телефоннары);

2) муниципаль хезмәт күрсәтү тәртибе, гаризалар бирү ысуллары һәм сроклары турында;

3) муниципаль хезмәт күрсәтелә торган гражданнар категорияләре турында; муниципаль хезмәт күрсәтү мәсьәләләрен жайга салучы норматив хокукый актлар турында;

4) муниципаль хезмәт күрсәтү турында гаризаны карау өчен кирәкле документлар исемлеген, гаризаны кабул итү һәм теркәү сроклары турында;

5) муниципаль хезмәт күрсәтүнең барышы турында;

б) муниципаль хезмәт күрсәтү мәсьәләләре буенча мәгълүматның рәсми сайтта урнаштыру урыны турында;

7) Органның вазыйфаи затларының гамәлләренә яки гамәл кылмауларына карата шикаят белдерү тәртибе турында.

Язма мөрәжәгать буенча муниципаль хезмәт күрсәтү өчен җаваплы бүлек хезмәткәрләре язма рәвештә гариза бирүчегә муниципаль хезмәт күрсәтү тәртибен һәм әлегә Регламентның шушы пунктында күрсәтелгән мәсьәләләргә җентекләп аңлаталар һәм гаризаны теркәгән көннән алып өч эш көне эчендә гариза бирүчегә җавап жиберәләр. Җаваплар гаризада мөрәжәгать итү телендә бирелә. Мөрәжәгать итү телендә җавап бирү мөмкин булмаган очракта, Татарстан Республикасының дәүләт телләре файдаланыла.

1.3.5. Муниципаль хезмәт күрсәтү мәсьәләләре буенча мәгълүмат муниципаль районның рәсми сайтында һәм Орган биналарындагы гариза бирүчеләр белән эшләү өчен мәгълүмат стендларында урнаштырыла.

Мәгълүмат стендларында һәм «Интернет» мәгълүмат-телекоммуникация челтәрендә муниципаль районның рәсми сайтында урнаштырыла торган Татарстан Республикасы дәүләт телләрендәге мәгълүмат Регламентның 2.1, 2.3, 2.4, 2.5, 2.7, 2.9, 2.10, 2.11, 5.1 пунктларындагы муниципаль хезмәт турындагы, Органның урнашкан урыны, белешмә өчен телефоннары, эш вакыты, муниципаль

хезмэт күрсәтүгә гаризалар кабул итү графигы турында белешмәләрне үз эченә ала.

1.4. Муниципаль хезмэт күрсәтүне жайга сала торган норматив хокукый актлар исемлегенә (норматив хокукый актларның реквизитларын һәм аларны рәсми бастырып чыгару чыганаclarын күрсәтеп), Бердәм порталда, Республика реестрында, «Интернет» мәгълүмат-телекоммуникация челтәрендәгә рәсми сайтта урнаштырылган.

Административ регламентның гамәлдәгә редакциядәгә текстны бБердәм порталда, Республика реестрында, «Интернет» мәгълүмат-телекоммуникация челтәрендәгә рәсми сайтта урнаштырылырга тиеш.

1.5. Регламентта түбәндәгә терминнар һәм билгеләмәләр кулланыла:

дәүләт һәм муниципаль хезмәтләр күрсәтә торган күпфункцияле үзәкнең читтәгә эш урыны – «Дәүләт һәм муниципаль хезмәтләр күрсәтә торган күпфункцияле үзәкләр эшчәнлеген оештыру Кагыйдәләрен раслау турында» Россия Федерациясә Хөкүмәтенең 2012 елның 22 декабрендәгә 1376 номерлы карары белән расланган дәүләт һәм муниципаль хезмәтләр күрсәтә торган күпфункцияле үзәкләр эшчәнлеген оештыру Кагыйдәләренең 34 пункты нигезендә Татарстан Республикасы муниципаль районы шәһәр (авыл) жирлегендә яисә шәһәр округында булдырылган дәүләт һәм муниципаль хезмәтләр күрсәтә торган күпфункцияле үзәкнең территорияль яктан аерымланган структур бүлекчәсә (офисы);

техник хата – муниципаль хезмэт күрсәтүче орган тарафыннан жибәрелгән һәм документка кертелгән мәгълүматларның (муниципаль хезмэт күрсәтү нәтижәсә), алар нигезендә мәгълүматлар кертелгән документлардагы мәгълүматларга туры килмәүгә китергән хата (ялгыш язу, басмадагы хата, грамматик яки арифметик хата яки шуңа охшаган хата);

ЕСИА – Электрон рәвештә дәүләт һәм муниципаль хезмәтләр күрсәтү өчен кулланыла торган мәгълүмати системаларның мәгълүмати-технологик хезмәттәшлеген тәмин итүче инфраструктурада бердәм идентификация һәм аутентификация системасы.

Мәгълүмати хезмәттәшлектә катнашучыларның (мөрәжәгать итүче гражданныр һәм башкарма хакимият органнарының һәм жирле үзидарә органнарының вазыйфай затлары) дәүләт мәгълүмат системаларында һәм башка мәгълүмат системаларында булган санкцияләнгән файдалануны тәмин итә торган федераль дәүләт мәгълүмат системасы;

КФҮ – «Татарстан Республикасында дәүләт һәм муниципаль хезмәтләр күрсәтүнең күпфункцияле үзәгә» дәүләт бюджет учреждениесә;

КФҮнең автоматлаштырылган мәгълүмат системасы – Татарстан Республикасы дәүләт һәм муниципаль хезмәтләр күрсәтүнең күпфункцияле үзәкләренең автоматлаштырылган мәгълүмат системасы.

Регламентта муниципаль хезмэт күрсәтү турында гариза дигәндә (алга таба – гариза) «Дәүләт һәм муниципаль хезмәтләр күрсәтүне оештыру турында» 2010 елның 27 июлендәгә 210-ФЗ номерлы Федераль законның 2 статьясындагы 3

пункты (алга таба – 210-ФЗ номерлы Федераль закон) нигезендә бирелгән муниципаль хезмәт күрсәтү турында сорату аңлашыла.

2. Муниципаль хезмәт күрсәтү стандарты

2.1. Муниципаль хезмәт күрсәтү атамасы

Муниципаль милектәге жир кишәрлеген түләүсез милеккә бирү.

2.2. Жирле үзидарәненң турыдан-туры муниципаль хезмәт күрсәтә торган башкарма-оештыру органы исеме

Кукмара муниципаль районы Мөлкәт һәм жир мөнәсәбәтләре палатасы.

2.3. Муниципаль хезмәт күрсәтү нәтижәсен тасвирлау

2.3.1. Муниципаль хезмәт күрсәтү нәтижәләре:

1) жир кишәрлеген түләүсез милеккә бирү турындагы карар (әлеге Регламентка 1 нче кушымта);

2) муниципаль хезмәт күрсәтүдән баш тарту турында карар (әлеге Регламентка 2 нче кушымта).

2.3.2. Муниципаль хезмәт күрсәтү нәтижәсе гариза бирүчегә «Электрон имза турында» 2011 елның 06 апрелендәге 63-ФЗ номерлы Федераль закон (алга таба – 63-ФЗ номерлы Федераль закон) нигезендә Органның вәкаләтле вазыйфай затының (яки Органның) көчәйтелгән квалификацияле имзасы куелган электрон документ рәвешендә Республика порталында шәхси кабинетына жиберелә.

2.3.3. Гариза бирүченең теләге буенча муниципаль хезмәт күрсәтү нәтижәсе Органда яки КФҮдә Органның вәкаләтле вазыйфай заты яисә КФҮ хезмәткәре мөһере һәм имзасы белән таныкланган кәгазьдә басылган электрон документ нөсхәсе рәвешендә бирелә.

2.3.4. Гариза бирүче муниципаль хезмәтне күрсәтү нәтижәсен электрон документ рәвешендә муниципаль хезмәт күрсәтү нәтижәсененң гамәлдә булу срогы дәвамында алырга хокуклы.

2.3.5. Жир кишәрлеген милеккә түләүсез бирү турында карар кабул ителгәннән соң биш эш көненнән дә артмаган вакыт эчендә ООрган күрсәтелгән карарны Федераль дәүләт теркәве, кадастр һәм картография хезмәтенә (Росреестр) жиберә.

2.4. Муниципаль хезмәт күрсәтүдә катнаша торган оешмаларга мөрәжәгать итү кирәклеген дә исәпкә алып, муниципаль хезмәт күрсәтү вакыты, Россия Федерациясе законнарында муниципаль хезмәт күрсәтүне туктатып тору мөмкинлеге каралган очракта, аны туктатып тору вакыты, муниципаль хезмәт күрсәтү нәтижәсе булып торган документларны тапшыру (жиберү) вакыты

2.4.1. Муниципаль хезмэт күрсәтү срогы – 13 эш көне.

Жир кишәрлеген бирүне алдан килештерү турында карар булган очракта – 9 эш көне.

Орган карамагында жир кишәрлегенез территорияне файдалануның махсус шартлары булган зоналарда булуы турында мәгълүмат булган очракта – 22 эш көне.

Әлеге пунктның өченче абзацында каралган очракта, гаризаны теркәгәннән соң 7 эш көне эчендә гариза бирүчегә муниципаль хезмэт күрсәтү срогын үзгәртү турында гаризада күрсәтелгән ысул белән хәбәр ителә.

2.4.2. Муниципаль хезмэт күрсәтү вакытын туктатып тору каралмаган.

2.4.3. Гариза бирүчегә электрон документ рәвешендә муниципаль хезмэт күрсәтү нәтижәсе булган документны жиберү муниципаль хезмэт күрсәтү нәтижәсен рәсмиләштерү һәм теркәү көнендә гамәлгә ашырыла.

2.5. Законнар яки башка норматив хокукый актлар нигезендә муниципаль хезмәтне, шулай ук муниципаль хезмэт күрсәтү өчен кирәкле һәм мәжбүри булган хезмәтләрне күрсәтү өчен кирәкле, гариза бирүче тарафыннан тапшырылырга тиешле документларның тулы исемлеге, гариза бирүче тарафыннан аларны алу ысуллары, шул исәптән электрон формада алу ысуллары, аларны тапшыру тәртибе

2.5.1. Муниципаль хезмәттән файдалану өчен, мөрәжәгатьнең категориясенә һәм нигезләренә бәйсез рәвештә гариза бирүче түбәндәге документларны тапшыра:

1) шәхесне раслаучы документ (Республика порталы аша мөрәжәгать иткән очракта кирәк түгел);

2) муниципаль хезмэт күрсәтүне сорап, гариза бирүче вәкиле мөрәжәгать иткән очракта, гариза бирүче вәкиленең вәкаләтләрен таныклаучы документ (физик затларның законлы вәкилләре мөрәжәгать иткән очракта таләп ителми: гаризада опека билгеләү карарының яисә Россия Федерациясе территориясендә бирелгән туу турында таныклык реквизитлары күрсәтелә);

3) гариза:

– документ формасында кәгазьдә (әлеге Регламентка 3 нче кушымта);

– Республика порталы аша гариза биргәндә, Регламентның 2.5.4 пункты таләпләре нигезендә имза салынган электрон рәвештә (гаризаның электрон формасына тиешле белешмәләр кертү юлы белән тугырыла).

4) гариза бирүченең жир кишәрлеген милеккә түләүсез сатып алу хокукын раслый торган документлар гариза бирүче категориясе һәм мөрәжәгатьнең әлеге Регламентка 4 нче кушымтада китерелгән исемлек нигезендә, ведомствоара мәгълүмати хезмәттәшлек тәртибендә Орган тарафыннан соратып алына торган документлардан тыш. Күрсәтелгән документларны бирү, әгәр күрсәтелгән документлар органга жир кишәрлеген бирүне алдан килештерү турында гариза белән бергә жиберелсә,

гаризаны карау нәтижеләре буенча жир кишәрлеге бирүне алдан килештерү турында карар кабул ителгән очракта таләп ителми;

5) гариза бирүче чит ил юридик заты булган очракта, юридик затны чит дәүләт законнары нигезендә дәүләт теркәвенә алу турында документларның рус теленә таныкланган тәржемәсе;

2.5.2. Гаризада күрсәтелә:

1) гариза бирүченең фамилиясе, исеме һәм (булса) атасының исеме, яшәү урыны, гариза бирүченең шәхесен таныклаучы документ реквизитлары (гражданин өчен);

2) гариза бирүченең исеме һәм урнашу урыны (юридик зат өчен), шулай ук юридик затларның бердәм дәүләт реестрында юридик затның дәүләт теркәве турындагы язманың Дәүләт теркәү номеры һәм салым түләүченең идентификация номеры, гариза бирүче чит ил юридик заты булган очрактан тыш;

3) жир кишәрлегенә кадастр номеры;

4) Россия Федерациясе Жир кодексының 39.5 статьясында каралган нигезләр арасынан түләүсез жир кишәрлеге бирү нигезе;

5) жир кишәрлегеннән файдалану максаты;

6) жир кишәрлеге күрсәтелгән документ һәм (яки) проектта каралган объектларны урнаштыру өчен бирелгән очракта, территорияль планлаштыру документын һәм (яки) территорияне планлаштыру проектын раслау турында карар реквизитлары;

7) соратыла торган жир кишәрлеге төзелгән яисә аның чикләре әлеге карар нигезендә төгәлләштерелгән очракта, жир кишәрлеге бирүне алдан килештерү турында карар реквизитлары;

8) Россия Федерациясе Жир кодексының 39.5 статьясындагы 4 һәм 5 пунктларында каралган очрактарда, жир кишәрлеген милеккә бирү турындагы гаризада жир кишәрлегеннән түләүсез файдалану хокукын туктату турында хәбәр ителә һәм мондый жир кишәрлеген түләүсез файдалануга бирү шартнамәсенә реквизитлары күрсәтелә;

9) гариза бирүчегә хәбәр итү һәм муниципаль хезмәт күрсәтү нәтижәсен алу ысуллары.

2.5.3. Гариза һәм ана теркәп бирелә торган документлар гариза бирүче тарафыннан түбәндәге ысулларның берсен кулланып тапшырылырга (жибәрелергә) мөмкин:

1) КФҮ аша кәгазь чыганактарда һәм Регламентның 2.5.4. пункты таләпләренә туры килә торган электрон документлар рәвешендә;

2) Республика порталы аша электрон формада.

3) Органга шәхсән яки кәгазьдә почта элементәсе аша. Гариза һәм кушып бирелә торган документлар почта элементәсе аша жибәрелгәндә билгеләнгән тәртиптә раслана.

2.5.4. Республика порталы аша жибәрелгән гаризага гариза бирүченең гади электрон имзасы белән имзаланна.

Гади электрон имза алу өчен, гариза бирүчегә ЕСИАда теркәлү (аутентификация) процедурасын узарга, шулай ук исәпкә алу язмасын расларга кирәк.

Регламентның 2.5.1 пунктындагы 2, 4, 5 пунктчаларында күрсәтелгән электрон документлар (документларның электрон образлары) мондый документларны төзүгә һәм имзалауга вәкаләтле затларның көчәйтелгән квалификацияле имзасы, шул исәптән нотариуслар тарафыннан раслана.

Гаризага теркәлеп бирелә торган электрон документлар (электрон документлар образлары), шул исәптән ышанычнамәләр pdf, jpg, jpeg, png, tif, doc, docx, rtf форматларында 50 Мбайттан да артмаган күләмдә файллар рәвешендә жиберелә.

Тапшырыла торган электрон документларның (электрон документларның образларының) сыйфаты документ текстын тулы күләмдә укырга һәм документның реквизитларын танырга мөмкинлек бирергә тиеш.

2.5.5. Гариза бирүчедән түбәндәгеләрне таләп итү тыела:

1) муниципаль хезмәт күрсәтүгә бәйле барлыкка килә торган мөнәсәбәтләрне жайга сала торган норматив хокукый актлар белән тапшыру яисә гамәлгә ашыру каралмаган документлар һәм мәгълүмат бирү яисә гамәлләрне башкару;

2) муниципаль хезмәттән файдалану өчен кирәкле һәм башка дәүләт органнарына, жирле үзидарә органнарына, оешмаларга мөрәжәгать итү белән бәйле гамәлләрне, шул исәптән килештерүләрне башкару, 210-ФЗ номерлы Федераль законның 9 статьясындагы 1 өлешендә күрсәтелгән исемлекләргә кертелгән мондый хезмәтләр күрсәтү нәтижәсендә күрсәтелә торган хезмәтләрдән файдалану һәм документларны һәм мәгълүматларны алудан тыш) кирәкле һәм мәжбүри хезмәтләр күрсәтү);

3) түбәндәге очрактан тыш, муниципаль хезмәт күрсәткәндә муниципаль хезмәт күрсәтү өчен кирәкле документларны кабул итүдән беренчел баш тартканда, аларның булмавы һәм (яки) дәрәс түгеллеге күрсәтелмәгән документлар яисә мәгълүмат тапшыру;

а) беренче тапкыр муниципаль хезмәт күрсәтү турында гариза бирелгәннән соң, муниципаль хезмәт күрсәтүгә кагылышлы норматив хокукый актлар таләпләре үзгәрү;

б) муниципаль хезмәт күрсәтү турындагы гаризада һәм муниципаль хезмәт күрсәтү өчен кирәкле документларны кабул итүдән беренче тапкыр баш тартканнан соң гариза бирүче тарафыннан тапшырылган документларда яисә муниципаль хезмәт күрсәтүдә элек тапшырылган документлар комплектына кертелмәгән хаталар булу;

в) муниципаль хезмәт күрсәтү өчен кирәкле документларны кабул итүдән йә муниципаль хезмәт күрсәтүдән беренче тапкыр баш тартканнан соң, документларның гамәлдә булу срогы узу яисә мәгълүматны үзгәртү;

г) муниципаль хезмәт күрсәтү өчен кирәкле документларны кабул итүдән яисә муниципаль хезмәт күрсәтүдән беренче тапкыр баш тартканда Органның вазыйфаи затының, КФҮ хезмәткәренә хаталы яисә хокукка каршы гамәленә

(гамэл кылмавының) документаль расланган фактын (билгеләрен) ачыклау, бу муниципаль хезмәт күрсәтү өчен кирәкле документларны кабул итүдән беренче тапкыр баш тартканда Орган житәкчесе имзасы белән язмача гариза бирүчегә хәбәр ителә, шулай ук китерелгән уңайсызлыklar өчен гафу үтенәләр;

4) электрон образлары элек 210-ФЗ номерлы Федераль законның 16 статьясындагы 1 өлешенә 7.2 пункты нигезендә таныкланган документларны һәм мәгълүматны кәгазь чыганакта бирү, мондый документларга тамга салу йә аларны алып ату дәүләт яисә муниципаль хезмәт күрсәтүнең кирәкле шарты булып торса, һәм федераль законнарда билгеләнгән башка очрактардан тыш.

2.6. Муниципаль хезмәт күрсәтү өчен, норматив хокукый актлар нигезендә кирәкле, дәүләт органнары, жирле үзидарә органнары һәм дәүләт органнары яисә жирле үзидарә органнары карамагындагы оешмалар карамагында булган һәм гариза бирүче аларны тапшырырга хокуклы документларның тулы исемлеге, шулай ук гариза бирүчеләр тарафыннан аларны алу ысуллары, шул исәптән электрон формада, аларны тапшыру тәртибе; әлеге документлар аның карамагында булган дәүләт органы, жирле үзидарә органы яисә оешма

2.6.1. Ведомствоара хезмәттәшлек кысаларында түбәндәгеләр алына:

1) юридик зат гариза биргән очракта, юридик затларның Бердәм дәүләт реестрыннан өземтә – Федераль салым хезмәте;

2) шәхси эшмәкәр гариза биргән очракта, шәхси эшмәкәрләрнең Бердәм дәүләт реестрыннан өземтә – Федераль салым хезмәте;

3) соралган жир участогына ЕГРНнан өземтә – Росреестр;

4) бакчачылык яки яшелчәчелек ширкәте эгъзаларының гомуми жыелышы карары белән вәкаләтле зат мөрәжәгать иткән очракта, территорияне межалауның расланган проекты – Орган;

5) бакчачылык яки яшелчәчелек ширкәте эгъзаларының гомуми жыелышы карары белән вәкаләтле зат мөрәжәгать иткән очракта, территорияне планлаштыруның расланган проекты – Орган ;

6) бакчачылык яки яшелчәчелек коммерцияле булмаган ширкәтенә карата юридик затларның бердәм дәүләт реестрыннан белешмәләр, бакчачылык яки яшелчәчелек ширкәте эгъзаларының гомуми жыелышы карары белән вәкаләт бирелгән зат мөрәжәгать иткән очракта – Федераль салым хезмәте;

7) бакчачылык яки яшелчәчелек ширкәтенә башлангыч жир кишәрлеге бирү турында документ, әгәр дә бакчачылык яки яшелчәчелек ширкәте эгъзаларының гомуми жыелышы карары белән вәкаләт бирелгән зат мөрәжәгать иткән очракта – Орган;

8) бина, корылма миләкчесе мөрәжәгать иткән очракта, күчемсез миләк объекты турында ЕГРНнан өземтә – Росреестр ;

9) соратып алына торган жир кишәрлеге бирүне алдан килештерү турында карар, әгәр жир кишәрлеге бирүне алдан килештерү гамәлгә ашырылган булса – Орган;

10) адресация объектына бирелгән адрес турында белешмәләр – федераль мәгълүмати адрес системасы;

11) урман кишәрлекләре чикләре турында белешмәләр – Татарстан Республикасы Урман хужалыгы министрлыгы;

12) су объектлары чикләре турында белешмәләр – Татарстан Республикасы Экология һәм табигый байлыктар министрлыгы;

13) соратыла торган жир кишәрлегендә төзелешләрнең булуы турында белешмәләр – электрон хужалык кенәгәсе;

14) жир кишәрлеге бирү өчен чикләүләр булу яисә булмау турында (шул исәптән территорияль зона, кызыл линияләрнең чикләре, территориядән файдалануның махсус шартлары булган зоналар, рөхсәт ителгән төзелешнең чик параметрлары турында) бәяләмәсе – муниципаль район (шәһәр округы) Башкарма комитетның Архитектура һәм шәһәр төзелеше Идарәсенең (МКУ, Бүлек)

15) жир кишәрлеген түләүсез алу хокукын гамәлгә ашыручы затлар реестрыннан белешмәләр – Орган;

16) гариза бирүченең законлы вәкиле тарафыннан гариза бирелгән очракта (Россия Федерациясе гражданлык хәле актларын теркәү органнары тарафыннан бирелгән туу турында таныклык яисә Россия Федерациясе законнары нигезендә опека һәм попечительлек органнары тарафыннан бирелгән документ өлешендә) гариза бирүченең законлы вәкиле вәкаләтләрән раслый торган документ – Граждан хәле актларын рәсмиләштерүнең Бердәм дәүләт реестры йә социаль тәмин итүнең Бердәм дәүләт мәгълүмат системасы;

17) ышанычнамәне бирү факты һәм эчтәлеге турында белешмәләр – нотариатның бердәм мәгълүмат системасы;

2.6.2. Жир кишәрлегенең территориядән файдалануның махсус шартлары булган зоналарда булуы турында Орган карамагында мәгълүмат булган очракта, жир кишәрлегенә чыгу гамәлгә ашырыла, аның нәтижәләре буенча тикшерү материаллары төзелә (фотофиксация белән жир кишәрлеген карау).

2.6.3. Гариза бирүче гариза биргәндә Регламентның 2.6.1 пунктның 1 – 9 пунктчаларында күрсәтелгән документларны (белешмәләрне) мондый документларны төзүгә һәм имзалауга вәкаләтле затларның көчәйтелгән квалификацияле имзасы белән таныкланган электрон документлар формасында тапшырырга хокукы.

2.6.4. Регламентның 2.6.1 пункттында күрсәтелгән дәүләт хакимияте органнары, жирле үзидарә органнары, оешмалар тарафыннан документлар һәм белешмәләрне тапшырмау (вакытында тапшырмау) муниципаль хезмәт күрсәтүдән баш тарту өчен нигез була алмый.

2.6.5. Регламентның 2.6.1. пункттында күрсәтелгән органнарның һәм оешмаларның соралган һәм алар хокукындагы документларны яисә белешмәләрне тапшырмаган (үз вакытында тапшырмаган) вазыйфай заты һәм (яисә) хезмәткәре Россия Федерациясе законнары нигезендә административ, дисциплинар яисә башка җаваплылыкка тартылырга тиеш.

2.6.6. Гариза бирүчедән дәүләт органнары, жирле үзидарә органнары һәм дәүләт органнары яисә жирле үзидарә органнары карамагындагы оешмалар

карамагында булган, шул исәптән муниципаль хезмәт күрсәтү өчен гариза бирүче тарафыннан түләү кертелүне раслый торган документлар, белешмәләрне таләп итү тыела.

Дәүләт органнары, жирле үзидарә органнары һәм дәүләт органнары яисә жирле үзидарә органнары карамагындагы оешмалар карамагындагы белешмәләрне үз эченә алган документларны тапшырмау гариза бирүчегә муниципаль хезмәт күрсәтүдән баш тарту өчен нигез була алмый.

2.7. Муниципаль хезмәт күрсәтү өчен кирәкле документларны кабул итүдән баш тарту өчен нигезләрнең тулы исемлеге (документларны асылы буенча карамыйча кире кайтару)

2.7.1. Муниципаль хезмәт күрсәтү өчен кирәкле документларны кабул итүдән баш тарту өчен түбәндәгеләр нигез була:

1) Республика порталында гариза формасындагы мәжбүри кырларны дәрәс тутырмау (тутырылмау, ышанычлы түгел, тулы яки дәрәс түгел, Регламентта билгеләнгән таләпләргә туры килми);

2) документ текстын тулы күләмдә укырга һәм (яки) документ реквизитларын танырга мөмкинлек бирми торган электрон документлар (электрон документлар үрнәкләрен) тапшыру;

3) электрон имзаның тикшерү ачыкчының квалификацияле сертификаты хужасының мәгълүматлары Республика порталы ярдәмендә электрон рәвештә бирелгән гаризада күрсәтелгән гариза бирүченең күрсәткечләренә туры килми;

4) муниципаль хезмәт күрсәтү өчен мәжбүри булган регламентта каралган документларның тулы комплекты бирелгән;

5) документларда зыяннар бар, алар мәгълүматны һәм белешмәләрне тулы күләмдә кулланырга, текстны укырга һәм (яки) документлар реквизитларын танырга мөмкинлек бирми;

6) гаризаны һәм башка документларны электрон формада документлартапшыруга вәкаләте булмаган затның бирүе;

7) документларда законнарда билгеләнгән тәртиптә расланмаган төзәтмәләр бар;

8) документлар муниципаль хезмәт күрсәтүне сорап мөрәжәгать иткән вакытка үз көчләрен югалткан.

2.7.2. Муниципаль хезмәттән файдалану өчен кирәкле документларны кабул итүдән баш тарту өчен нигезләр исемлеге тулы.

2.7.3. Муниципаль хезмәт күрсәтү өчен гаризаны һәм кирәкле документларны кабул итүдән баш тарту турындагы карар гариза бирүченә кабул иткәндә дә, шулай ук Органның җаваплы вазыйфай заты тарафыннан муниципаль хезмәт күрсәтү өчен кирәкле документларны (белешмәләрне) ведомствосара мәгълүмати хезмәттәшлек аша алганнан соң да, гаризаны теркәгән көннән алып кимендә 9 эш көнендә кабул ителергә мөмкин.

2.7.4. Муниципаль хезмәттән файдалану өчен кирәкле документларны кабул итүдән баш тарту турындагы карар, баш тартуның сәбәпләрен күрсәтеп, әлеге

Регламентка 5 нче кушымтада билгелэнгән форма нигезендә рәсмиләштерелә, билгелэнгән тәртиптә Органның вәкаләтле вазыйфай заты (Орган) тарафыннан көчәйтелгән квалификацияле электрон имза белән имзалана һәм гариза бирүчегә муниципаль хезмәт алу өчен кирәкле документларны кабул итүдән баш тарту турында карар кабул ителгән көнне Республика порталында шәхси кабинетына һәм (яисә) КФҮгә жиберелә.

2.7.5. Муниципаль хезмәт күрсәтү өчен кирәкле гариза һәм документлар Бердәм порталда, Республика порталында бастырылган муниципаль хезмәт күрсәтү сроклары һәм тәртибе турындагы мәгълүмат нигезендә бирелгән очракта, муниципаль хезмәт күрсәтү өчен кирәкле гаризаларны һәм башка документларны кабул итүдән баш тарту тыела.

2.8. Муниципаль хезмәт күрсәтүне туктатып тору яки муниципаль хезмәт күрсәтүдән баш тарту өчен нигезләрнең тулы исемлеге

2.8.1. Муниципаль хезмәт күрсәтүне туктатып тору өчен нигезләр юк.

2.8.2. Муниципаль хезмәт күрсәтүдән баш тарту өчен нигезләр:

2.8.2.1. Жир кишәрлеге гариза бирүчегә Россия Федерациясе Жир кодексының 39.16 статьясында күрсәтелгән нигезләр буенча бирелә алмый, ә атап әйткәндә:

1) жир кишәрлеге бирү турындагы гариза белән жир законнары нигезендә торглар үткәрмичә жир кишәрлеге алу хокукына ия булмаган зат мөрәжәгать иткән;

2) жир кишәрлеге бирү турында гариза белән элге хокукларга ия булучы мөрәжәгать иткән яисә Россия Федерациясе Жир кодексының 39.10 статьясындагы 2 пунктның 10 пунктчасы нигезендә жир кишәрлеге бирү турында гариза бирелгән очрактан тыш, жир кишәрлеге бирү турындагы гаризада күрсәтелгән жир кишәрлеге даими (вакыты чикләнмәгән) файдалану, түләүсез файдалану, гомерлек мирас итеп алу яки аренда хокукында бирелгән;

3) жир кишәрлеге бирү турындагы гаризада күрсәтелгән жир кишәрлеге, элге ширкәт эгъзасының (эгәр мондый жир участогы бакча яки бакча) яисә жир кишәрлекләре милекчеләренә үз ихтыяжлары өчен бакчачылык яки яшелчәчелек алып бару территориясе чикләрендә урнашкан жир кишәрлекләре милекчеләренә (эгәр жир участогы гомуми билгеләнештәге жир кишәрлеге булып торса) мондый гариза белән мөрәжәгать итү очрактарыннан тыш, бакчачылык яки яшелчәчелек ширкәтенә бирелгән жир кишәрлеге бүлгәгә нәтижәсендә барлыкка килде.;

4) жир кишәрлеген бирү турындагы гаризада гражданнарга яисә юридик затларга караган бина, корылма, төзелеш объект урнашкан, жир кишәрлегендә урнаштыру сервитут, гавами сервитут нигезендә рөхсәт ителә торган корылмалар (шул исәптән төзелеш тәмамланмаган корылмалар) яки Россия Федерациясе Жир кодексының 39.36 статьясы нигезендә урнаштырылган объектлар урнашкан яисә жир кишәрлеге бирү турында гариза белән элге бина, корылмалар, аларда биналар, биналар, элге төзелеш объектының милекчәсе мөрәжәгать иткән, шулай ук, эгәр жир кишәрлеген һәм анда урнашкан биналар,

корылмалар, төзелеп бетмэгән төзелеш объектына карата үз белдеге белән корылманы сүтү яки аны үз белдеге белән төзелгән таләпләргә туры китерү турында Карар кабул ителде һәм күрсәтелгән карарларда билгеләнгән срокларда Россия Федерациясе шәһәр төзелеше кодексының 55.32 статьясындагы 11 өлешендә каралган вазыйфалар үтәлмәде.;

5) жир кишәрлеген бирү турындагы гаризада дәүләт яки муниципаль милектә булган бина, корылма, төзелеп бетмэгән объект урнашкан, жир кишәрлегендә урнаштыру сервитут, гавами сервитут нигезендә рөхсәт ителә торган корылмалар (шул исәптән төзелеше тәмамланмаган корылмалар) яки Россия Федерациясе Жир кодексының 39.36 статьясы нигезендә урнаштырылган объектлар урнашкан яисә жир кишәрлеге бирү турында гариза белән әлеге биналарга, корылмаларга, аларда биналар, биналар, төзелеш эшләре тәмамланмаган әлеге объектның, шулай ук әлеге;

6) жир кишәрлеге бирү турындагы гаризада күрсәтелгән жир кишәрлеге әйләнештән алынган яисә әйләнештә чикләнгән булып тора һәм аны бирү жир кишәрлеге бирү турындагы гаризада күрсәтелгән хокукта рөхсәт ителми;

7) Жир кишәрлеген бирү турындагы гаризада күрсәтелгән жир кишәрлеге бирү турындагы гаризада мөрәжәгать итүче жир кишәрлеген милеккә, даими (сроксыз) файдалануга яисә жир кишәрлеген арендага бирү турындагы гариза белән, жир кишәрлеген резервлау максатларында жир кишәрлеге бирү турындагы карарның гамәлдә булу срогыннан артык вакытка түләүсез файдалануга бирү турындагы гариза белән мөрәжәгать иткән очракта, дәүләт яисә муниципаль ихтыяжлар өчен резервланган жир булып тора, моннан тыш, жир кишәрлеген резервлау максатларында жир кишәрлеге бирү;

8) жир кишәрлеге бирү турындагы гаризада күрсәтелгән жир кишәрлеге территория чикләрендә урнашкан, башка зат белән төзелгән территорияне үстерү турында килешү төзелгән территория чикләрендә, әгәр жир участогы бирү турында гариза белән шул жир кишәрлегендә урнашкан бина, корылмалар, аларда биналар милекчесе, төзелеп бетмэгән объект милекчесе яисә мондый жир кишәрлегенә ия булучы мөрәжәгать иткән очрактан тыш, яисә мондый жир кишәрлеге хужасы мөрәжәгать иткән очрактан тыш;

9) жир кишәрлеге бирү турындагы гаризада күрсәтелгән жир кишәрлеге территория чикләрендә урнашкан, аңа карата башка зат белән территорияне комплекслы үстерү турында шартнамә төзелгән жир кишәрлегеннән төзелгән, яисә жир участогы башка зат белән территорияне комплекслы үстерү турында шартнамә төзелгән жир кишәрлегеннән төзелгән, мондый жир кишәрлеге федераль әһәмияттәге объектларны, төбәк әһәмиятендәге объектларны яки жирле әһәмияттәге объектларны урнаштыру өчен билгеләнгән очрактан тыш, һәм мондый жир кишәрлеген бирү турында гариза белән күрсәтелгән объектларны төзүгә вәкаләтле зат;

10) жир кишәрлеге бирү турындагы гаризада күрсәтелгән жир кишәрлеге территорияне комплекслы үстерү турында шартнамә төзелгән жир кишәрлегеннән төзелгән һәм территорияне планлаштыру буенча расланган документ нигезендә федераль әһәмияттәге объектларны, төбәк әһәмиятендәге объектларны яки жирле

әһәмияттәге объектларны урнаштыру өчен билгеләнгән, әгәр жир кишәрлеген арендага бирү турындагы гариза белән әлеге затның әлеге объектларны төзү буенча йөкләмәсен күздә тотучы зат мөрәжәгать иткән булса, моннан тыш, территорияне комплекслы үстерү турында шартнамә төзелгән жир кишәрлегеннән төзелгән.;

11) жир кишәрлеген бирү турындагы гаризада күрсәтелгән жир кишәрлеге аукцион предметы булып тора, аны уздыру турында белдерү Россия Федерациясе Жир кодексының 39.11 статьясындагы 19 пункты нигезендә урнаштырылган;

12) жир кишәрлегенә карата Россия Федерациясе Жир кодексының 39.11 статьясындагы 4 пунктының 6 пунктчасында каралган, мондый жир кишәрлеге Россия Федерациясе Жир кодексының 39.11 статьясындагы 4 пунктының 4 пунктчасы һәм вәкаләтле орган әлеге аукционны Россия Федерациясе Жир кодексының 39.11 статьясындагы 8 пунктында каралган нигезләр буенча үткәрүдән баш тарту турында Карар кабул итмәгән очракта, аны сату яисә аукцион үткәрү турында гариза, Россия Федерациясе Жир кодексының 39.11 статьясындагы;

13) аны бирү турындагы гаризада күрсәтелгән жир кишәрлегенә карата Россия Федерациясе Жир Кодексының 39.18 статьясындагы 1 пунктының 1 пунктчасы нигезендә шәхси торақ төзелеше, шәхси ярдәмче хужалык алып бару, бакчачылык яки крестьян (фермер) хужалыгы эшчәнлеге өчен жир кишәрлеге бирү турында хәбәрнамә басылып чыкты һәм урнаштырылды;

14) жир кишәрлегеннән рөхсәт ителгән файдалану мондый жир кишәрлеген файдалану максатларына туры килми, мондый жир кишәрлеген бирү турында гаризада күрсәтелгән, территорияне планлаштыру проекты белән расланган объект урнаштыру очрақларыннан тыш;

14.1) соратыла торган жир кишәрлеге тулысынча территориядән файдалануның махсус шартлары булган жир кишәрлекләреннән файдалануның билгеләнгән чикләүләре жир кишәрлеге бирү турындагы гаризада күрсәтелгән жир кишәрлегеннән файдалану максатлары нигезендә жир кишәрлегеннән файдалануга рөхсәт итми торган зона чикләрендә урнашкан;

15) Россия Федерациясе Жир кодексының 39.10 статьясындагы 2 пунктының 10 пунктчасы нигезендә жир кишәрлеге бирү турында гариза бирелгән очракта, Россия Федерациясе Хөкүмәте тарафыннан билгеләнгән тәртиптә расланган оборона һәм куркынычсызлык ихтыяжлары өчен бирелгән һәм күрсәтелгән ихтыяжлар өчен вакытлыча кулланылмый торган жир кишәрлекләре исемлегенә кертелмәгән.;

16) бакчачылык яисә яшелчәчелек коммерцияле булмаган ширкәтенә жир кишәрлеге бирү турында гаризада күрсәтелгән жир кишәрлегенә майданы Россия Федерациясе Жир кодексының 39.10 статьясындагы 6 пунктында билгеләнгән чик күләмнән артып китә;

17) жир кишәрлеге бирү турында гаризада күрсәтелгән жир кишәрлеге территориаль планлаштыруның расланган документлары һәм (яки) территорияне планлаштыру буенча документлар нигезендә федераль әһәмияттәге объектларны, төбәк әһәмиятендәге объектларны яки жирле әһәмияттәге объектларны

урнаштыру өчен билгелэнгән һәм жир кишәрлеге бирү турында гариза белән элге объектларны тзүгә вәкаләте булмаган зат мәрәжәгать иткән;

18) жир кишәрлеге бирү турындагы гаризада күрсәтелгән жир кишәрлеге Россия Федерациясе дәүләт программасы, Россия Федерациясе субъектының дәүләт программасы нигезендә бина, корылмалар урнаштыру өчен билгелэнгән һәм жир кишәрлеге бирү турында гариза белән элге биналарны, корылмаларны тзүгә вәкаләте булмаган зат мәрәжәгать иткән;

19) күрсәтелгән хокукларда жир кишәрлеге бирү рөхсәт ителми;

20) аны бирү турында гаризада күрсәтелгән жир кишәрлегенә карата рөхсәт ителгән файдалану төре билгеләнмәгән;

21) жир кишәрлеге бирү турындагы гаризада күрсәтелгән жир кишәрлеге билгеле бер категориягә кертелмәгән;

22) аны бирү турында гаризада күрсәтелгән жир кишәрлегенә карата аны бирүне алдан килештерү турында карар кабул ителгән, аның гамәлдә булу срогы чыкмаган, һәм жир кишәрлеге бирү турындагы гариза белән бу карарда күрсәтелмәгән башка зат мәрәжәгать иткән;

23) мондый жир кишәрлегендә урнашкан күпфатирлы йортны авария хәлендә һәм сүтелергә яки реконструкцияләнергә тиешле дип тануга бәйле рәвештә дәүләт яисә муниципаль ихтыяжлар өчен алынган жир кишәрлекләреннән тыш, жир кишәрлеге бирү турындагы гаризада күрсәтелгән жир кишәрлеге дәүләт яисә муниципаль ихтыяжлар өчен тартып алынган һәм гаризада күрсәтелгән мондый жир кишәрлеген бирү максаты мондый жир кишәрлеге алынган максатларга туры килми;

24) аны бирү турында гаризада күрсәтелгән жир кишәрлеге чикләре «Күчемсез милекне дәүләт теркәвенә алу турында» 2015 елның 13 июлендәге 218-ФЗ номерлы Федераль закон нигезендә төгәлләштерелергә тиеш;

25) аны бирү турында гаризада күрсәтелгән жир кишәрлегенәң мәйданы алар нигезендә мондый жир кишәрлеге төзелгән жир кишәрлегенәң урнашу схемасында, территорияне ызанлау проектында яисә урман кишәрлекләренәң проект документациясендә күрсәтелгән мәйданнан ун проценттан артыкка зуррак;

26) «Россия Федерациясендә кече һәм урта эшмәкәрлекне үстерү турында» 2007 елның 24 июлендәге 209-ФЗ номерлы Федераль законның 14 статьясындагы 4 өлешендә каралган дәүләт милке исемлегенә яисә муниципаль милек исемлегенә кертелгән жир кишәрлеге бирү турында гариза белән кече һәм урта эшмәкәрлек субъекты булмаган яисә күрсәтелгән Федераль законның 14 статьясындагы 3 өлеше нигезендә ярдәм күрсәтелә алмый торган зат мәрәжәгать иткән.

2.8.2.2. Жир кишәрлегенәң бакчачылык яисә яшелчәчелек коммерциягә карамаган берләшмәсе чикләрендә булуы һәм элге берләшмә территориясен оештыру һәм тзү проекты яисә аны ызанлау проектыбулмау.

2.8.2.3. Жир кишәрлеге соратыла торган максат шәһәр төзелешен зоналаштыру документларында тиешле территориаль зона өчен шәһәр төзелеше регламентында билгелэнгән рөхсәт ителгән файдалануның төп төренә туры килми.

2.8.2.4. Соратыла торган жир кишәрлегеннән файдалану максатының территорияне планлаштыру проекты, территорияне ызанлау проектының территориаль зоналарында билгеләнгән рөхсәт ителгән файдалануның төп төрләренә туры килмәве (шул исәптән төрле укылышларда территориаль зоналарда жирдән файдалану һәм төзелеш алып бару кагыйдәләрендә билгеләнгән рөхсәт ителгән файдалану төрләрендә).

2.8.2.5. Соралган жир кишәрлегендә шәхси торак төзелеше өчен рөхсәт ителгән жир төре белән торак булмаган бина урнашкан.

2.8.2.6. Коммерцияле булмаган бакчачылык ширкәте чикләрендә урнашкан соралган жир кишәрлегенә (шәхси торак йорт, торак дача йорты, бакча йорты) төзелеш мәйданы төзелешнең территориаль планлаштыру һәм шәһәр төзелешен зоналаштыру документларында билгеләнгән чик параметрларыннан артып китә.

2.8.3. Муниципаль хезмәт күрсәтүдән баш тарту өчен нигезләр исемлеге тулы.

2.8.4. Муниципаль хезмәт күрсәтүдән баш тарту турындагы карар, баш тартуның сәбәпләрен күрсәтеп, әлеге Регламентка 2 нче кушымтада билгеләнгән форма нигезендә рәсмиләштерелә, билгеләнгән тәртиптә Органның вәкаләтле вазыйфай заты тарафыннан (Орган) көчәйтелгән квалификацияле электрон имза белән имзалана һәм гариза бирүчегә муниципаль хезмәт күрсәтүдән баш тарту турында карар кабул ителгән көнне Республика порталында шәхси кабинетына һәм (яисә) КФҮгә жиберелә.

2.8.5. Муниципаль хезмәт күрсәтү турында гариза Бердәм порталда, Республика порталында бастырылган муниципаль хезмәт күрсәтүнең сроклары һәм тәртибе турындагы мәгълүмат нигезендә бирелгән очракта муниципаль хезмәт күрсәтүдән баш тарту тыела.

2.9. Муниципаль хезмәт күрсәткән өчен алына торган дәүләт пошлинасы яки башка түләү алу тәртибе, күләме һәм нигезләре

Муниципаль хезмәт түләүсез нигездә күрсәтелә.

2.10. Муниципаль хезмәт күрсәтү өчен кирәкле һәм мәжбүри булган хезмәтләр исемлеге, шул исәптән муниципаль хезмәт күрсәтүдә катнаша торган оешмалар тарафыннан бирелә торган документ (документлар) турында мәгълүматлар

Кирәкле һәм мәжбүри хезмәтләр күрсәтү таләп ителми.

2.11. Муниципаль хезмәт күрсәтү өчен кирәк һәм мәжбүри булган хезмәт күрсәтүләр өчен түләү алу тәртибе, күләме һәм нигезләре, шул исәптән мондый түләү күләмен исәпләү методикасы турында мәгълүмат

Кирәкле һәм мәжбүри хезмәтләр күрсәтү таләп ителми.

2.12. Муниципаль хезмэттән, муниципаль хезмэт күрсәтүдә катнаша торган оешма тарафыннан күрсәтелә торган хезмэттән файдалану турында гариза биргәндә һәм мондый хезмәтләр күрсәтү нәтижәсен алганда чиратта көтүнең **максималь вакыты**

2.12.1. Муниципаль хезмэттән файдалануга гариза биргәндә көтү вакыты – 15 минуттан артык түгел.

2.12.2. Муниципаль хезмэт күрсәтү нәтижәсен алганда чиратта көтүнең **максималь вакыты 15 минуттан артмаска тиеш.**

2.13. Муниципаль хезмэт күрсәтү турында һәм муниципаль хезмэт күрсәтүдә катнашучы оешма тарафыннан күрсәтелә торган хезмэт турында соратуын, шул исәптән электрон рәвештә теркәү срогы һәм тәртибе

2.13.1. Гариза биргән көнне КФҮгә шәхсэн мөрәжәгать иткәндә, КФҮ автоматлаштырылган мәгълүмати системасыннан гариза бирүчегә гаризаның жибәрелүен раслый торган теркәү номеры белән гариза бирү датасы күрсәтелгән расписка бирелә.

2.13.2. Гаризаны Республика порталы аша жибәргәндә, гариза бирүче гариза биргән көнне Республика порталында шәхси кабинетында һәм электрон почта аша гаризаның жибәрелүен раслый торган теркәү номеры белән электрон гариза бирү датасы күрсәтелгән хәбәрнамә ала.

2.13.3. Органга шәхсэн мөрәжәгать иткәндә, гариза тапшырган көнне, Органның вәкаләтле вазыйфай заты гариза бирүчегә дәүләт һәм муниципаль хезмәтләр күрсәтү өчен билгеләнгән автоматлаштырылган мәгълүмат системасыннан, теркәү номеры, гариза бирү датасы һәм тапшырылган документлар исемлегә белән расписка бирә.

2.14. Муниципаль хезмэт күрсәтелә торган бүлмәләргә, көтү залына, муниципаль хезмэттән файдалану турында гаризаларны тутыру урыннарына, аларны тутыру үрнәкләре һәм һәр муниципаль хезмэттән файдалану өчен кирәкле документлар исемлегә булган мәгълүмат стендларына, мондый хезмәтне күрсәтү тәртибе турында визуаль, текстлы һәм мультимедиалы мәгълүматны урнаштыруга һәм рәсмиләштерүгә карата, шул исәптән инвалидларны социаль яклау турындагы **федераль законнар һәм Татарстан Республикасы законнары нигезендә инвалидларның күрсәтелгән объектлардан файдалана алу мөмкинлеген тәэмин итүгә карата таләпләр**

2.14.1. Муниципаль хезмэт күрсәтү янгынга каршы система һәм янгың сүндерү системасы белән жиһазландырылган биналарда һәм бүлмәләрдә гамәлгә ашырыла.

Гариза бирүчеләрне кабул итү урыннары документларны рәсмиләштерү өчен кирәкле жиһазлар, мәгълүмат стендлары белән жиһазландырыла.

Инвалидларның муниципаль хезмэт күрсәтү урынына тоткарлыксыз керү

мөмкинлеге тээмин ителә (бинага уңайлы керү-чыгу һәм аның эчендә хәрәкәт итү).

Муниципаль хезмәт күрсәтү тәртибе турында визуаль, текстлы һәм мультимедиа мәгълүматы гариза бирүчеләр өчен уңайлы урыннарда, шул исәптән инвалидларның чикләнгән мөмкинлекләрен исәпкә алып урнаштырыла.

2.14.2. Инвалидларны социаль яклау турындагы Россия Федерациясе законнары нигезендә муниципаль хезмәт күрсәтү урынына каршылыксыз керү максатларында түбәндәгеләр тээмин ителә:

1) күрү сәләте һәм мөстәкыйль хәрәкәт итү функциясе бозылган инвалидларны озатып бару һәм аларга ярдәм күрсәтү;

2) транспорт чарасына утырту һәм аннан төшерү мөмкинлеге, шул исәптән кресло-коляскадан файдаланып;

3) инвалидларның хезмәт күрсәтү урыннарына тоткарлыксыз керүен тээмин итү өчен, кирәкле жиһазларны һәм мәгълүмат йөртү чыганаclarын, аларның тормыш эшчәнлеген чикләүне исәпкә алып, тиешенчә урнаштыру;

4) инвалидлар өчен кирәкле тавыш белән һәм күреп кабул ителә торган мәгълүматны, шулай ук язучыларны, билгеләрне һәм башка текстлы һәм график мәгълүматны Брайль рельефлы-нокталы шрифты белән башкарылган билгеләр белән кабатлау;

5) сурдотәржемәче һәм тифлосурдотәржемәче кертү;

6) йөртүче этне махсус укутуны раслый торган һәм «Йөртүче этне махсус укутуны раслый торган документ формасын һәм аны бирү тәртибен раслау турында» Россия Федерациясе Хезмәт һәм социаль яклау министрлыгының 2015 елның 22 июнендәге 386н номерлы боекыгы белән билгеләнгән рәвештә һәм тәртиптә тапшырыла торган документны булганда кертергә рөхсәт итү.

2.14.3. Муниципаль хезмәт күрсәтү гамәлгә ашырыла торган объектлардан һәм Регламентның 2.14.2 пунктының 1 – 4 пунктчаларында күрсәтелгән муниципаль хезмәт күрсәткәндә кулланыла торган чаралардан инвалидларның файдалана алуын тээмин итү өлешендә таләпләр 2016 елның 1 июленнән соң файдалануга тапшырылган яисә модернизация узган объектларга һәм чараларга карата кулланыла.

2.15. Муниципаль хезмәттән һәркем фадалана алу һәм сыйфаты күрсәткечләре, шул исәптән муниципаль хезмәт күрсәткәндә гариза бирүченең вазыйфай затлар белән хезмәттәшлеге саны һәм аларның дәвамлылығы, муниципаль хезмәт күрсәтү барышы турында, шул исәптән мәгълүмати-коммуникация технологияләреннән файдаланып, дәүләт һәм муниципаль хезмәтләр күрсәтүнең күпфункцияле үзәгендә, жирле үзидарәнең башкарма күрсәтмә органының теләсә кайсы территориаль бүлекчәсендә, гариза бирүче сайлавы буенча (экстерриториаль принцип), 210-ФЗ номерлы Федераль законның 15.1 статьясында каралган дәүләт һәм муниципаль хезмәтләр күрсәтүнең күпфункцияле үзәкләрендә берничә дәүләт һәм (яисә) муниципаль хезмәт күрсәтү турында сорату (комплекслы сорату) юлы белән муниципаль хезмәттән

файдалану мөмкинлегенә йә мөмкин булмавы (шул исәптән тулы күләмдә) турында мәғлүмәт алу мөмкинлегенә

2.15.1. Муниципаль хезмәттән һәркем файдалана алу мөмкинлегенә күрсәткеләренә түбәндәгеләр керә:

документлар кабул итү, бирү урынының жәмәгәт транспортына яқын зонада урнашуы;

белгеләрнең, шулай ук гариза бирүчеләрдән документлар кабул итә торган бүлмәләренәң житәрлек санда булуы;

мәғлүмәти стендларда, муниципаль районның рәсми сайтында, Бердәм порталда, Республика порталында муниципаль хезмәт күрсәтү ысуллары, тәртибе һәм сроклары турында тулы мәғлүмәт булуы;

инвалидларга башкалар белән тигез дәрәжәдә хезмәтләрдән файдаланырга комачаулаучы каршылыкларны узуда ярдәм итү.

2.15.2. Муниципаль хезмәт күрсәтүнең сыйфат күрсәткеләренә түбәндәгеләр керә:

1) документларны кабул итү һәм карау сроклары үтәлү;

2) муниципаль хезмәт күрсәтү нәтижәсен алу срогы үтәлү;

3) Орган хезмәткәрләре тарафыннан Регламентны бозуга карата нигезле шикаятләр булмау;

4) гариза бирүченең вазыйфай затлар белән үзара хезмәттәшлегенә саны (консультацияләренә исәпкә алмыйча):

муниципаль хезмәттән файдаланганда гариза бирүченең КФҮ хезмәткәрләренә белән хезмәттәшлегенә барлык кирәкле документлар белән гариза биргәндә бер тапкыр гамәлгә ашырыла;

муниципаль хезмәт күрсәтү нәтижәсен кәгазьдә электрон документның нөсхәсә рәвешендә КФҮдә алу кирәк булган очракта, бер тапкыр.

Дәүләт хезмәтте күрсәткәндә гариза бирүченең вәкаләтле затлар белән бер хезмәттәшлегенә дәвамлылығы 15 минуттан артмый.

Гариза бирүчеге муниципаль хезмәт күрсәтүнең сыйфатын күчмә радиотелефон элементәсә жайланмалары, Бердәм портал, Республика порталы, терминаль жайланмалар ярдәмендә бәяләргә хокуклы.

2.15.3. Муниципаль хезмәт күрсәтү барышы турында мәғлүмәтне гариза бирүчеге Бердәм порталда яисә Республика порталында, КФҮдә алырга мөмкин.

2.15.4. Муниципаль хезмәт күрсәтү гариза бирүченең яшәү урынына яисә экстерриториаль принцип буенча фактта яшәү (тору) урынына бәйсез рәвештә, аның сайлавы буенча теләсә кайсы КФҮдә гамәлгә ашырыла.

Гариза бирүчеге муниципаль хезмәтне комплекслы сорату составында алырга хокуклы.

2.16. Башка, шул исәптән экстерриториаль принцип буенча муниципаль хезмәт күрсәтүнең үзенчәлекләренә исәпкә ала торган таләпләр (әгәр муниципаль хезмәт экстерриториаль принцип буенча бирелгән булса) һәм электрон формада муниципаль хезмәт күрсәтү үзенчәлекләренә

2.16.1. Муниципаль хезмэт электрон рэвештэ күрсәтелгәндә, гариза бирүче түбәндәгеләргә хокуклы:

1) Бердәм порталда һәм Республика порталында урнаштырылган муниципаль хезмэт күрсәтү тәртибе һәм сроклары турында мәгълүмат алырга;

2) муниципаль хезмэт күрсәтү турында гариза һәм муниципаль хезмэт күрсәтү өчен кирәкле башка документларны, шул исәптән электрон образлары 210-ФЗ номерлы Федераль законның 16 статьясындагы 1 өлешенә 7.2 пункты нигезендә таныкланган документларны һәм мәгълүматны Республика порталынан файдаланып бирү;

3) муниципаль хезмэт күрсәтү турында электрон формада бирелгән гаризаларны үтәү барышы турында мәгълүматлар алырга;

4) Республика порталы ярдәмендә муниципаль хезмэт күрсәтүнең сыйфатын бәяләүне гамәлгә ашырырга;

5) муниципаль хезмэт күрсәтү нәтижәсен электрон документ формасында алырга;

б) е) Республика порталы, дәүләт һәм муниципаль хезмәтләр күрсәтүче органнар, аларның вазыйфай затлары, дәүләт һәм муниципаль хезмәткәрләр, дәүләт һәм муниципаль хезмәтләр күрсәткәндә кылынган карарларга һәм гамәлләргә (гамәл кылмауларга) судка кадәр (судтан тыш) шикаять белдерү процессын тәэмин итә торган федераль дәүләт мәгълүмат системасы порталы ярдәмендә Органның, шулай ук аның вазыйфай затларының, муниципаль хезмәткәрләрнең карарына һәм гамәлләренә (гамәл кылмавына) шикаять бирергә.

2.16.2. Гаризаны формалаштыру Республика порталында нинди дә булса башка формада гариза бирү зарурлыгынан башка гаризаның электрон формасын тутыру юлы белән башкарыла.

2.16.3. Республика порталында гариза формалаштырганда тәэмин ителә:

1) хезмэт күрсәтү өчен кирәкле гаризаны һәм башка документларны күчермәләү (копирование) һәм саклау мөмкинлеге;

2) берничә мөрәжәгать итүче тарафыннан уртак гариза жиберүне күз алдында тоткан хезмәтләр сорап мөрәжәгать иткәндә, берничә гариза бирүченең бер электрон гариза формасын тутыру мөмкинлеге;

3) гаризаның электрон формасы күчермәсен кәгаздә бастыру мөмкинлеге;

4) кулланучының теләге буенча электрон гариза формасына элек кертелгән күрсәткечләрне теләсә кайсы мизгелдә саклап калу, шул исәптән керткәндә хаталар барлыкка килгәндә һәм гаризаның электрон формасына күрсәткечләрне кабат кертү өчен кире кайтарылганда;

5) Бердәм идентификация һәм аутентификация системасында булмаган мәгълүматларга кагылышлы өлешендә, бердәм порталда, республика порталында бастырылган мәгълүматлардан файдаланып, гаризаның электрон формасы кырларын тутыру;

б) элек кертелгән мәгълүматны югалтмыйча, гаризаның электрон формасын тутыруның теләсә кайсы этапларына әйләнәп кайту мөмкинлеге;

7) гариза бирүченең Республика порталында элек бирелгән гаризаларга кимендә бер ел эчендә, шулай ук өлешчә формалаштырылган гаризаларга – кимендә 3 ай эчендә керә алу мөмкинлеге булу.

2.16.4. Гариза бирүчеләрнең КФҮгә кабул итү өчен язылуы (алга таба – язылу) Республика порталы, КФҮнең контакт-үзәге телефоны аша башкарыла.

Гариза бирүчегә кабул итү өчен теләсә нинди буш датага һәм вакытка күпфункцияле үзәкнең кабул итү графигында билгеләнгән чикләрдә язылу мөмкинлеге бирелә.

Билгеле бер датага язылу бу датага кадәр бер тәүлек кала тәмамлана.

Республика порталы ярдәмендә алдан язылуны гамәлгә ашыру өчен, гариза бирүче система сората торган мәгълүматларны күрсәтергә тиеш, шул исәптән:

фамилиясе, исеме, атасының исеме (булган очракта);

телефон номеры;

электрон почта адресы (теләк буенча);

теләгән дата һәм кабул итү вакыты.

Гариза бирүче алдан язылганда хәбәр иткән мәгълүматларның шәхси кабул итү вакытында гариза бирүче тапшырган документларга туры килмәве очрагында, алдан язылу гамәлдән чыгарыла.

Алдан язылганда, гариза бирүчегә талон-раслауны чыгартып алу мөмкинлеге тәмин ителә. Гариза бирүче электрон почта адресын хәбәр иткән очракта, күрсәтелгән адреска, кабул итү датасын, вакытын һәм урынын күрсәтеп, алдан язылуны раслау турында мәгълүмат жибәрелә.

Алдан язылуны башкарганда, гариза бирүчегә мәжбүри рәвештә кабул итүнең билгеләнгән вакытыннан соң 15 минут узгач килмәгән очракта алдан язылуның юкка чыгарылуы турында хәбәр ителә.

Гариза бирүче алдан язылудан теләсә кайсы вакытта баш тартырга хокуклы.

Россия Федерациясе норматив хокукый актлары нигезендә идентификация һәм аутентификация үтүдән тыш, гариза бирүчедән башка гамәлләр кылуны, кабул итү максатын күрсәтүне, шулай ук кабул итү өчен вакыт интервалының озынлыгын исәпләү өчен кирәкле белешмәләрне бирүне таләп итү тыела.

Административ процедураларның составы, аларны үтәү эзлеклелеге һәм вакыты, аларны үтәү тәртибенә таләпләр, шул исәптән административ процедураларны электрон рәвештә башкару үзенчәлекләре, шулай ук күпфункцияле үзәкләрдә административ процедураларны башкару үзенчәлекләре

3.1. Муниципаль хезмәт күрсәтүдәге гамәлләр тәртибен тасвирлау

3.1.1. Муниципаль хезмәт күрсәтү түбәндәге процедураларны үз эченә ала:

1) гариза бирүчегә консультация бирү;

2) гариза бирүче тарафыннан бирелгән документлар комплектын кабул итү һәм карау;

- 3) муниципаль хезмэт күрсәтүдә катнашучы органнарга ведомствоара соратулар жибәрү;
- 4) муниципаль хезмэт күрсәтү нәтижәсен әзерләү;
- 5) гариза бирүчегә муниципаль хезмэт нәтижәсен бирү (жибәрү).

3.2. Гариза бирүчегә консультация бирү

3.2.1. Административ процедураны үтәүне башлауның нигезе – гариза бирүченең муниципаль хезмэт күрсәтүгә бәйле мәсьәләләр буенча мөрәжәгатә.

Административ процедураны үтәү өчен җаваплы вазыйфай зат (хезмәткәр):

- күпфункцияле үзәккә мөрәжәгать иткәндә – КФҮ хезмәткәре;
- гариза бирүче Органга мөрәжәгать иткәндә – Кукмара муниципаль районының Мөлкәт һәм жир мөнәсәбәтләре Палатасы белгече (алга таба – консультация бирү өчен җаваплы вазыйфай зат).

3.2.2. Гариза бирүче муниципаль хезмэт күрсәтү тәртибе һәм сроклары турында консультация сорап КФҮгә шәхсән үзе һәм телефон һәм электрон почта аша мөрәжәгать итәргә хокуклы.

КФҮ хезмәткәре гариза бирүчегә, шул исәптән муниципаль хезмэт алу өчен тапшырыла торган документларның составы, формасы һәм башка мәсьәләләр буенча консультация бирә.

Гариза бирүче муниципаль хезмэт күрсәтү тәртибе турында мәгълүматны күпфункцияле үзәк сайтынан <http://mfc16.tatarstan.ru> ирекле рәвештә алырга мөмкин.

Әлеге пункт белән билгеләнә торган административ процедуралар гариза бирүче мөрәжәгать иткән көндә башкарыла.

Административ процедураларны үтәү нәтижәләре булып түбәндәгеләр тора: бирелә торган документларның составы, формасы һәм муниципаль хезмэт алу өчен кирәкле башка мәсьәләләр буенча консультация.

3.2.3. Гариза бирүче телефон һәм электрон почта аша Органга мөрәжәгать итәргә, шулай ук Республика порталында, Органның сайтында муниципаль хезмэт күрсәтү тәртибе һәм сроклары турында, шул исәптән муниципаль хезмэт алу өчен тапшырыла торган документларның составы, формасы һәм башка мәсьәләләр буенча консультация алырга хокуклы.

Консультация бирү өчен җаваплы вазыйфай зат гариза бирүчегә Регламентның 1.3.4 пункты таләпләре нигезендә хәбәр итә.

Әлеге пункт белән билгеләнә торган административ процедуралар мөрәжәгать кәргән көннән алып өч эш көне эчендә башкарыла.

Административ процедураларны үтәү нәтижәләре булып түбәндәгеләр тора: бирелә торган документларның составы, формасы һәм муниципаль хезмэт алу өчен кирәкле башка мәсьәләләр буенча консультациялар.

3.3. Гариза бирүче тарафыннан бирелгән документлар комплектын кабул итү һәм карау

3.3.1. Муниципаль хезмэт күрсәтү өчен документлар кабул итү КФҮ яисә КФҮнең читтәге эш урыны аша.

3.3.1.1. Гариза бирүче (гариза бирүче вәкиле) муниципаль хезмәте күрсәтү турында сорату белән КФҮгә мөрәжәгать итә һәм Регламентның 2.5. пункты нигезендә документлар тапшыра.

3.3.1.2. Гаризаларны кабул итүче КФҮ хезмәткәре түбәндәгеләрне башкара:

мөрәжәгать предметын билгели;

гариза бирүченең шәхесен раслый;

документлар бирүче затның вәкаләтләрен тикшерә;

документларның Регламентның 2.5 пункттында күрсәтелгән таләпләргә туры килү-килмәвен тикшерә;

КФҮнең автоматлаштырылган мәгълүмати системасында гаризаның электрон формасын тутыра;

кәгазь чыганакта Регламентның 2.5 пункттында күрсәтелгән документларны тапшырганда, тапшырылган документларны сканерлый;

КФҮнең автоматлаштырылган мәгълүмати системасыннан гаризаны кәгазьдә чыгартып ала;

гариза бирүчегә тикшерү һәм имза салу өчен тапшыра;

имза салганнан соң, КФҮ автоматлаштырылган мәгълүмати системасында имзаланган гаризаны сканерлый;

КФҮнең автоматлаштырылган мәгълүмат системасына электрон формада тапшырылган документларны яки сканерланган документларның электрон образларын урнаштыра, электрон эш формалаштыра;

имза салынган гаризаны һәм кәгазь документларның төп нөсхәләрен кире кайтара;

гариза бирүчегә документларны кабул итү турында расписка бирә.

Әлеге пункт белән билгеләнә торган административ процедуралар гариза бирүче мөрәжәгать иткән көндә башкарыла.

Административ процедураларны үтәү нәтижәләре булып түбәндәгеләр тора: жибәрергә эзер гариза һәм документлар пакеты.

3.3.1.3. КФҮ хезмәткәре гариза бирүчедән кабул ителгән документлар пакетын Органга электрон формада (электрон эшләр пакетлары составында) гариза бирүче КФҮ структур бүлекчәсенә мөрәжәгать иткән көннән бер эш көне эчендә жибәрә.

Административ процедураларны үтәү нәтижәләре булып түбәндәгеләр тора: электрон хезмәттәшлек системасы ярдәмендә Органга жибәрелгән гариза һәм документлар пакеты (электрон эш).

3.3.2. Муниципаль хезмәтне электрон рәвештә күрсәтү өчен, Республика порталы аша документлар кабул итү.

3.3.2.1. Гаризаны электрон рәвештә бирү өчен, гариза бирүче түбәндәге гамәлләрне башкара:

авторизацияне башкара;

электрон гариза формасын ача;

муниципаль хезмэт күрсәтү өчен кирәкле һәм мәжбүри белешмәләрне үз эченә алган электрон гариза формасын тутыра;

электрон формадагы документларны яисә документларның электрон образларын (кирәк булганда) электрон гариза формасына беркетә;

электрон рәвештә муниципаль хезмэт күрсәтүнең шартлары һәм тәртибе белән танышу һәм килешү фактын раслый (электрон гариза формасында ризалык турында тиешле тамга куя);

хәбәр ителгән белешмәләрнең дөрөсләгән раслый (электрон гариза формасында тиешле тамганы билгели);

электрон гариза жибәрә (электрон гариза формасында тиешле төймөгә баса);

электрон гариза Регламентның 2.5.4 пункты таләпләре нигезендә имзалана;

электрон гариза жибәрү турында хәбәр ала.

Формалаштырылган гаризаны формат-логик тикшерү гариза бирүче гаризаның электрон формасының һәр кырын тутырганнан соң башкарыла. Гаризаның электрон формасындагы дөрөс тутырылмаган кырны ачыклаганда, гариза бирүчегә ачыкланган хатаның характеры һәм аны турыдан-туры гаризаның электрон формасында бетерү тәртибе турында хәбәр ителә.

Әлеге пункт белән билгеләнә торган административ процедуралар гариза бирүче мөрәжәгать иткән көндә башкарыла.

Административ процедураларны үтәү нәтижәләре булып түбәндәгеләр тора: электрон хезмәттәшлек системасы ярдәмендә Органга жибәрелгән электрон эш.

3.3.3. Документлар комплектын Органның тикшерүе

3.3.3.1. Административ процедураны үтәүне башлауның нигезе булып муниципаль хезмэт күрсәтү өчен кирәкле гариза һәм башка документлар килү тора.

Административ процедураны үтәү өчен җаваплы вазыйфаи зат (хезмәткәр) – Кукмара муниципаль районының мөлкәт һәм жир мөнәсәбәтләре Палатасы белгече / (алга таба – документлар кабул итү өчен җаваплы вазыйфаи зат):

3.3.3.2. Документларны кабул итү өчен җаваплы вазыйфаи зат, гариза бирүче гариза белән Органга мөрәжәгать иткән очракта:

мөрәжәгать предметын билгели;

гариза бирүченең шәхесен билгели;

документлар бирүче затның вәкаләтләрен тикшерә;

документларның Регламентның 2.5 пунктында күрсәтелгән таләпләргә туры килүен, тапшырылган документларның билгеләнгән таләпләргә туры килүен тикшерә (документларның күчermәләрен тиешенчә рәсмиләштерү, документларда чистартулар, өстәп язучулар, сызылган сүзләр һәм килешенмәгән башка төзәтүләр булмау);

дәүләт һәм муниципаль хезмәтләр күрсәтү өчен билгеләнгән автоматлаштырылган мәгълүмат системасында гаризаның электрон формасын тутыра;

кәгазь чыганакта Регламентның 2.5 пунктында күрсәтелгән документларны тапшырганда, тапшырылган документларны сканерлый;

гаризаны бастыра;

гариза бирүчегә тикшерү һәм имза салу өчен тапшыра;
 кул куелганнан соң, имзаланган гаризаны сканерлый;
 дәүләт һәм муниципаль хезмәтләр күрсәтү өчен билгеләнгән автоматлаштырылган мәгълүмат системасына электрон формада тәкъдим ителгән документларны яки сканерланган документларның электрон образларын йөкли, электрон эш формалаштыра;

имза салынган гаризаны һәм кәгазь документларның төп нөсхәләрен гариза бирүчегә кире кайтара;

гариза бирүчегә документларны кабул итү турында расписка бирә.

Документларны кабул итүдән баш тарту өчен нигезләр булган очракта, документларны кабул итү өчен җаваплы вазыйфай зат гариза бирүчегә гаризаны кабул итү өчен каршылыклар булу турында хәбәр итә һәм, документларны кабул итүдән баш тарту өчен ачылган нигезләрнең эчтәлеген аңлатып, аңа документларны кире кайтара.

3.3.3.3. Документлар кабул итү өчен җаваплы вазыйфай зат, карауга документлар кәргәннән соң, түбәндәгеләрне башкара:

Гаризага эш номенклатурасы нигезендә номер һәм «Документларны тикшерү» статусын бирә, бу Республика порталында шәхси кабинетта чагыла;

кәргән электрон эшләрне, шул исәптән гариза бирүче тарафыннан электрон рәвештә бирелгән документларны һәм документларның электрон образларын өйрәнә;

документларның комплектлылыгын, электрон үрнәкләрнең укылышын тикшерә;

Бердәм порталга мөрәҗәгать итеп, электрон имзаның чынбарлык шартлары үтәлешен тикшерә (гариза бирүче тарафыннан көчәйтелгән квалификацияле электрон имза белән имзаланган электрон документлар тапшырылган очракта).

Регламентның 2.7.1 пунктында каралган нигезләр булганда, муниципаль хезмәт күрсәтү өчен кирәкле документларны кабул итүдән баш тарту турында карар проекты тәзи;

Әгәр көчәйтелгән квалификацияле электрон имзаны тикшерү нәтижәсендә аның чынлык шартларының үтәлмәве ачылганса, баш тарту турында карар проектында аны кабул итү өчен нигез булып тора торган 63-ФЗ номерлы Федераль законның 11 статьясы пунктлары булырга тиеш.

Баш тарту сәбәпләре күрсәтелгән муниципаль хезмәт күрсәтү өчен кирәкле документларны кабул итүдән баш тарту турында карар проекты (муниципаль хезмәт күрсәтү өчен кирәкле документларны кабул итүдән баш тарту өчен нигезләр мондый документларга карата билгеләнгән таләпләрне бозуга бәйлә булган очракта, документларны кабул итүдән баш тарту өчен нигезләрдә тапшырылмаган документларның (мәгълүматларның, белешмәләрнең) исеме турында мәгълүмат булырга тиеш), дәрәҗә булмаган һәм (яисә) каршылыклы белешмәләре бар, билгеләнгән таләпләрне бозып рәсмиләштерелгән) рәсмиләштерелә, билгеләнгән тәртиптә электрон документ әйләнеше системасы ярдәмендә килештерүгә җибәрелә.

Муниципаль хезмэт күрсәтү өчен кирәкле документларны кабул итүдән баш тарту турындагы карар проектын килештерү Регламентның 3.5.3 пункттында каралган тәртиптә гамәлгә ашырыла .

Регламентның 2.7.1 пункттында каралган документларны кабул итүдән баш тарту өчен нигезләр булмаган очракта, документлар кабул итү өчен җаваплы вазыйфаи зат гариза кергән көннән алып бер эш көне эчендә гаризада күрсәтелгән ысул белән гариза бирүчегә гаризаның кергән теркәү номерын, гаризаны алу датасын, файллар исемлеген, аңа теркәлгән документларны, муниципаль хезмэт нәтижәсен алу датасын күрсәтеп, гариза керү турында хәбәрнамә жибәрә.

3.3.3.4. Регламентның 3.3.3.1, 3.3.3.3 пунктларында күрсәтелгән процедураларны үтәү, техник мөмкинлек булганда, дөүлэт һәм муниципаль хезмәтләр күрсәтү өчен билгеләнгән автоматлаштырылган мәгълүмат системасын кулланып, автоматлаштырылган режимда гамәлгә ашырыла.

3.3.3.5. Регламентның 3.3.3 пункты белән билгеләнә торган административ процедуралар карау өчен гариза кергән көннән алып бер эш көне эчендә башкарыла.

Административ процедураларны үтәү нәтижәләре булып түбәндәгеләр тора: муниципаль хезмэт күрсәтү өчен кирәкле документларны кабул итүдән баш тарту турындагы документлар комплекты яисә карар проекты.

3.4. Муниципаль хезмэт күрсәтүдә катнашучы органнарга ведомствоара соратулар жибәрү

3.4.1. Административ процедураны үтәү өчен нигез – административ процедураны үтәүгә вәкаләтле вазыйфаи затының (хезмәткәрнең) документларны кабул итү өчен җаваплы вазыйфаи заттан (хезмәткәрдән) гариза бирүчедән кабул ителгән документларны алуы.

Административ процедураны үтәү өчен җаваплы вазыйфаи зат (хезмәткәр) – Кукмара муниципаль районының мөлкәт һәм җир мөнәсәбәтләре Палатасы белгече /(алга таба – ведомствоара соратулар жибәрү өчен җаваплы вазыйфаи зат).

3.4.2. Ведомствоара соратулар жибәрү өчен җаваплы вазыйфаи зат ведомствоара электрон хезмәттәшлек системасы ярдәмендә (техник мөмкинлек булмаганда – башка ысуллар белән) Регламентның 2.6.1 пункттында каралган документларны һәм белешмәләрне бирү турында соратулар формалаштыра һәм электрон рәвештә жибәрә.

Әлеге пункт белән билгеләнгән административ процедуралар карау өчен гариза кабул ителгән көнне башкарыла.

Административ процедураларны үтәү нәтижәләре булып түбәндәгеләр тора: хакимият органнарына һәм (яисә) хакимиятнең ведомство буйсынуындагы оешмаларга жибәрелгән соратулар.

3.4.3. Ведомствоара электрон хезмәттәшлек системасы аша килгән мөрәҗәгатьләр нигезендә мәгълүмат белән тәмин итүче белгечләр муниципаль хезмэт күрсәтү өчен сорала торган документларны (мәгълүматны) бирә яисә

кирәкле документлар һәм (яисә) мәгълүмат булмау турында хәбәрнамә (алга таба – баш тарту турында хәбәрнамә) жиберә.

Әлеге пункт белән билгеләнгән административ процедуралар түбәндәге срокларда башкарыла:

Росреестр белгечләре жибергән документлар (белешмәләр) буенча кимендә өч эш көнәндә;

калган тәминатчылар буенча – документ яисә мәгълүмат бирүче органга яки оешмаларга ведомствоара соратулар кергән көннән алып 5 көн эчендә, әгәр ведомствоара соратуга җавап әзерләүнең һәм жиберүнең башка сроклары федераль законнар, Россия Федерациясе Хөкүмәтенәң хокукый актлары һәм федераль законнар нигезендә кабул ителгән Татарстан Республикасы норматив хокукый актлары белән билгеләнмәгән булса.

Административ процедураларны үтәү нәтиҗәләре түбәндәгеләрдән гыйбарәт: ведомствоара соратулар жиберү өчен җаваплы вазыйфаи затка жиберелгән муниципаль хезмәт күрсәтү өчен кирәкле документлар (белешмәләр) яисә баш тарту турында хәбәрнамә.

3.4.4. Ведомствоара соратулар жиберү өчен җаваплы вазыйфаи зат түбәндәгеләрне башкара:

ведомствоара электрон хезмәттәшлек системасы аша муниципаль хезмәт күрсәтү өчен кирәкле документларны (белешмәләрне) йә, документ һәм (яисә) мәгълүмат булмаганда, баш тарту турында хәбәрнамә ала;

Регламентның 2.7.1 пунктында каралган нигезләр булганда, муниципаль хезмәт күрсәтү өчен кирәкле документларны кабул итүдән баш тарту турында карар проектын төзи;

Баш тарту сәбәпләре күрсәтелгән муниципаль хезмәт күрсәтү өчен кирәкле документларны кабул итүдән баш тарту турында карар проекты (муниципаль хезмәт күрсәтү өчен кирәкле документларны кабул итүдән баш тарту өчен нигезләр мондый документларга карата билгеләнгән таләпләрне бозуга бәйлә булган очракта, документларны кабул итүдән баш тарту өчен нигезләрдә тапшырылмаган документларның (мәгълүматларның, белешмәләрнең) исеме турында мәгълүмат булырга тиеш), дәрәс булмаган һәм (яисә) каршылыклы белешмәләре бар, билгеләнгән таләпләрне бозып рәсмиләштерелгән) рәсмиләштерелә, билгеләнгән тәртиптә электрон документ әйләнеше системасы ярдәмендә килештерүгә жиберелә.

Муниципаль хезмәт күрсәтүдән баш тарту өчен Регламентның 2.8.2 пунктында күрсәтелгән нигезләр ачыкланганда, муниципаль хезмәт күрсәтүдән баш тарту турында карар проектын әзерли.

Регламентның 2.4.1 пунктындагы икенче абзацында каралган очракта, муниципаль хезмәт күрсәтү нәтиҗәсе проектын әзерли һәм билгеләнгән тәртиптә электрон документ әйләнеше системасы аша килештерүгә жиберә.

Регламентның 2.4.1 пунктындагы өченче абзацында каралган очракта, гариза бирүчегә гаризада күрсәтелгән ысул белән муниципаль хезмәт күрсәтү срогын үзгәртү турында муниципаль хезмәт күрсәтү нәтиҗәсен жиберү нигезен һәм датасын үз эченә алган хәбәрнамә жиберә.

Муниципаль хезмэт күрсәтү өчен кирәкле документларны кабул итүдән баш тарту турындагы карар проектын, муниципаль хезмэт күрсәтүдән баш тарту турындагы карар проектын, муниципаль хезмэт күрсәтү нәтижеләре проекты турында карар проектын килештерү Регламентның 3.5.3 пункттында каралган тәртиптә гамәлгә ашырыла.

Әлеге пункт белән билгеләнә торган административ процедуралар бер эш көне эчендә гамәлгә ашырыла.

Административ процедураларны башкару нәтижеләре булып түбәндәгеләр тора: ведомствоара соратулар жибәрү өчен җаваплы вазыйфай затка жиберелгән муниципаль хезмэт күрсәтү өчен кирәкле документлар (белешмәләр), яисә баш тарту турында хәбәрнамә, муниципаль хезмэт күрсәтү өчен кирәкле документларны кабул итүдән баш тарту турында карар проектын, муниципаль хезмэт күрсәтүдән баш тарту турында карар проектын, муниципаль хезмэт күрсәтү нәтижеләре проекты.

3.4.5. Регламентның 3.4.2, 3.4.4, 3.4.5 пунктларында күрсәтелгән процедураларны үтәү, техник мөмкинлек булганда, шул исәптән Регламентның 2.13 пункты нигезендә гаризаны теркәгән мизгелдән, дәүләт һәм муниципаль хезмәтләр күрсәтү өчен билгеләнгән автоматлаштырылган мәгълүмат системасын файдаланып, автоматик режимда гамәлгә ашырыла.

3.4.6. Регламентның 3.4 пункттында күрсәтелгән административ процедураларны үтәүнең максималъ вакыты алты эш көне тәшкил итә.

3.5. Муниципаль хезмэт күрсәтү нәтижәсен эзерләү

3.5.1. Административ процедураны үтәүне башлап жибәрүгә нигез булып ведомствоара соратулар жибәрү өчен җаваплы вазыйфай заттан муниципаль хезмэт күрсәтү өчен кирәкле документлар (белешмәләр) керү тора.

Административ процедураны үтәү өчен җаваплы вазыйфай зат – Кукмара муниципаль районының мөлкәт һәм жир мөнәсәбәтләре Палатасы белгече /(алга таба – муниципаль хезмэт күрсәтү нәтижәсен эзерләү өчен җаваплы вазыйфай зат).

3.5.2. Муниципаль хезмэт күрсәтү нәтижәсен эзерләү өчен җаваплы вазыйфай зат түбәндәгеләрне башкара:

жир кишәрлеген карау һәм билгеләнгән таләпләргә туры килү-килмәүне бәяләү өчен чыгу кирәклегенә турында карар кабул итә;

жир кишәрлеген карау өчен чыгу һәм билгеләнгән таләпләргә туры килү-килмәүне бәяләү кирәк булган очракта, аларны карау һәм фотофиксацияләүне гамәлгә ашыра, территориядән файдалануның махсус шартлары булган зоналарның урнашу чикләрен билгели;

муниципаль хезмэт күрсәтү өчен кирәкле документларның формалаштырылган комплектын карый;

муниципаль хезмэт күрсәтүдән баш тарту өчен Регламентның 2.8.2 пункттында күрсәтелгән нигезләр ачыкланганда, муниципаль хезмэт күрсәтүдән баш тарту турында карар проектын эзерли.

муниципаль хезмэт күрсэтүдөн баш тарту өчен Регламентның 2.8.2 пункттында каралган нигезләр булмаган очракта, муниципаль хезмэт күрсәтү өчен кирәкле документларны карау йомгаклары буенча Регламентның 2.3.1 пункттының 1 пунктчасы нигезендә муниципаль хезмэт күрсәтү нәтижәсе проектын эзерли;

муниципаль хезмэт күрсәтүнең эзерләнгән проектын билгеләнгән тәртиптә электрон документ әйләнеше системасы ярдәмендә килештерүгә жибәрә.

Әлеге пункт белән билгеләнә торган административ процедуралар өч эш көне дәвамында, жир кишәрлеген карарга чыгу һәм билгеләнгән таләпләргә туры килү-килмәүгә бәя бирү кирәк булган очракта – 12 эш көне дәвамында башкарыла.

Административ процедураларны үтәү нәтижәләре булып түбәндәгеләр тора: карау материаллары, муниципаль хезмэт күрсәтү нәтижәсе проекты.

3.5.3. Муниципаль хезмэт күрсәтү өчен кирәкле документларны кабул итүдән баш тарту турындагы карар проектын, муниципаль хезмэт күрсәтү нәтижәләре проектын килештерү һәм имзалау (алга таба – документлар проектлары) муниципаль хезмэт күрсәтү нәтижәсен эзерләү өчен җаваплы структур бүлекчә житәкчесе, Орган житәкчесе урынбасары, Орган житәкчесе тарафыннан башкарыла.

Кисәтүләр булган эзер документлар проектлары муниципаль хезмэт нәтижәсен эзерләү өчен җаваплы затка эшләп бетерү өчен кайтарыла. Кисәтүләр бетерелгәннән соң, документлар проектлары килештерү һәм имзалау өчен кабат тапшырыла.

Документлар проектларын караганда Орган житәкчесе административ процедураларны үтәү сроклары, аларның эзлеклелеге һәм тулылыгы, Органның вәкаләтле вазыйфай затлары тарафыннан электрон документ әйләнеше системасында килештерүләр булу өлешендә Регламентның Органның вазыйфай затлары тарафыннан үтәлүен тикшерә.

Административ процедураларны үтәү сроклары, аларның эзлеклелеге һәм тулылыгы өлешендә хокук бозулар ачылган очракта, Орган житәкчесе хокук бозуларга юл куйган затларны Регламентның 4.3 пункты нигезендә җаваплылыкка тартырга тәкъдим итә.

Әлеге пункт белән билгеләнә торган административ процедуралар ике эш көне эчендә гамәлгә ашырыла.

Административ процедураларны башкару нәтижәләре булып түбәндәгеләр тора: муниципаль хезмэт күрсәтү өчен кирәкле документларны кабул итүдән баш тарту турында карар, муниципаль хезмэт күрсәтүдән баш тарту турында карар, жир кишәрлеген милеккә түләүсез бирү турында карар.

3.5.4. Регламентның 3.5.2, 3.5.3. пунктларында күрсәтелгән процедураларны үтәү, техник мөмкинлек булганда, дөүләт һәм муниципаль хезмәтләр күрсәтү өчен билгеләнгән автоматлаштырылган мәгълүмат системасын кулланып, автоматлаштырылган режимда гамәлгә ашырыла.

Регламентның 3.5. пункттында күрсәтелгән административ процедураларны үтәүнең максималь вакыты 14 эш көне тәшкил итә.

3.6. Гариза бирүчегә муниципаль хезмәт нәтижәсен бирү (жибәрү).

3.6.1. Административ процедураны үтәүне башлап жибәрүгә нигез булып административ процедураны үтәү өчен җаваплы вазыйфай затның муниципаль хезмәт күрсәтүне раслаучы документ алу тора.

Административ процедураны үтәү өчен җаваплы вазыйфай зат – Кукмара муниципаль районының мөлкәт һәм жир мөнәсәбәтләре Палатасы белгече /(алга таба – документлар бирү (жибәрү) өчен җаваплы вазыйфай зат):

3.6.2. документлар бирү (жибәрү) өчен җаваплы вазыйфай зат түбәндәгеләрне башкара:

дәүләт һәм муниципаль хезмәтләр күрсәтү өчен билгеләнгән автоматлаштырылган мәгълүмат системасы документациясен алып баруның өстәмә системасына (подсистема) һәм (яисә) шәһәр төзелеше эшчәнлеген тәмин итүнең дәүләт мәгълүмат системасына муниципаль хезмәт күрсәтү нәтижәсе турында белешмәләр теркәүне һәм кертүне тәмин итә;

гариза бирүчегә (аның вәкиленә) гаризада күрсәтелгән ысул белән, муниципаль хезмәт күрсәтү нәтижәсе турында һәм Органда яки КФҮдә муниципаль хезмәт күрсәтү нәтижәсен алу мөмкинлеге турында хәбәр итә.

Процедураларны үтәү, техник мөмкинлек булганда, дәүләт һәм муниципаль хезмәтләр күрсәтү өчен билгеләнгән автоматлаштырылган мәгълүмат системасын кулланып, автоматлаштырылган режимда гамәлгә ашырыла.

Әлеге пункт белән билгеләнә торган административ процедуралар муниципаль хезмәт күрсәтүне (хезмәт күрсәтүдән баш тартуны) раслый торган документка Органның вәкаләтле вазыйфай заты (Орган) тарафыннан кул куелган көннән бер эш куне дэвамьнда башкарыла.

Административ процедураларны үтәү нәтижәләре булып түбәндәгеләр тора: муниципаль хезмәт күрсәтү нәтижәсе турында белешмәләрене мәгълүмат системаларында урнаштыру, гариза бирүчегә (аның вәкиленә) муниципаль хезмәт күрсәтү нәтижәсе һәм аны алу ысуллары турында хәбәр итү.

3.6.3. Муниципаль хезмәт күрсәтү нәтижәсен бирү (жибәрү) тәртибе:

3.6.3.1. КФҮгә муниципаль хезмәт күрсәтү нәтижәсен сорап гариза бирүче мөрәжәгать иткәндә, КФҮ хезмәткәре гариза бирүчегә муниципаль хезмәт нәтижәсен бирә. Гариза бирүче таләбе буенча кәгазьдә электрон документның нөсхәсе белән бергә аңа электрон документның нөсхәсе алынма чыганакта бирелергә мөмкин.

Әлеге пункт белән билгеләнә торган административ процедуралар мөрәжәгать итүче килгән көнне КФҮ эшчәнлеге регламентында билгеләнгән срокларда чират тәртибендә башкарыла.

Административ процедураларны үтәү нәтижәләре булып түбәндәгеләр тора: КФҮнең автоматлаштырылган мәгълүмат системасында муниципаль хезмәт күрсәтү нәтижәсен бирү фактын теркәү.

3.6.3.2. Гариза бирүче, муниципаль хезмәт нәтижәсен сорап, Республика порталы аша мөрәжәгать иткәндә, гариза бирүченең шәхси кабинетына автомат рәвештә муниципаль хезмәт күрсәтү нәтижәсе булган, Органның вәкаләтле

вазыйфай затының (Органның) көчәйтелгән квалификацияле электрон имзасы куелган документның электрон образы жиберелә.

Әлеге пункт белән билгеләнә торган административ процедуралар муниципаль хезмәт күрсәтүне (хезмәт күрсәтүдән баш тартуны) раслый торган документка Органның вәкаләтле вазыйфай заты (Орган) тарафыннан кул куелган көндә башкарыла.

Административ процедураларны үтәү нәтижеләре булып түбәндәгеләр тора: гариза бирүчегә, Республика порталыннан файдаланып, муниципаль хезмәт күрсәтүне (шул исәптән муниципаль хезмәт күрсәтүдән баш тартуны) раслый торган документ жиберү (бирү).

3.6.3.3. Гариза бирүче муниципаль хезмәт нәтижәсен сорап Орган мөрәжәгать иткәндә, документларны бирү (жиберү) өчен җаваплы вазыйфай зат гариза бирүчегә муниципаль хезмәт нәтижәсен бирә. Гариза бирүче таләбе буенча кәгазьдә электрон документның нөсхәсе белән бергә аңа электрон документның нөсхәсе алынма чыганакта бирелергә мөмкин.

Әлеге пункт белән билгеләнә торган административ процедуралар мөрәжәгать итүче килгән көнне Органның эчке хезмәт тәртибе Кагыйдәләре белән билгеләнгән срокларда чират тәртибендә башкарыла.

Административ процедураларны үтәү нәтижәсе булып түбәндәгеләр тора: дәүләт һәм муниципаль хезмәтләр күрсәтү өчен билгеләнгән автоматлаштырылган мәгълүмат системасында муниципаль хезмәт күрсәтү нәтижәсен бирү фактын теркәү.

3.7. Техник хаталарны төзәтү

3.7.1. Муниципаль хезмәт нәтижәсе булган документта техник хата ачыкланган очракта, гариза бирүче Органга түбәндәгеләрне жиберә:

техник хатаны төзәтү турында гариза (әлеге Регламентка 6 нчы кушымта);
муниципаль хезмәт нәтижәсе буларак гариза бирүчегә бирелгән техник хаталы документ;

техник хаталар булуны дәлилләүче юридик көчкә ия документлар.

Документта күрсәтелгән мәгълүматлардагы техник хаталарны төзәтү турында гариза гариза бирүче (вәкаләтле вәкил) тарафыннан почта аша (шул исәптән электрон почта аша) яисә Республика порталы яки КФҮ аша тапшырыла.

3.7.2. Документлар кабул итү өчен җаваплы вазыйфай зат техник хатаны төзәтү турында гариза кабул итә, кушымта итеп бирелгән документлар белән гаризаны терки һәм аларны документларны эшкәртү өчен җаваплы вазыйфай затка тапшыра.

Әлеге пункт белән билгеләнә торган административ процедуралар гаризаны теркәгәннән соң бер эш көне эчендә гамәлгә ашырыла.

Административ процедураларны үтәү нәтижеләре булып түбәндәгеләр тора: документларны эшкәртү өчен җаваплы вазыйфай затка карауга жиберелгән кабул ителгән һәм теркәлгән гариза.

3.7.3. Документларны эшкэртүгә жаваплы вазыйфай зат документларны карый һәм муниципаль хезмэт күрсәтү нәтижәсе булган документка төзәтмәләр кертү максатларында Регламентның 3.5 пунктында каралган процедураларны гамәлгә ашыра һәм гариза бирүчедән (вәкаләтле вәкилдән), техник хата булган документның төп нөсхәсен алып, шәхсән кул куйдырып, төзәтелгән документны гариза бирүчегә (вәкаләтле вәкилгә) бирә яки техник хаталы документ оригиналын Органга тапшырган очракта документ алу мөмкинлеге турында гариза бирүче адресына почта аша (электрон почта аша) хат жиһәрә.

Әлеге пункт белән билгеләнә торган административ процедуралар техник хата ачыкланганнан соң яисә жиһәрелгән хата турында теләсә кайсы кызыксынган заттан гариза алганнан соң ике эш көне дэвамында башкарыла.

Административ процедураларны үтәү нәтижәләре булып түбәндәгеләр тора: гариза бирүчегә бирелгән (жиһәрелгән) документ.

4. Муниципаль хезмэт күрсәтүне контрольдә тоту тәртибе һәм формалары

4.1. Жаваплы вазыйфай затлар тарафыннан Регламент нигезләмәләренә һәм муниципаль хезмэт күрсәтүгә таләпләрне билгели торган башка норматив хокукый актларның үтәлешен һәм башкарылуын агымдагы контрольдә тотуны гамәлгә ашыру тәртибе, шулай ук алар тарафыннан карарлар кабул итү

Муниципаль хезмэт күрсәтүнең тулылыгын һәм сыйфатын тикшереп тору гариза бирүчеләрнең хокукларын бозуны ачыклауны һәм бетерүне, муниципаль хезмэт күрсәтү процедураларының үтәлешен тикшерүне, жиһәрә үзидарә органы вазыйфай затларының гамәлләренә (гамәл кылмавына) карарлар эзерләүне үз эченә ала.

Административ процедураларның үтәлешен контрольдә тоту формаларына түбәндәгеләр керә:

1) муниципаль хезмэт күрсәтү буенча документларның проектларын тикшерү һәм килештерү;

2) эш башкаруны алып бару буенча билгеләнгән тәртиптә үткәрелә торган тикшерүләр;

3) муниципаль хезмэт күрсәтү процедураларының үтәлеше буенча билгеләнгән тәртиптә контроль тикшерүләр үткәрү.

Агымдагы контроль максатларында электрон мәгълүматлар базасында булган белешмәләр, хезмэт корреспонденциясе, административ процедураларны үтәүче вазыйфай затларның телдән һәм язма мәгълүматы, тиешле документларны исәпкә алу журналлары һәм башка белешмәләр файдаланыла.

Муниципаль хезмэт күрсәткәндә һәм карарлар кабул иткәндә жиһәрә үзидарә органы житәкчесенә гамәлләрнең башкарылуын тикшереп тору өчен муниципаль хезмэт күрсәтү нәтижәләре турында белешмә бирелә.

Административ процедураларның срокларын, эзлеклелеген һәм эчтәлеген бозу очраклары һәм сәбәпләре турында вазыйфай затлар муниципаль хезмэт

күрсөтүчө орган житөкчесенө кичекмөстөн хөбөр итөлөр, шулай ук хокук бозуларны бетерү буенча ашыгыч чаралар күрөлөр.

Муниципаль хөзмөт күрсөтү буенча административ процедураларда билгелөнгөн гамөллөрнөң эзлеклелеге үтөлөшөнө агымдагы контроль муниципаль хөзмөт күрсөтү эшен оештыруга жаваплы жирле үзидарө органы житөкчөсө урынбасары, муниципаль хөзмөт күрсөтү эшен оештыручы бүлек башлыгы тарафыннан гамөлгө ашырыла.

Агымдагы контрольне гамөлгө ашыручы вазыйфай затлар исемлеге жирле үзидарө органының структур бүлекчөлөрө турындагы нигезлөмөлөр һәм вазыйфай регламентлар белән билгелөнө.

4.2. Муниципаль хөзмөт күрсөтүнөң тулылыгы һәм сыйфаты буенча планлы һәм планнан тыш тикшерүлөрне гамөлгө ашыру тәртибе һәм чоры, шул исәптән муниципаль хөзмөт күрсөтүнөң тулылыгын һәм сыйфатын тикшереп тору тәртибе һәм формалары

Контроль тикшерүлөр планлы (жирле үзидарө органының ярты еллык яки еллык эш планнары нигезендө башкарыла) һәм планнан тыш булырга мөмкин. Тикшерүлөр уздырганда муниципаль хөзмөт күрсөтүгө бөйле барлык мәсьөлөлөр (комплекслы тикшерүлөр) яисә гариза бирүченөң конкрет мөрөжөгәте буенча мәсьөлөлөр каралырга мөмкин.

4.3. Муниципаль хөзмөт күрсөтүчө органның вазыйфай затларының муниципаль хөзмөт күрсөтү барышында алар кабул итө торган (гамөлгө ашырыла торган) карарлары һәм гамөллөрө (гамөл кылмавы) өчен жаваплылыгы

Үткөрөлгөн тикшерү нәтижөлөрө буенча гариза бирүчөлөрнөң хокукларын бозу очраклары ачыкланганда, гаепле затлар Россия Федерациясө законнары нигезендө жаваплылыкка тартыла.

Жирле үзидарө органы житөкчөсө белдерүлөрне вакытында тикшермөгөн өчен жаваплы.

Жирле үзидарө органының структур бүлекчөсө житөкчөсө (житөкчөсө урынбасары) Регламентның 3 бүлегендө күрсөтелгөн административ гамөллөрне вакытында һәм (яисә) тиешенчө үтөмөгөн өчен жаваплы.

Вазыйфай затлар һәм башка муниципаль хөзмөткөрлөр муниципаль хөзмөт күрсөтү барышында кабул ителө (башкарыла) торган карарлар һәм кылына (кылынмый) торган гамөллөр өчен законда билгелөнгөн тәртиптө жаваплы.

4.4. Муниципаль хөзмөт күрсөтүнө тикшереп тору тәртибенө һәм рөвешлөрөнө талөплөрне характерлаучы нигезлөмөлөр, шул исәптән гражданныр, аларның берлөшмөлөрө һәм оешмалары ягынан да

Муниципаль хөзмөт күрсөтүнө гражданныр, аларның берлөшмөлөрө һәм оешмалары ягынан тикшереп тору муниципаль хөзмөт күрсөткөндө жирле

үзидарә органы эшчәнлегенә ачыклығы, муниципаль хезмәт күрсәтү тәртибе турында тулы, актуаль һәм ышанычлы мәгълүмат алу һәм муниципаль хезмәт күрсәтү процессында мөрәжәгатьләрне (шикаятьләрне) судка кадәр карау мөмкинлеге ярдәмендә гамәлгә ашырыла.

5. Муниципаль хезмәт күрсәтүче органның, дәүләт һәм муниципаль хезмәтләр күрсәтүнең күпфункцияле үзәгенә, 210-ФЗ номерлы Федераль законның 16 статьясындагы 1 өлешендә күрсәтелгән оешмаларның, шулай ук аларның вазыйфай затларының, хезмәткәрләрнең карарларына һәм гамәлләренә (гамәл кылмауларына) карата судка кадәр (судтан тыш) шикаять белдерү тәртибе

5.1. Гариза бирүчеләр муниципаль хезмәт күрсәтүче органның, муниципаль хезмәт күрсәтүче органның вазыйфай затының, муниципаль хезмәткәрнең, муниципаль хезмәт күрсәтүче орган житәкчесенә, күпфункцияле үзәкнең, күпфункцияле үзәк хезмәткәренә, 210-ФЗ номерлы Федераль законның 16 статьясындагы 1.1 өлешендә каралган оешмалар, шулай ук аларның хезмәткәрләрнең карарларына һәм гамәлләренә (гамәл кылмавына) судка кадәр тәртиптә шикаять бирергә хокуклы.

Гариза бирүче шул исәптән түбәндәге очракларда шикаять белән мөрәжәгать итә ала:

1) муниципаль хезмәт күрсәтү турында соратуны, 210-ФЗ номерлы Федераль законның 15.1 статьясында күрсәтелгән соратуны теркәү срогын бозу;

2) муниципаль хезмәт күрсәтү срогын бозу. Күрсәтелгән очракта гариза бирүче тарафыннан күпфункцияле үзәкнең, күпфункцияле үзәк хезмәткәренә карарларына һәм гамәлләренә (гамәл кылмавына) карата судка кадәр (судтан тыш) шикаять белдерү карарларына һәм гамәлләренә (гамәл кылмавына) карата шикаять белдерелә торган күпфункцияле үзәккә 210-ФЗ номерлы Федераль законның 16 статьясындагы 1.3 өлешә белән билгеләнгән тәртиптә тиешле муниципаль хезмәтләрне тулы күләмдә күрсәтү функциясе йөкләнгән очракта мөмкин.

3) дәүләт хезмәтен күрсәтү өчен гариза бирүчедән Россия Федерациясә норматив хокукый актларында, Татарстан Республикасы норматив хокукый актларында каралмаган документларны яки мәгълүматны бирүне яисә гамәлләр башкаруны таләп итү;

4) дәүләт хезмәте күрсәтү өчен гариза бирүчедән Россия Федерациясә норматив хокукый актларында, Татарстан Республикасы норматив хокукый актларында тапшыру каралган документларны кабул итүдән баш тарту;

5) федераль законнарда һәм алар нигезендә кабул ителгән Россия Федерациясенә бүтән норматив хокукый актларында, Татарстан Республикасы законнарында һәм башка норматив хокукый актларында дәүләт хезмәте күрсәтүдән баш тартуның нигезләре каралмаган булса, дәүләт хезмәте күрсәтүдән баш тарту. Күрсәтелгән очракта гариза бирүче тарафыннан күпфункцияле үзәкнең, күпфункцияле үзәк хезмәткәренә карарларына һәм гамәлләренә (гамәл

кылмавына) карата судка кадәр (судтан тыш) шикаять белдерү карарларына һәм гамәлләренә (гамәл кылмавына) карата шикаять белдерелә торган күпфункцияле үзәккә 210-ФЗ номерлы Федераль законның 16 статьясындагы 1.3 өлеше белән билгеләнгән тәртиптә тиешле муниципаль хезмәтләрне тулы күләмдә күрсәтү функциясе йөкләнгән очракта мөмкин.

6) дәүләт хезмәте күрсәткәндә гариза бирүчедән Россия Федерациясенә норматив хокукий актларында, Татарстан Республикасының норматив хокукий актларында каралмаган түләү таләп итү;

7) муниципаль хезмәт күрсәтүче органның, муниципаль хезмәт күрсәтүче органның вазыйфай затының, күпфункцияле үзәк хезмәткәренә, 210-ФЗ номерлы Федераль законның 16 статьясындагы 1.1 өлешендә каралган оешмалар яисә аларның хезмәткәренә муниципаль хезмәт күрсәтү нәтижәсендә бирелгән документларда жибәрелгән басма хаталарны һәм хаталарны төзәтүдән баш тартуы йә мондый төзәтүләрнең билгеләнгән срогын бозу. Күрсәтелгән очракта гариза бирүче тарафыннан күпфункцияле үзәкнең, күпфункцияле үзәк хезмәткәренә карарларына һәм гамәлләренә (гамәл кылмавына) карата судка кадәр (судтан тыш) шикаять белдерү карарларына һәм гамәлләренә (гамәл кылмавына) карата шикаять белдерелә торган күпфункцияле үзәккә 210-ФЗ номерлы Федераль законның 16 статьясындагы 1.3 өлеше белән билгеләнгән тәртиптә тиешле муниципаль хезмәтләрне тулы күләмдә күрсәтү функциясе йөкләнгән очракта мөмкин.

8) муниципаль хезмәт күрсәтү нәтижәләре буенча документлар бирү вакытын яки тәртибен бозу;

9) муниципаль хезмәтләр күрсәтүне туктатып тору, әгәр туктатып тору нигезләре федераль законнар һәм алар нигезендә кабул ителгән Россия Федерациясенә бүтән норматив хокукий актлары, Татарстан Республикасы законнары һәм башка норматив хокукий актлары, муниципаль хокукий актлары белән каралмаган булса. Күрсәтелгән очракта гариза бирүче тарафыннан күпфункцияле үзәкнең, күпфункцияле үзәк хезмәткәренә карарларына һәм гамәлләренә (гамәл кылмавына) карата судка кадәр (судтан тыш) шикаять белдерү карарларына һәм гамәлләренә (гамәл кылмавына) карата шикаять белдерелә торган күпфункцияле үзәккә 210-ФЗ номерлы Федераль законның 16 статьясындагы 1.3 өлеше белән билгеләнгән тәртиптә тиешле муниципаль хезмәтләрне тулы күләмдә күрсәтү функциясе йөкләнгән очракта мөмкин.

10) гариза бирүчедән муниципаль хезмәт күрсәткәндә муниципаль хезмәт күрсәтү өчен кирәкле документларны кабул итүдән беренчел баш тартканда яисә 210-ФЗ номерлы Федераль законның 7 статьясындагы 1 өлешенә 4 пункттында каралган очрактан тыш, муниципаль хезмәт күрсәткәндә аларның булмавы һәм (яки) дәрәжә түгеллеге күрсәтелмәгән документлар яисә мәгълүмат таләп итү. Күрсәтелгән очракта гариза бирүче тарафыннан күпфункцияле үзәкнең, күпфункцияле үзәк хезмәткәренә карарларына һәм гамәлләренә (гамәл кылмавына) карата судка кадәр (судтан тыш) шикаять белдерү карарларына һәм гамәлләренә (гамәл кылмавына) карата шикаять белдерелә торган күпфункцияле үзәккә 210-ФЗ номерлы Федераль законның 16 статьясындагы 1.3 өлеше белән

билгелэнгән тәртиптә тиешле муниципаль хезмәтләрне тулы күләмдә күрсәтү функциясе йөклэнгән очракта мөмкин.

5.2. Шикаять язма рәвештә кәгазьдә, электрон рәвештә муниципаль хезмәт күрсәтүче органга, күпфункцияле үзәккә, күпфункцияле үзәкне гамәлгә куючы дәүләт хакимиятенә тиешле органына (алга таба – күпфункцияле үзәкне гамәлгә куючы), шулай ук 210-ФЗ номерлы Федераль законның 16 статьясындагы 1.1 өлешендә каралган оешмаларга тапшырыла. Муниципаль хезмәт күрсәтүче орган житәкчесенә карарларына һәм гамәлләренә (гамәл кылмавына) шикаятьләр югарырак органга (ул булган очракта) бирелә йә, ул булмаган очракта, турыдан-туры муниципаль хезмәт күрсәтүче орган житәкчесе тарафыннан карала. Күпфункцияле үзәкнең хезмәткәре карарларына һәм гамәлләренә (гамәл кылмавына) карата шикаятьләр шушы күпфункцияле үзәк житәкчесенә бирелә. Күпфункцияле үзәкнең карарларына һәм гамәлләренә (гамәл кылмавына) шикаятьләр күпфункцияле үзәкне оештыручыга яисә Татарстан Республикасының норматив хокукый акты белән вәкаләтле вазыйфай затка тапшырыла. 210-ФЗ номерлы Федераль законның 16 статьясындагы 1.1 өлешендә каралган оешмалар хезмәткәрләренә карарларына һәм гамәлләренә (гамәл кылмавына) карата шикаятьләр әлеге оешмалар житәкчеләренә бирелә.

Муниципаль хезмәт күрсәтүче органның, муниципаль хезмәт күрсәтүче органның вазыйфай затының, муниципаль хезмәткәрнең, муниципаль хезмәт күрсәтүче орган житәкчесенә карарларына һәм гамәлләренә (гамәл кылмавына) карата шикаять почта аша, күпфункцияле үзәк аша, «Интернет» мәгълүмат-телекоммуникация челтәреннән, муниципаль хезмәт күрсәтүче органның, Бердәм порталның яисә Республика порталының рәсми сайтыннан, судка кадәр шикаять бирүнең мәгълүмат системасы аша жибәрелергә мөмкин, шулай ук гариза бирүчене шәхсән кабул иткәндә кабул ителергә мөмкин. Күпфункцияле үзәкнең, күпфункцияле үзәк хезмәткәренә карарларына һәм гамәлләренә (гамәл кылмавына) карата шикаять почта аша, «Интернет» мәгълүмат-телекоммуникация челтәреннән, күпфункцияле үзәкнең рәсми сайтыннан, Бердәм порталдан яисә Республика порталыннан, судка кадәр шикаять бирүнең мәгълүмат системасыннан файдаланып жибәрелергә мөмкин, шулай ук гариза бирүчене шәхсән кабул иткәндә кабул ителергә мөмкин. 210-ФЗ номерлы Федераль законның 16 статьясындагы 1.1 өлешендә каралган оешмаларның, шулай ук аларның хезмәткәрләренә карарларына һәм гамәлләренә (гамәл кылмавына) карата шикаять почта аша, «Интернет» мәгълүмат-телекоммуникация челтәреннән, әлеге оешмаларның, Бердәм порталның яки Республика порталының рәсми сайтлары аша жибәрелергә, шулай ук гариза бирүчене шәхсән кабул иткәндә кабул ителергә мөмкин.

5.3. Шикаятьтә түбәндәге мәгълүматлар булырга тиеш:

1) карарларына һәм гамәлләренә (гамәл кылмавына) карата шикаять белдерелә торган муниципаль хезмәт күрсәтүче органның, муниципаль хезмәт күрсәтүче органның вазыйфай затының яисә муниципаль хезмәткәрнең, күпфункцияле үзәкнең, аның житәкчесенә һәм (яисә) хезмәткәренә, 210-ФЗ

номерлы Федераль законның 16 статьясындагы 1 өлешендә каралган оешмаларның исеме;

2) гариза бирүче – физик затның фамилиясе, исеме, атасының исеме (соңгысы – булган очракта), яшәү урыны турындагы белешмәләр яки гариза бирүче – юридик затның атамасы, урнашкан урыны турындагы белешмәләр, шулай ук элементә өчен телефон номер(-лар)ы, гариза бирүчегә җавап юлланырга тиешле электрон почта адрес(-лар)ы (булган очракта) һәм почта адресы;

3) муниципаль хезмәт күрсәтүче органның, муниципаль хезмәтне күрсәтүче органның вазыйфай затының йә муниципаль хезмәткәрнең, күпфункцияле үзәкнең, күпфункцияле үзәк хезмәткәренен, 210-ФЗ номерлы Федераль законның 16 статьясындагы 1.1 өлешендә каралган оешмаларның, аларның хезмәткәрләренен шикаять белдерелә торган карарлары һәм гамәлләре (гамәл кылмавы) турында белешмәләр;

4) гариза бирүченең хезмәт күрсәтүче органның, муниципаль хезмәт күрсәтүче органның вазыйфай затының яисә муниципаль хезмәткәрнең, күпфункцияле үзәкнең, күпфункцияле үзәк хезмәткәренен, 210-ФЗ номерлы Федераль законның 16 статьясындагы 1.1 өлешендә каралган оешмаларның, аларның хезмәткәрләренен карары һәм гамәле (гамәл кылмавы) белән килешмәвен күрсәтүче дәлилләр. Гариза бирүче тарафыннан аның дәлилләрен раслый торган документлар (булган очракта) яисә аларның күчәрмәләре тапшырылырга мөмкин.

5.4. Кергән шикаять кергән көннең икенче эш көненнән дә соңга калмыйча теркәлергә тиеш.

5.5. Муниципаль хезмәт күрсәтүче органга, күпфункцияле үзәккә, күпфункцияле үзәкне гамәлгә куючыга, 210-ФЗ номерлы Федераль законның 16 статьясындагы 1.1 өлешендә каралган оешмаларга яисә югарырак органга (ул булганда) кергән шикаять аны теркәгән көннән алып унбиш эш көне эчендә, ә муниципаль хезмәт күрсәтүче органның, күпфункцияле үзәкнең, 210-ФЗ номерлы Федераль законның 16 статьясындагы 1.1 өлешендә каралган оешмаларның Гариза бирүчедән документлар кабул итүдән яисә җибәрелгән басма хаталарны һәм хаталарны төзәтүдән баш тартулары турында яисә билгеләнгән срокларны бозган өчен шикаять бирелгән очракта – аны теркәгән көннән алып биш эш көне эчендә каралырга тиеш.

5.6. Шикаятьне карап тикшерү нәтижәләре буенча түбәндәге карарларның берсе кабул ителә:

1) шикаять канәгатьләнделә, шул исәптән кабул ителгән карарны гамәлдән чыгару, муниципаль хезмәт күрсәтү нәтижәсендә бирелгән документларда җибәрелгән хаталарны һәм ялгышларны төзәтү, Россия Федерациясе норматив хокукый актлары, Татарстан Республикасы норматив хокукый актлары, муниципаль хокукый актлар белән түләү алу каралмаган очракларда алынган акчаны гариза бирүчегә кире кайтару рәвешендә дә;

2) шикаятьне канәгатьләндерү кире кагыла.

Әлеге пунктта күрсәтелгән карар кабул ителгән көннән соң килә торган көннән дә соңга калмыйча, гариза бирүчегә язма рәвештә һәм гариза бирүче

теләге буенча электрон рәвештә шикаятыне карап тикшерү нәтижәләре турында дәлилләнгән җавап юллана.

5.7. Шикаяты канәгатьләндерелергә тиеш дип танылган очракта, гариза бирүчегә, муниципаль хезмәт күрсәткәндә ачыкланган житешсезлекләре кичекмәстән бетерү максатларында, муниципаль хезмәт күрсәтүче орган, күпфункцияле үзәк йә 210-ФЗ номерлы Федераль законның 16 статьясындагы 1.1 өлешендә каралган оешма тарафыннан гамәлгә ашырыла торган гамәлләр турында мәгълүмат бирелә, шулай ук китерелгән уңайсызлыklar өчен гафу үтенелә, гариза бирүчегә муниципаль хезмәт алу максатларында башкарырга кирәк булган алдагы гамәлләре турында мәгълүмат күрсәтелә.

5.8. Шикаяты канәгатьләндерелергә тиеш түгел дип табылган очракта, гариза бирүчегә җибәрелә торган җавапта кабул ителгән карарның сәбәпләре турында нигезле аңлатмалар, шулай ук кабул ителгән карарга карата шикаяты бирү тәртибе турында мәгълүмат китерелә.

5.9. Шикаятыне карап тикшерү барышында яки аның нәтижәләре буенча административ хокук бозу яки жинаяты билгеләре ачыкланган очракта, шикаятыләре карап тикшерү буенча вәкаләтле вазыйфаи зат, хезмәткәр, булган материаллары, кичекмәстән, прокуратура органнарына җибәрә.

Муниципаль милектәге жир
кишәрлеген түләүсез милеккә бирү
буенча муниципаль хезмәт
күрсәтүнең административ
регламентына 1 нче кушымта

Форма

(Муниципаль хезмәт күрсәтүче орган бланкы)

**Жир кишәрлеген милеккә түләүсез бирү турында
КАРАР**

/дата/ _____ № _____

/дата/ _____ номерлы гаризаны (гариза бирүче:
_____) һәм аңа кушып бирелгән жир кишәрлеген милеккә бирү
турындагы документларны караганнан соң, Россия Федерациясе Жир кодексының
39.5, 39.14, 39.19 статьяларына таянып, гариза бирүчегә (_____)
түләүсез бирү жир кишәрлеге бирү турында карар кабул ителде мәйданы
_____ кв. м, кадастр номеры _____, жирләр категориясе
_____, рөхсәт ителгән куллану төре _____, урнашкан
адресы _____.

Электрон имза турында белешмәләр

Вазыйфай зат (ФИА)

(органның вәкаләтле вазыйфай заты имзасы)

Башкаручы (ФИА)

(башкаручының элемтәләре)

Муниципаль милектәге жир
кишәрлеген түләүсез милеккә бирү
буенча муниципаль хезмәт
күрсәтүнең административ
регламентына 2 нче кушылта

Форма

(Муниципаль хезмәт күрсәтүче орган бланкы)

Жир кишәрлеген милеккә түләүсез бирүдән баш тарту турындагы КАРАР

_____ гариза бирүче – физик затның Ф.И.А., юридик затның атамасы)

мөрәжәгатә белән бәйле рәвештә

гариза № _____ ел, _____ турында

нигезендә: _____

тапшырылган документларны карау нәтижеләре буенча түбәндәгеләргә бәйле рәвештә муниципаль хезмәт күрсәтүдән баш тарту турында карар кабул ителде:

- 1.
- 2.

Электрон имза турында белешмәләр

Вазыйфаи зат (ФИА) _____

(органның вәкаләтле вазыйфаи заты имзасы)

Башкаручы (ФИА) _____

(башкаручының элемтәләре)

Муниципаль милектәге жир
кишәрлеген түләүсез милеккә бирү
буенча муниципаль хезмәт
күрсәтүнең административ
регламентына 3 нче кушымта

Юридик затлар өчен)

Кемгә
(жирле үзидарә органы исеме)

(оешманың һәм оештыру-хокукый форманың тулы исеме)
исеменнән:

(Житәкченең яисә башка вәкаләтле затның ФИА)
Гариза бирүченең шәхесен раслаучы документ:

(документ төре)

(сериясе, номеры)

(кем тарафыннан, кайчан бирелгән)
Юридик затны дәүләт теркәвенә алу турында
белешмәләр
ОГРН

ИНН

Урнашкан урыны:

Элемтә өчен мәгълүмат:

тел. номеры

1 _____

тел. номеры

2 _____

эл. почта _____

Физик затлар һәм шәхси эшмәкәрләр өчен

ФИА

1) шәхесне раслаучы документ:

(документ төре)

(сериясе, номеры)

_____ (кем тарафыннан, кайчан бирелгән)

ОРГНИП (ИП өчен)

Регистрация адресы

Ышанычнамә буенча вәкил яисә законлы вәкил:
ФИА

1) шәхесне раслаучы документ:

_____ (документ төре)

_____ (сериясе, номеры)

_____ (кем тарафыннан, кайчан бирелгән)

Вәкаләтләрән раслый торган документ
реквизитлары:

Регистрация адресы

Элемтә өчен мәгълүмат:

тел. номеры

1 _____

тел. номеры

2 _____

эл. почта _____

Жир кишәрлеге бирү турында
гариза

_____ нигезендә Сездән
(РФ ЖКның 39.5 статьясында каралган нигез күрсәтелә)

_____ өчен бирүегезне сорыйм
(жир кишәрлегеннән файдалану максаты күрсәтелә)

мәйданы _____ кв. м., кадастр номеры _____: _____, урнашкан адресы:
_____ муниципаль районы (шәһәр округы), торак пункт
_____ урамы _____ йорт _____

.

Өстәмә белешмәләр (түбәндә күрсәтелгән шартлар булганда тутырыла):

жир кишәрлеге элге документта һәм (яки) элге проектта каралган объектларны урнаштыру өчен бирелгән очракта, территорияль планлаштыру документын һәм (яки) территорияне планлаштыру проектын раслау турында карар реквизи́тлары.

Жир кишәрлеген бирүне алдан килештерү турында карар реквизи́тлары

(гариза бирүче соратыла торган жир кишәрлеген бирүне алдан килештерү турында гариза белән алдарак вәкаләтле органга аны төзү яисә аның чикләрен төгәлләштерү максатларында мөрәжәгать иткән һәм вәкаләтле орган тарафыннан гариза бирүчегә соратып алына торган жир кишәрлеге бирүне алдан килештерү турында карар кабул ителгән очракта тутырыла)

Россия Федерациясе Жир кодексының 39.5 статьясындагы 4 һәм 5 пунктчалары нигезендә _____ шартнамәсе белән бирелгән жир кишәрлегеннән түләүсез файдалану хокукын туктатуыгызны сорыйм

шартнамә реквизи́тларын күрсәтергә, РФ ЖК ның 39.5 ст. 4 һәм 5 пунктларында каралган нигезләр булганда тутырыла

Гаризага түбәндәге документлар теркәп бирелә:

- 1) _____
- 2) _____
- 3) _____
- 4) _____

Муниципаль хезмәт күрсәтү нәтижәсен түбәндәгечә бирүегезне сорыйм:

Татарстан Республикасы дәүләт һәм муниципаль хезмәтләр порталында шәхси кабинетка

Татарстан Республикасы дәүләт һәм муниципаль хезмәтләр күрсәтүнең күпфункцияле үзәгендә.

Органда.

_____ (дата)

_____ (имза)

(_____) (Ф.И.А.)

Муниципаль милектәге жир кишәрлеген түләүсез милеккә бирү буенча муниципаль хезмәт күрсәтүнең административ регламентына 4 нче кушымта

Гариза бирүченең жир кишәрлеген торглар үткәрмичә сатып алу хокукын раслый торган документлар исемлеге

№	Торглар үткәрмичә генә жир кишәрлеге бирү нигезе	Жир кишәрлеген түләүсез яки түләп бирү гамәлгә ашырыла торган хокук төре	Гариза бирүче	Жир кишәрлеге	Торглар үткәрмичә генә жир кишәрлеге алу хокукын раслаучы һәм жир кишәрлегенә хокуклар алу турында гаризага теркәлә торган документлар (документлар төп нөсхәдә (документлар һәркем файдалана алырлык булса, күчермәләрендә) яки жир кишәрлегенә хокук алу турында гаризаны кабул итүче башкарма хакимият органының яисә жирле үзидарә органының вазыйфаи заты раслаган күчермәләрдә тапшырыла (жибәрелә)).
1.	Россия Федерациясе Жир кодексының 39.5 статьясындагы 2 пунктчасы (алга таба – Жир кодексы)	Милеккә түләүсез	Дини яки хәйрия билгеләнешендәге биналар яки корылмалары булган дини оешма	Дини яки хәйрия билгеләнешендәге биналар яки корылмалар урнашкан жир кишәрлеге	<p>Гариза бирүченең бинага, корылмага хокукын раслый торган (билгели торган) документ, әгәр мондый бинага, корылмага хокук ЕГРНда теркәлмәгән булса</p> <p>ЕГРНда мондый жир кишәрлегенә хокук теркәлмәгән булса (жир кишәрлегенә тиешле хокуклар булганда), гариза бирүченең соратыла торган жир кишәрлегенә хокукын раслый (билгели) торган документ</p> <p>Гариза бирүченең (гариза бирүчеләрнең) сортыла торган жир кишәрлегендә урнашкан барлык биналар, корылмалар исемлеген үз эченә алган, кадастр (шартлы, инвентарь) номерлары һәм тиешле хокуктагариза бирүчегә карый торган биналарның, корылмаларның адреслы ориентирларын күрсәткән хәбәрнамәсе</p> <p>* Күчемсез милек объекты турында (сорала торган</p>

					<p>жир кишәрлеге турында) ЕГРНнан өземтә</p> <p>* Күчемсез милек объекты (соратыла торган жир кишәрлегендә урнашкан бина һәм (яки) корылма) турында ЕГРНнан өземтә</p> <p>* Гариза бирүче юридик зат турында ЕГРЮЛдан өземтә</p>
2.	Жир кодексының 39.5 статьясындагы 3 пунктча	Гомуми өлешле милеккә түләүсез	СНТ яки ОНТ эгъзаларының гомуми жыелышы карары белән гариза бирүгә вәкаләтле зат	Гражданнар тарафыннан үз ихтыяжлары өчен бакчачылык яки яшелчәчелек алып бару территориясе чикләрендә урнашкан гомуми билгеләнештәге жир кишәрлеге (алга таба – бакчачылык яки яшелчәчелек территориясе)	<p>* Башлангыч жир кишәрлегенә хокук ЕГРНда теркәлгән очрактан тыш, башлангыч жир кишәрлеген СНТга яки ОНТга бирү турында документ</p> <p>Бакчачылык коммерцияле булмаган ширкәте яки яшелчәчелек коммерцияле булмаган ширкәте эгъзаларының бакчачылык яисә яшелчәчелек территориясе чикләрендә урнашкан гомуми билгеләнештәге жир кишәрлеге сатып алу турында, жир кишәрлеген һәр хужасының гомуми өлеш милкендәге өлешләрне күрсәтеп, гомуми жыелышы карары</p> <p>*Территорияне ызанлауның расланган проекты</p> <p>* Күчемсез милек объекты турында (сорала торган жир кишәрлеге турында) ЕГРНнан өземтә</p> <p>* Бакчачылык коммерцияле булмаган ширкәте яки яшелчәчелек коммерцияле булмаган ширкәтенә карата ЕГРЮЛдан өземтә</p>
3.	Жир кодексының 39.5	Милеккә түләүсез	Шәхси ярдәмче хужалык алып бару өчен яки Россия Федерациясе	Шәхси ярдәмче хужалык алып бару өчен яки крестьян (фермер)	* Күчемсез милек объекты турында (сорала торган жир кишәрлеге турында) ЕГРНнан өземтә

	статьясындагы 4 пунктча		субъекты законы белән билгеләнгән муниципаль берәмлек территориясендә эшчәнлеген крестьян (фермер) хужалыгы белән гамәлгә ашыру өчен жир кишәрлеге алты елдан артык булмаган срокка түләүсез файдалануга бирелгән граждан	хужалыгы белән шөгыльләнү өчен билгеләнгән һәм рөхсәт ителгән кулланыш нигезендә биш елдан артык кулланыла торган жир кишәрлеге	
4.	Жир кодексының 39.5 статьясындагы 5 пунктча	Милеккә түләүсез	Белгечлеге буенча муниципаль берәмлектә Россия Федерациясе субъекты законы белән билгеләнгән төп эш урыны буенча эшләрче граждан	Шәхси торак төзелеше яисә шәхси ярдәмче хужалык алып бару өчен билгеләнгән Россия Федерациясе субъекты законы белән билгеләнгән муниципаль берәмлектә урнашкан жир кишәрлеге	Эшкә алу турында боерык, хезмәт кенәгәсеннән өземтә (яисә хезмәт эшчәнлеге турында мәгълүмат) яки хезмәт шартнамәсе (контракт) * Күчемсез милек объекты турында (сорала торган жир кишәрлеге турында) ЕГРНнан өземтә
5.	Жир кодексының 39.5 статьясындагы 6 пунктча	Милеккә түләүсез	Өч һәм аннан күбрәк баласы булган гражданнар	Жир кишәрлекләрен бирү очраклары Россия Федерациясе субъекты законы белән билгеләнә	Россия Федерациясе субъектлары законнары нигезендә жир кишәрлекләре бирү шартларын раслый торган документлар * Күчемсез милек объекты турында (сорала торган жир кишәрлеге турында) ЕГРНнан өземтә
6.	Жир кодексының 39.5 статьясындагы 7 пунктча	Милеккә түләүсез	Гражданнарның аерым категорияләре һәм (яисә) гражданнар тарафыннан төзелгән федераль закон белән билгеләнә торган	Жир кишәрлекләрен бирү очраклары федераль закон белән билгеләнә	Жир кишәрлеген сатып алу хокукын раслый торган Россия Федерациясе законнарында билгеләнгән документлар * Күчемсез милек объекты турында (сорала торган

			коммерциячел булмаган оешмалар		жир кишэрлеге турында) ЕГРНнан өземтэ
7.	Жир кодексының 39.5 статьясындагы 7 пунктча	Милеккэ түлүсез	Россия Федерациясе субъекты законы белэн билгелэнэ торган гражданның аерым категориялэре	Жир кишэрлеклэрен бирү очраклары Россия Федерациясе субъекты законы белэн билгелэнэ	Жир кишэрлеген сатып алу хокукын раслый торган Россия Федерациясе субъекты законында билгелэнгэн документлар
8.	Жир кодексының 39.5 статьясындагы 8 пунктча	Милеккэ түлүсез	авыл хужалыгы житештерүе өчен билгелэнгэн даими (вакыты чиклэнмэгэн) айдалану хокукында жир кишэрлеге булган дини оешма	Жир кишэрлеклэрен бирү очраклары Россия Федерациясе субъекты законы белэн билгелэнэ	Жир кишэрлеген сатып алу хокукын раслый торган Россия Федерациясе субъекты законында билгелэнгэн документлар

"*" тамгасы белэн билгелэнгэн документлар дәүлэт һәм муниципаль милектэ булган жир кишэрлеклэре белэн идарэ итүгэ вәкаләтле орган (алга таба – вәкаләтле орган) тарафыннан ведомствоара мәгълүмати хезмәттәшлек аша соратып алына. Күчөмсез милек объекты турында (соратып алына торган жир кишэрлеге турында) ЕГРНнан өземтэ жир кишэрлегенэ хокук алу турында гаризага кушымта итеп бирелми һәм, соратып алына торган жир кишэрлеген төзү кирәк булса, жир кишэрлеген бирүне алдан килештереп, жир кишэрлеге биргәндә, ведомствоара мәгълүмати хезмәттәшлек аша вәкаләтле орган тарафыннан соратып алынмый. Бинага, корылмага, төзелеп бетмэгән төзелеш объектына хокук, элге хокукны ЕГРНда теркәү мизгеленэ бәйсез рәвештә, федераль закон нигезендә барлыкка килгән дип саналган очракта, күчөмсез милек объекты (соратып алына торган жир кишэрлегендә урнашкан бина, корылма яисә тәмамланмаган төзелеш объекты) турында ЕГРНнан өземтэ жир кишэрлегенэ хокуклар алу турындагы гаризага беркетелми һәм вәкаләтле орган тарафыннан ведомствоара мәгълүмати хезмәттәшлек аша соратып алынмый.

Муниципаль милектәге жир
кишәрлеген түләүсез милеккә бирү
буенча муниципаль хезмәт
күрсәтүнең административ
регламентына 5 нче кушымта

(Муниципаль хезмәт күрсәтүче орган бланкы)

Муниципаль хезмәт күрсәтү өчен кирәкле документларны
кабул итүдән баш тарту турында
КАРАР

_____ гариза бирүче – физик затның Ф.И.А., юридик затның атамасы)

мөрәжәгатә белән бәйле рәвештә

гариза № _____ ел, _____ турында

нигезендә: _____

тапшырылган документларны карау нәтижеләре буенча түбәндәгеләргә бәйле рәвештә муниципаль хезмәт күрсәтү өчен кирәкле документларны кабул итүдән баш тарту турында карар кабул ителде:

- 1.
- 2.

Электрон имза турында белешмәләр

Вазыйфаи зат (ФИА) _____

(органның вәкаләтле вазыйфаи заты имзасы)

Башкаручы (ФИА) _____

(башкаручының элемтәләре)

Муниципаль милектәге жир
кишәрлеген түләүсез милеккә бирү
буенча муниципаль хезмәт
күрсәтүнең административ
регламентына 6 нчы кушымта

Башкарма комитет житәкчесенә

кемнән: _____

Техник хатаны төзәтү турында гариза

Муниципаль хезмәт күрсәтү барышында жибәрелгән хата турында хәбәр итәм.

_____ (хезмәтнең атамасы)

Язылган:

_____ Дөрес мәгълүматлар:

_____ Жибәрелгән техник хатаны төзәтүгезне һәм муниципаль хезмәт күрсәтү нәтижәсе булып торган документка тиешле үзгәрешләр кертүгезне сорыйм.

Түбәндәге документларны терким:

- 1.
- 2.
- 3.

Техник хатаны төзәтү турындагы гаризаны кире кагу турында карар кабул ителгән очракта, әлеге карарны түбәндәгечә жибәрүгезне сорыйм:

электрон документны E-mail адресына _____ жибәрү юлы белән;

почта аша түбәндәге адрес буенча кәгазь чыганакта таныкланган күчермә рәвешендә:

_____ Әлеге гаризага кертелгән, шәхесемә һәм мин тәкъдим иткән затка кагылышлы, шулай ук минем тарафтан түбәндә кертелгән мәгълүматларның дөрес булуын раслыйм. Гаризага теркәлгән документлар (документ күчермәләре) Россия Федерациясе законнары белән билгеләнгән таләпләргә туры килә, гариза биргән вакытта бу документлар гамәлдә һәм андагы мәгълүматлар дөрес.

_____ (дата)

_____ (имза)

(_____) (Ф.И.А.)

Мәгълүмати элмә тактаны урнаштыру, элмә тактасын урнаштыру дизайн-проектын килештерү буенча муниципаль хезмәт күрсәтүнең административ регламенты

1. Гомуми нигезләмәләр

1.1. Муниципаль хезмәт күрсәтүнең әлеге административ регламенты (алга таба – Регламент) мәгълүмати элмә тактаны урнаштыру, элмә тактасын урнаштыру дизайн-проектын килештерү буенча муниципаль хезмәт күрсәтүнең (алга таба – муниципаль хезмәт) стандартын һәм тәртибен билгели.

1.2. Муниципаль хезмәттән файдаланучылар: шәхси эшмәкәрләр, юридик затлар (алга таба – гариза бирүче).

Гариза бирүчеләрнең мәнфәгатьләрен гариза бирүченең билгеләнгән тәртиптәге вәкаләтле затлары (алга таба – гариза бирүче вәкиле) тәкъдим итә ала.

1.3. Муниципаль хезмәт күрсәтү турында хәбәр итү:

1.3.1. Муниципаль хезмәт күрсәтү тәртибе турында мәгълүмат түбәндәгечә урнаштырыла:

1) дәүләт һәм муниципаль хезмәтләр күрсәтүнең күпфункцияле үзәкләре биналарында урнашкан муниципаль хезмәт турында визуаль һәм текстлы мәгълүмат стендларында.

2) «Интернет» мәгълүмат-телекоммуникация челтәрендә муниципаль районның рәсми сайтында (<https://kukmor.tatarstan.ru>);

3) Татарстан Республикасы Дәүләт һәм муниципаль хезмәтләр порталында (<https://uslugi.tatarstan.ru>) (алга таба – Республика порталы);

4) Бердәм дәүләт һәм муниципаль хезмәтләр (функцияләр) порталында (<https://www.gosuslugi.ru>) (алга таба – Бердәм портал);

«Татарстан Республикасы дәүләт һәм муниципаль хезмәтләр реестры» дәүләт мәгълүмат системасында (<http://frgu.tatar.ru>) (алга таба – Республика реестры).

1.3.2. Муниципаль хезмәт күрсәтү мәсьәләләре буенча консультацияләр түбәндәгечә гамәлгә ашырыла:

1) телдән мөрәжәгать иткәндә дәүләт һәм муниципаль хезмәтләр күрсәтүнең күпфункцияле үзәкләрендә – шәхсән яисә телефон аша;

2) Республика порталының интерактив формасында;

3) *Кукмара муниципаль районы Башкарма комитетында* (алга таба – *Башкарма комитет*):

телдән мөрәжәгать иткәндә – шәхсән яки телефон аша;

язмача (шул исәптән электрон документ формасында) мөрәжәгать иткәндә – кәгазьдә почта аша, электрон формада электрон почта аша.

1.3.3. Бердәм порталда, Республика порталында муниципаль хезмәтне күрсәтү тәртибе һәм сроклары турында мәгълүмат Республика реестрындагы белешмәләр нигезендә гариза бирүчегә бушлай бирелә.

Муниципаль хезмәт күрсәтү сроклары һәм тәртибе турындагы мәгълүматтан файдалану гариза бирүче тарафыннан нинди дә булса таләпләрне үтәмичә, шул исәптән программа тәминатының хокук иясе белән гариза бирүченең техник чараларына урнаштыру гариза бирүчедән түләү алуны, аны теркәү яки авторизацияләүне, яки аларга шәхси мәгълүматлар бирүне күздә тоту торган лицензия яисә башка килешү төзүне таләп итә торган программа тәминатыннан файдаланмыйча, гамәлгә ашырыла.

1.3.4. Гариза Бирүче шәхсэн яки телефон аша мөрәжәгать иткән очракта, кәргән мөрәжәгать нигезендә, түбәндәге мәгълүмат бирелә:

1) дәүләт һәм муниципаль хезмәтләр күрсәтү буенча күпфункцияле үзәкнең, *Органның* урнашу урыны турында (адресы, эш графигы, белешмә телефоннары);

2) муниципаль хезмәт күрсәтү тәртибе, гаризалар бирү ысуллары һәм сроклары турында;

3) муниципаль хезмәт күрсәтелә торган гражданнар категорияләре турында; муниципаль хезмәт күрсәтү мәсьәләләрен жайга салучы норматив хокукый актлар турында;

4) муниципаль хезмәт күрсәтү турында гаризаны карау өчен кирәкле документлар исемлеге, гаризаны кабул итү һәм теркәү сроклары турында;

5) муниципаль хезмәт күрсәтүнең барышы турында;

6) муниципаль хезмәт күрсәтү мәсьәләләре буенча мәгълүматның рәсми сайтта урнаштыру урыны турында;

7) *Органның* вазыйфай затларының гамәлләренә яки гамәл кылмауларына карата шикәять белдерү тәртибе турында.

Язма мөрәжәгать буенча муниципаль хезмәт күрсәтү өчен җаваплы бүлек хезмәткәрләре язма рәвештә гариза бирүчегә муниципаль хезмәт күрсәтү тәртибен һәм әлеге Регламентның шушы пунктында күрсәтелгән мәсьәләләргә җентекләп аңлаталар һәм гаризаны теркәгән көннән алып өч эш көне эчендә гариза бирүчегә җавап жиберәләр. Җаваплар гаризада мөрәжәгать итү телендә бирелә. Мөрәжәгать итү телендә җавап бирү мөмкин булмаган очракта, Татарстан Республикасының дәүләт телләре файдаланыла.

1.3.5. Муниципаль хезмәт күрсәтү мәсьәләләре буенча мәгълүмат муниципаль районның (*яисә шәһәр округының*) рәсми сайтында һәм *Орган* биналарындагы гариза бирүчеләр белән эшләр өчен мәгълүмат стендларында урнаштырыла.

Мәгълүмат стендларында һәм «Интернет» мәгълүмат-телекоммуникация челтәрендә муниципаль районның рәсми сайтында урнаштырыла торган Татарстан Республикасы дәүләт телләрендәге мәгълүмат Регламентның 2.1, 2.3, 2.4, 2.5, 2.7, 2.9, 2.10, 2.11, 5.1 пунктларындагы муниципаль хезмәт турындагы, *Органның* урнашкан урыны, белешмә өчен телефоннары, эш вакыты, муниципаль

хезмэт күрсәтүгә гаризалар кабул итү графигы турында белешмәләренә үз эченә ала.

1.4. Муниципаль хезмэт күрсәтүне жайга сала торган норматив хокукый актлар исемлегенә (норматив хокукый актларның реквизитларын һәм аларны рәсми бастырып чыгару чыганаclarын күрсәтеп), Бердәм порталда, Республика реестрында, «Интернет» мәгълүмат-телекоммуникация челтәрендәгә рәсми сайтта урнаштырылган.

Административ регламентның гамәлдәгә редакциядәгә текстны бБердәм порталда, Республика реестрында, «Интернет» мәгълүмат-телекоммуникация челтәрендәгә рәсми сайтта урнаштырылырга тиеш.

1.5. Регламентта түбәндәгә терминнар һәм билгеләмәләр кулланыла:

дәүләт һәм муниципаль хезмәтләр күрсәтә торган күпфункцияле үзәкнең читтәгә эш урыны – «Дәүләт һәм муниципаль хезмәтләр күрсәтә торган күпфункцияле үзәкләр эшчәнлеген оештыру Кагыйдәләрен раслау турында» Россия Федерациясә Хөкүмәтенәң 2012 елның 22 декабрендәгә 1376 номерлы карары белән расланган дәүләт һәм муниципаль хезмәтләр күрсәтә торган күпфункцияле үзәкләр эшчәнлеген оештыру Кагыйдәләренәң 34 пункты нигезендә Татарстан Республикасы муниципаль районы шәһәр (авыл) жирлегендә яисә шәһәр округында булдырылган дәүләт һәм муниципаль хезмәтләр күрсәтә торган күпфункцияле үзәкнең территорияль яктан аерымланган структур бүлекчәсә (офисы);

техник хата – муниципаль хезмэт күрсәтүчә орган тарафыннан жибәрелгән һәм документка кертелгән мәгълүматларның (муниципаль хезмэт күрсәтү нәтижәсә), алар нигезендә мәгълүматлар кертелгән документлардагы мәгълүматларга туры килмәүгә китергән хата (ялгыш язу, басмадагы хата, грамматик яки арифметик хата яки шуңа охшаган хата);

ЕСИА – Электрон рәвештә дәүләт һәм муниципаль хезмәтләр күрсәтү өчен кулланыла торган мәгълүмати системаларның мәгълүмати-технологик хезмәттәшлеген тәмин итүчә инфраструктурада бердәм идентификация һәм аутентификация системасы.

Мәгълүмати хезмәттәшлектә катнашучыларның (мөрәжәгать итүчә гражданныр һәм башкарма хакимият органнарының һәм жирле үзидарә органнарының вазыйфай затлары) дәүләт мәгълүмат системаларында һәм башка мәгълүмат системаларында булган санкцияләнгән файдалануны тәмин итә торган федераль дәүләт мәгълүмат системасы;

КФҮ – «Татарстан Республикасында дәүләт һәм муниципаль хезмәтләр күрсәтүнең күпфункцияле үзәгә» дәүләт бюджет учреждениесә;

КФҮнең автоматлаштырылган мәгълүмат системасы – Татарстан Республикасы дәүләт һәм муниципаль хезмәтләр күрсәтүнең күпфункцияле үзәкләренәң автоматлаштырылган мәгълүмат системасы.

Регламентта муниципаль хезмэт күрсәтү турында гариза дигәндә (алга таба – гариза) «Дәүләт һәм муниципаль хезмәтләр күрсәтүне оештыру турында» 2010 елның 27 июлендәгә 210-ФЗ номерлы Федераль законның 2 статьясындагы 3

пункты (алга таба – 210-ФЗ номерлы Федераль закон) нигезендә бирелгән муниципаль хезмәт күрсәтү турында сорату аңлашыла.

2. Муниципаль хезмәт күрсәтү стандарты

2.1. Муниципаль хезмәт күрсәтү атамасы

Мәгълүмати элмә тактаны урнаштыру, элмә тактаны урнаштыру дизайн-проектын килештерү.

2.2. Жирле үзидарәненң турыдан-туры муниципаль хезмәт күрсәтә торган башкарма-оештыру органы исеме

Татарстан Республикасы Кукмара муниципаль районы Башкарма комитеты

2.3. Муниципаль хезмәт күрсәтү нәтижәсен тасвирлау

2.3.1. Муниципаль хезмәт күрсәтү нәтижәләре:

1) мәгълүмат элмә тактасын урнаштыруның дизайн-проектын килештерү (әлеге Регламентка 1 нче кушымта);

2) муниципаль хезмәт күрсәтүдән баш тарту турында карар (әлеге Регламентка 2 нче кушымта).

2.3.2. Муниципаль хезмәт күрсәтү нәтижәсе гариза бирүчегә «Электрон имза турында» 2011 елның 06 апрелендәге 63-ФЗ номерлы Федераль закон (алга таба – 63-ФЗ номерлы Федераль закон) нигезендә Башкарма комитетның вәкаләтле вазыйфай затының (яки Башкарма комитетның) көчәйтелгән квалификацияле имзасы куелган электрон документ рәвешендә Республика порталында шәхси кабинетына жиберелә.

2.3.3. Гариза бирүченең теләге буенча муниципаль хезмәт күрсәтү нәтижәсе Органда яки КФҮдә Органның вәкаләтле вазыйфай заты яисә КФҮ хезмәткәре мөһерә һәм имзасы белән таныкланган кәгазьдә басылган электрон документ нөсхәсе рәвешендә бирелә.

2.3.4. Гариза бирүче муниципаль хезмәтне күрсәтү нәтижәсен электрон документ рәвешендә муниципаль хезмәт күрсәтү нәтижәсенә гамәлдә булу срогы дәвамында алырга хокуклы.

2.4. Муниципаль хезмәт күрсәтүдә катнаша торган оешмаларга мөрәҗәгать итү кирәклеген дә исәпкә алып, муниципаль хезмәт күрсәтү вакыты, Россия Федерациясе законнарында муниципаль хезмәт күрсәтүне туктатып тору мөмкинлегә каралган очракта, аны туктатып тору вакыты, муниципаль хезмәт күрсәтү нәтижәсе булып торган документларны тапшыру (жибәрү) вакыты

2.4.1. Муниципаль хезмәт күрсәтү срогы – 12 эш көне.

2.4.2. Муниципаль хезмәт күрсәтү вакытын туктатып тору каралмаган.

2.4.3. Гариза бирүчегә электрон документ рәвешендә муниципаль хезмәт күрсәтү нәтижәсе булган документны жиберү муниципаль хезмәт күрсәтү нәтижәсен рәсмиләштерү һәм теркәү көнендә гамәлгә ашырыла.

2.5. Законнар яки башка норматив хокукый актлар нигезендә муниципаль хезмәтне, шулай ук муниципаль хезмәт күрсәтү өчен кирәкле һәм мәжбүри булган хезмәтләрне күрсәтү өчен кирәкле, гариза бирүче тарафыннан тапшырылырга тиешле документларның тулы исемлеге, гариза бирүче тарафыннан аларны алу ысуллары, шул исәптән электрон формада алу ысуллары, аларны тапшыру тәртибе

2.5.1. Муниципаль хезмәттән файдалану өчен гариза бирүче түбәндәге документларны тапшыра:

1) шәхесне раслаучы документ (Республика порталы аша мөрәжәгать иткән очракта кирәк түгел);

2) муниципаль хезмәт күрсәтүне сорап, гариза бирүче вәкиле мөрәжәгать иткән очракта, гариза бирүче вәкиленең вәкаләтләр таныкларны документ (физик затларның законлы вәкилләре мөрәжәгать иткән очракта таләп ителми: гаризада опека билгеләү карарының яисә Россия Федерациясе территориясендә бирелгән туу турында таныклык реквизитлары күрсәтелә);

3) гариза:

– документ формасында кәгазьдә (әлеге Регламентка 3 нче кушымта);

– Республика порталы аша гариза биргәндә, Регламентның 2.5.4 пункты таләпләре нигезендә имза салынган электрон рәвештә (гаризаның электрон формасына тиешле белешмәләр кергән юлы белән тутырыла).

4) элмә тактаның (мәгълүмат конструкциясенә) дизайн-проект ;

5) күчәлмә милек объектна хокук күчәлмә мөлкәткә хокукларның бердәм дәүләт реестрында теркәлмәгән очракта яки мөлкәт биләүгә һәм (яисә) аннан файдалану Татарстан Республикасы Жир һәм мөлкәт мөнәсәбәтләре министрлыгы яисә муниципаль районның (шәһәр округының) Жир һәм мөлкәт мөнәсәбәтләре Палатасы (Идарә) тарафыннан бирелмәгән очракта, гариза бирүченең элмә тактасын урнаштыру өчен объектка (бинага, төзелешкә, корылмага) яисә жир кишәрлегенә хокукын раслый торган документ;

6) элмә тактасын урнаштыру өчен объект (бинаның, төзелешнең, корылманың) милекчесенә яки башка законлы хужаның ризалыгын раслый торган документ.

2.5.2. Гариза һәм аңа теркәп бирелә торган документлар гариза бирүче тарафыннан түбәндәге ысулларның берсен кулланып тапшырылырга (жиберелергә) мөмкин:

1) КФҮ аша кәгазь чыганаclarда һәм Регламентның 2.5.4. пункты таләпләренә туры килә торган электрон документлар рәвешендә;

2) Республика порталы аша электрон формада.

3) Органга шәхсэн яки кәгазьдә почта элемтәсе аша. Гариза һәм кушып бирелә торган документлар почта элемтәсе аша жибәрелгәндә билгеләнгән тәртиптә раслана.

2.5.3. Республика порталы аша жибәрелгән гаризага гариза бирүченең гади электрон имзасы белән имзалана.

Гади электрон имза алу өчен, гариза бирүчегә ЕСИАда теркәлү (аутентификация) процедурасын узарга, шулай ук исәпкә алу язмасын расларга кирәк.

Регламентның 2.5.1 пунктындагы 2, 5, 6 пунктчаларында күрсәтелгән электрон документлар (документларның электрон образлары) мондый документларны төзүгә һәм имзалауга вәкаләтле затларның көчәйтелгән квалификацияле имзасы, шул исәптән нотариуслар тарафыннан раслана.

Гаризага теркәлеп бирелә торган электрон документлар (электрон документлар образлары), шул исәптән ышанычнамәләр pdf, jpg, jpeg, png, tif, doc, docx, rtf форматларында 50 Мбайттан да артмаган күләмдә файллар рәвешендә жибәрелә.

Тапшырыла торган электрон документларның (электрон документларның образларының) сыйфаты документ текстын тулы күләмдә укырга һәм документның реквизитларын танырга мөмкинлек бирергә тиеш.

2.5.4. Гариза бирүчедән түбәндәгеләрне таләп итү тыела:

1) муниципаль хезмәт күрсәтүгә бәйле барлыкка килә торган мөнәсәбәтләрне җайга сала торган норматив хокукый актлар белән тапшыру яисә гамәлгә ашыру каралмаган документлар һәм мәгълүмат бирү яисә гамәлләрне башкару;

2) муниципаль хезмәттән файдалану өчен кирәкле һәм башка дәүләт органнарына, җирле үзидарә органнарына, оешмаларга мөрәҗәгать итү белән бәйле гамәлләрне, шул исәптән килештерүләрне башкару, 210-ФЗ номерлы Федераль законның 9 статьясындагы 1 өлешендә күрсәтелгән исемлекләргә кертелгән мондый хезмәтләр күрсәтү нәтижәсендә күрсәтелә торган хезмәтләрдән файдалану һәм документларны һәм мәгълүматларны алудан тыш) кирәкле һәм мәҗбүри хезмәтләр күрсәтү);

3) түбәндәге очраклардан тыш, муниципаль хезмәт күрсәткәндә муниципаль хезмәт күрсәтү өчен кирәкле документларны кабул итүдән беренчел баш тартканда, аларның булмавы һәм (яки) дәрәс түгеллеге күрсәтелмәгән документлар яисә мәгълүмат тапшыру;

а) беренче тапкыр муниципаль хезмәт күрсәтү турында гариза бирелгәннән соң, муниципаль хезмәт күрсәтүгә кагылышлы норматив хокукый актлар таләпләре үзгәрү;

б) муниципаль хезмәт күрсәтү турындагы гаризада һәм муниципаль хезмәт күрсәтү өчен кирәкле документларны кабул итүдән беренче тапкыр баш тартканнан соң гариза бирүче тарафыннан тапшырылган документларда яисә муниципаль хезмәт күрсәтүдә элек тапшырылган документлар комплектына кертелмәгән хаталар булу;

в) муниципаль хезмэт күрсәтү өчен кирәкле документларны кабул итүдән йә муниципаль хезмэт күрсәтүдән беренче тапкыр баш тартканнан соң, документларның гамәлдә булу срогы узу яисә мәгълүматны үзгәртү;

г) муниципаль хезмэт күрсәтү өчен кирәкле документларны кабул итүдән яисә муниципаль хезмэт күрсәтүдән беренче тапкыр баш тартканда Органның вазыйфай затының, КФҮ хезмәткәренең хаталы яисә хокукка каршы гамәленең (гамәл кылмавының) документаль расланган фактын (билгеләрен) ачыклау, бу муниципаль хезмэт күрсәтү өчен кирәкле документларны кабул итүдән беренче тапкыр баш тартканда Орган житәкчесе имзасы белән язмача гариза бирүчегә хәбәр ителә, шулай ук китерелгән уңайсызлыklar өчен гафу үтенәләр;

4) электрон образлары элек 210-ФЗ номерлы Федераль законның 16 статьясындагы 1 өлешенең 7.2 пункты нигезендә таныкланган документларны һәм мәгълүматны кәгазь чыганакта бирү, мондый документларга тамга салу йә аларны алып ату дәүләт яисә муниципаль хезмэт күрсәтүнең кирәкле шарты булып торса, һәм федераль законнарда билгеләнгән башка очраклардан тыш.

2.6. Муниципаль хезмэт күрсәтү өчен, норматив хокукый актлар нигезендә кирәкле, дәүләт органнары, жирле үзидарә органнары һәм дәүләт органнары яисә жирле үзидарә органнары карамагындагы оешмалар карамагында булган һәм гариза бирүче аларны тапшырырга хокуклы документларның тулы исемлеге, шулай ук гариза бирүчеләр тарафыннан аларны алу ысуллары, шул исәптән электрон формада, аларны тапшыру тәртибе; әлеге документлар аның карамагында булган дәүләт органы, жирле үзидарә органы яисә оешма

2.6.1. Ведомствоара хезмәттәшлек кысаларында түбәндәгеләр алына:

1) юридик зат гариза биргән очракта, юридик затларның Бердәм дәүләт реестрыннан өземтә – Федераль салым хезмәте;

2) шәхси эшмәкәр гариза биргән очракта, шәхси эшмәкәрләрнең Бердәм дәүләт реестрыннан өземтә – Федераль салым хезмәте;

3) ЕГРНнан өземтә;

4) дәүләт яки муниципаль милектә булган күчемсез милекне арендау шартнамәсе, әгәр күрсәтелгән мөлкәтне арендаучы мөрәжәгать итсә – Орган;

5) ышанычнамәне бирү факты һәм эчтәлеге турында белешмәләр – нотариатның бердәм мәгълүмат системасы;

2.6.2. Гариза бирүче гариза биргәндә Регламентның 2.6.1 пунктының 1 – 4 пунктчаларында күрсәтелгән документларны (белешмәләрне) мондый документларны төзүгә һәм имзалауга вәкаләтле затларның көчәйтелгән квалификацияле имзасы белән таныкланган электрон документлар формасында тапшырырга хокуклы.

2.6.3. Регламентның 2.6.1 пунктында күрсәтелгән дәүләт хакимияте органнары, жирле үзидарә органнары, оешмалар тарафыннан документлар һәм белешмәләрне тапшырмау (вакытында тапшырмау) муниципаль хезмэт күрсәтүдән баш тарту өчен нигез була алмый.

2.6.4. Регламентның 2.6.1. пунктында күрсәтелгән органнарның һәм оешмаларның соралган һәм алар хокукындагы документларны яисә белешмәләрне тапшырмаган (үз вакытында тапшырмаган) вазыйфай заты һәм (яисә) хезмәткәре Россия Федерациясе законнары нигезендә административ, дисциплинар яисә башка җаваплылыкка тартылырга тиеш.

2.6.5. Гариза бирүчедән дәүләт органнары, җирле үзидарә органнары һәм дәүләт органнары яисә җирле үзидарә органнары карамагындагы оешмалар карамагында булган, шул исәптән муниципаль хезмәт күрсәтү өчен гариза бирүче тарафыннан түләү кертелүне раслый торган документлар, белешмәләрне таләп итү тыела.

Дәүләт органнары, җирле үзидарә органнары һәм дәүләт органнары яисә җирле үзидарә органнары карамагындагы оешмалар карамагындагы белешмәләрне үз эченә алган документларны тапшырмау гариза бирүчегә муниципаль хезмәт күрсәтүдән баш тарту өчен нигез була алмый.

2.7. Муниципаль хезмәт күрсәтү өчен кирәкле документларны кабул итүдән баш тарту өчен нигезләрнең тулы исемлеге (документларны асылы буенча карамыйча кире кайтару)

2.7.1. Муниципаль хезмәт күрсәтү өчен кирәкле документларны кабул итүдән баш тарту өчен түбәндәгеләр нигез була:

1) Республика порталында гариза формасындагы мәҗбүри кырларны дөрөс тутырмау (тутырылмау, ышанычлы түгел, тулы яки дөрөс түгел, Регламентта билгеләнгән таләпләргә туры килми);

2) документ текстын тулы күләмдә укырга һәм (яки) документ реквизитларын танырга мөмкинлек бирми торган электрон документлар (электрон документлар үрнәкләрен) тапшыру;

3) электрон имзаның тикшерү ачыгының квалификацияле сертификаты хужасының мәгълүматлары Республика порталы ярдәмендә электрон рәвештә бирелгән гаризада күрсәтелгән гариза бирүченең күрсәткечләренә туры килми;

4) муниципаль хезмәт күрсәтү өчен мәҗбүри булган регламентта каралган документларның тулы комплекты бирелгән;

5) документларда зыяннар бар, алар мәгълүматны һәм белешмәләрне тулы күләмдә кулланырга, текстны укырга һәм (яки) документлар реквизитларын танырга мөмкинлек бирми;

6) гаризаны һәм башка документларны электрон формада документлартапшыруга вәкаләте булмаган затның бирүе;

7) документларда законнарда билгеләнгән тәртиптә расланмаган төзәтмәләр бар;

8) документлар муниципаль хезмәт күрсәтүне сорап мөрәҗәгать иткән вакытка үз көчләрен югалткан.

2.7.2. Муниципаль хезмәттән файдалану өчен кирәкле документларны кабул итүдән баш тарту өчен нигезләр исемлеге тулы.

2.7.3. Муниципаль хезмэт күрсәтү өчен гаризаны һәм кирәкле документларны кабул итүдән баш тарту турындагы карар гариза бирүчене кабул иткәндә дә, шулай ук Органның җаваплы вазыйфаи заты тарафыннан муниципаль хезмэт күрсәтү өчен кирәкле документларны (белешмәләрне) ведомствоара мәгълүмати хезмәттәшлек аша алганнан соң да, гаризаны теркәгән көннән алып кимендә 9 эш көнендә кабул ителергә мөмкин.

2.7.4. Муниципаль хезмәттән файдалану өчен кирәкле документларны кабул итүдән баш тарту турындагы карар, баш тартуның сәбәпләрен күрсәтеп, әлеге Регламентка 4 нче кушымтада билгеләнгән форма нигезендә рәсмиләштерелә, билгеләнгән тәртиптә Органның вәкаләтле вазыйфаи заты тарафыннан (Орган) көчәйтелгән квалификацияле электрон имза белән имзалана һәм гариза бирүчегә муниципаль хезмэт алу өчен кирәкле документларны кабул итүдән баш тарту турында карар кабул ителгән көнне Республика порталында шәхси кабинетына һәм (яисә) КФҮгә жиберелә.

2.7.5. Муниципаль хезмэт күрсәтү өчен кирәкле гариза һәм документлар Бердәм порталда, Республика порталында бастырылган муниципаль хезмэт күрсәтү сроклары һәм тәртибе турындагы мәгълүмат нигезендә бирелгән очракта, муниципаль хезмэт күрсәтү өчен кирәкле гаризаларны һәм башка документларны кабул итүдән баш тарту тыела.

2.8. Муниципаль хезмэт күрсәтүне туктатып тору яки муниципаль хезмэт күрсәтүдән баш тарту өчен нигезләрнең тулы исемлеге

2.8.1. Муниципаль хезмэт күрсәтүне туктатып тору өчен нигезләр юк.

2.8.2. Муниципаль хезмэт күрсәтүдән баш тарту өчен нигезләр:

1) гариза бирүче тарафыннан тапшырылган документлар (белешмәләр) ведомствоара хезмәттәшлек кысаларында алынган документларга (белешмәләргә) каршы килә;

2) гариза бирүченең элмә тактасын урнаштыру объектына хокуклары булмау;

3) мәгълүмати элмә тактаны урнаштыру өчен милекченең (законлы хужаның) ризалыгы булмау;

4) гариза бирүче тарафыннан тәкъдим ителгән элмә тактаны урнаштыру дизайн-проектының мәгълүмати элмә такталарын урнаштыру һәм карап тоту кагыйдәләре таләпләренә туры килмәве.

2.8.3. Муниципаль хезмэт күрсәтүдән баш тарту өчен нигезләр исемлеге тулы.

2.8.4. Муниципаль хезмэт күрсәтүдән баш тарту турындагы карар, баш тартуның сәбәпләрен күрсәтеп, әлеге Регламентка 2 нче кушымтада билгеләнгән форма нигезендә рәсмиләштерелә, билгеләнгән тәртиптә Органның вәкаләтле вазыйфаи заты тарафыннан (Орган) көчәйтелгән квалификацияле электрон имза белән имзалана һәм гариза бирүчегә муниципаль хезмэт күрсәтүдән баш тарту турында карар кабул ителгән көнне Республика порталында шәхси кабинетына һәм (яисә) КФҮгә жиберелә.

2.8.5. Муниципаль хезмэт күрсәтү турында гариза Бердәм порталда, Республика порталында бастырылган муниципаль хезмэт күрсәтүнең сроклары һәм тәртибе турындагы мәгълүмат нигезендә бирелгән очракта муниципаль хезмэт күрсәтүдән баш тарту тыела.

2.9. Муниципаль хезмэт күрсәткән өчен алына торган дәүләт пошлинасы яки башка түләү алу тәртибе, күләме һәм нигезләре

Муниципаль хезмэт түләүсез нигездә күрсәтелә.

2.10. Муниципаль хезмэт күрсәтү өчен кирәкле һәм мәжбүри булган хезмәтләр исемлеге, шул исәптән муниципаль хезмэт күрсәтүдә катнаша торган оешмалар тарафыннан бирелә торган документ (документлар) турында мәгълүматлар

Кирәкле һәм мәжбүри хезмәтләр күрсәтү таләп ителми.

2.11. Муниципаль хезмэт күрсәтү өчен кирәк һәм мәжбүри булган хезмэт күрсәтүләр өчен түләү алу тәртибе, күләме һәм нигезләре, шул исәптән мондый түләү күләмен исәпләү методикасы турында мәгълүмат

Кирәкле һәм мәжбүри хезмәтләр күрсәтү таләп ителми.

2.12. Муниципаль хезмәттән, муниципаль хезмэт күрсәтүдә катнаша торган оешма тарафыннан күрсәтелә торган хезмәттән файдалану турында гариза биргәндә һәм мондый хезмәтләр күрсәтү нәтижәсен алганда чиратта көтүнең максималъ вакыты

2.12.1. Муниципаль хезмәттән файдалануга гариза биргәндә көтү вакыты – 15 минуттан артык түгел.

2.12.2. Муниципаль хезмэт күрсәтү нәтижәсен алганда чиратта көтүнең максималъ вакыты 15 минуттан артмаска тиеш.

2.13. Муниципаль хезмэт күрсәтү турында һәм муниципаль хезмэт күрсәтүдә катнашучы оешма тарафыннан күрсәтелә торган хезмэт турында соратуын, шул исәптән электрон рәвештә теркәү срогы һәм тәртибе

2.13.1. Гариза биргән көнне КФҮгә шәхсэн мөрәжәгать иткәндә, КФҮ автоматлаштырылган мәгълүмати системасыннан гариза бирүчегә гаризаның жибәрелүен раслый торган теркәү номеры белән гариза бирү датасы күрсәтелгән расписка бирелә.

2.13.2. Гаризаны Республика порталы аша жибәргәндә, гариза бирүче гариза биргән көнне Республика порталында шәхси кабинетында һәм электрон почта аша гаризаның жибәрелүен раслый торган теркәү номеры белән электрон гариза бирү датасы күрсәтелгән хәбәрнамә ала.

2.13.3. Органга шәхсэн мөрәжәгать иткәндә, гариза тапшырган көнне, Органның вәкаләтле вазыйфай заты гариза бирүчегә дәүләт һәм муниципаль хезмәтләр күрсәтү өчен билгеләнгән автоматлаштырылган мәгълүмат системасыннан, теркәү номеры, гариза бирү датасы һәм тапшырылган документлар исемлегә белән расписка бирә.

2.14. Муниципаль хезмәт күрсәтелә торган бүлмәләргә, көтү залына, муниципаль хезмәттән файдалану турында гаризаларны тутыру урыннарына, аларны тутыру үрнәкләре һәм һәр муниципаль хезмәттән файдалану өчен кирәкле документлар исемлегә булган мәгълүмат стендларына, мондый хезмәтне күрсәтү тәртибе турында визуаль, текстлы һәм мультимедиялы мәгълүматны урнаштыруга һәм рәсмиләштерүгә карата, шул исәптән инвалидларны социаль яклау турындагы федераль законнар һәм Татарстан Республикасы законнары нигезендә инвалидларның күрсәтелгән объектлардан файдалана алу мөмкинлеген тәмин итүгә карата таләпләр

2.14.1. Муниципаль хезмәт күрсәтү янгынга каршы система һәм янгын сүндерү системасы белән жиһазландырылган биналарда һәм бүлмәләрдә гамәлгә ашырыла.

Гариза бирүчеләрне кабул итү урыннары документларны рәсмиләштерү өчен кирәкле жиһазлар, мәгълүмат стендлары белән жиһазландырыла.

Инвалидларның муниципаль хезмәт күрсәтү урынына тоткарлыксыз керү мөмкинлеген тәмин ителә (бинага уңайлы керү-чыгу һәм аның эчендә хәрәкәт итү).

Муниципаль хезмәт күрсәтү тәртибе турында визуаль, текстлы һәм мультимедия мәгълүматы гариза бирүчеләр өчен уңайлы урыннарда, шул исәптән инвалидларның чикләнгән мөмкинлекләрен исәпкә алып урнаштырыла.

2.14.2. Инвалидларны социаль яклау турындагы Россия Федерациясе законнары нигезендә муниципаль хезмәт күрсәтү урынына каршылыксыз керү максатларында түбәндәгеләр тәмин ителә:

1) күрү сәләте һәм мөстәкыйль хәрәкәт итү функциясе бозылган инвалидларны озатып бару һәм аларга ярдәм күрсәтү;

2) транспорт чарасына утырту һәм аннан төшерү мөмкинлеген, шул исәптән кресло-коляскадан файдаланып;

3) инвалидларның хезмәт күрсәтү урыннарына тоткарлыксыз керүен тәмин итү өчен, кирәкле жиһазларны һәм мәгълүмат йөртү чыганаclarын, аларның тормыш эшчәнлеген чикләүне исәпкә алып, тиешенчә урнаштыру;

4) инвалидлар өчен кирәкле тавыш белән һәм күреп кабул ителә торган мәгълүматны, шулай ук язуларны, билгеләрне һәм башка текстлы һәм график мәгълүматны Брайль рельефлы-нокталы шрифты белән башкарылган билгеләр белән кабатлау;

5) сурдотәржемәче һәм тифлосурдотәржемәче керту;

6) йөртүче этне махсус укытуны раслый торган һәм «Йөртүче этне махсус укытуны раслый торган документ формасын һәм аны бирү тәртибен раслау

турында» Россия Федерациясе Хезмэт һәм социаль яклау министрлыгының 2015 елның 22 июнендәге 386н номерлы боекы белән билгеләнгән рәвештә һәм тәртиптә тапшырыла торган документлары булганда кертергә рөхсәт итү.

2.14.3. Муниципаль хезмэт күрсәтү гамәлгә ашырыла торган объектлардан һәм Регламентның 2.14.2. пунктның 1 – 4 пунктчаларында күрсәтелгән муниципаль хезмэт күрсәткәндә кулланыла торган чаралардан инвалидларның файдалана алуын тәмин итү өлешендә таләпләр 2016 елның 1 июленнән соң файдалануга тапшырылган яисә модернизация узган объектларга һәм чараларга карата кулланыла .

2.15. Муниципаль хезмәттән һәркем фадалана алу һәм сыйфаты күрсәткечләре, шул исәптән муниципаль хезмэт күрсәткәндә гариза бирүченең вазыйфай затлар белән хезмәттәшлеге саны һәм аларның дәвамлылыгы, муниципаль хезмэт күрсәтү барышы турында, шул исәптән мәгълүмати-коммуникация технологияләреннән файдаланып, дәүләт һәм муниципаль хезмәтләр күрсәтүнең күпфункцияле үзәгендә, жирле үзидарәнең башкарма күрсәтмә органының теләсә кайсы территорияль бүлекчәсендә, гариза бирүче сайлавы буенча (экстерриториаль принцип), 210-ФЗ номерлы Федераль законның 15.1 статьясында каралган дәүләт һәм муниципаль хезмәтләр күрсәтүнең күпфункцияле үзәкләрендә берничә дәүләт һәм (яисә) муниципаль хезмэт күрсәтү турында сорату (комплекслы сорату) юлы белән муниципаль хезмәттән файдалану мөмкинлегә йә мөмкин булмавы (шул исәптән тулы күләмдә) турында мәгълүмат алу мөмкинлегә

2.15.1. Муниципаль хезмәттән һәркем файдалана алу мөмкинлегә күрсәткечләренә түбәндәгеләр керә:

документлар кабул итү, бирү урынының жәмәгәт транспортына якин зонада урнашуы;

белгечләреннән, шулай ук гариза бирүчеләрдән документлар кабул итә торган бүлмәләреннән житәрлек санда булуы;

мәгълүмати стендларда, муниципаль районның рәсми сайтында, Бердәм порталда, Республика порталында муниципаль хезмэт күрсәтү ысуллары, тәртибе һәм сроклары турында тулы мәгълүмат булуы;

инвалидларга башкалар белән тигез дәрәжәдә хезмәтләрдән файдаланырга комачаулаучы каршылыкларны узуда ярдәм итү.

2.15.2. Муниципаль хезмэт күрсәтүнең сыйфат күрсәткечләренә түбәндәгеләр керә:

- 1) документларны кабул итү һәм карау сроклары үтәлү;
- 2) муниципаль хезмэт күрсәтү нәтижәсен алу срогы үтәлү;
- 3) Орган хезмәткәрләре тарафыннан Регламентны бозуга карата нигезле шикәятләр булмау;
- 4) гариза бирүченең вазыйфай затлар белән үзара хезмәттәшлеге саны (консультацияләренә исәпкә алмыйча):

муниципаль хезмэттән файдаланганда гариза бирүченең КФҮ хезмәткәрләре белән хезмәттәшлеге барлык кирәкле документлар белән гариза биргәндә бер тапкыр гамәлгә ашырыла;

муниципаль хезмәт күрсәтү нәтижәсен кәгазьдә электрон документның нөсхәсә рәвешендә КФҮдә алу кирәк булган очракта, бер тапкыр.

Дәүләт хезмәте күрсәткәндә гариза бирүченең вәкаләтле затлар белән бер хезмәттәшлеге дәвамлылығы 15 минуттан артмый.

Гариза бирүче муниципаль хезмәт күрсәтүнең сыйфатын күчмә радиотелефон элемтәсә жайланмалары, Бердәм портал, Республика порталы, терминаль жайланмалар ярдәмендә бәялөргә хокуклы.

2.15.3. Муниципаль хезмәт күрсәтү барышы турында мәгълүматны гариза бирүче Бердәм порталда яисә Республика порталында, КФҮдә алырга мөмкин.

2.15.4. Муниципаль хезмәт күрсәтү гариза бирүченең яшәү урынына яисә экстерриториаль принцип буенча фактта яшәү (тору) урынына бәйсез рәвештә, аның сайлавы буенча теләсә кайсы КФҮдә гамәлгә ашырыла.

Гариза бирүче муниципаль хезмәтне комплекслы сорату составында алырга хокуклы.

2.16. Башка, шул исәптән экстерриториаль принцип буенча муниципаль хезмәт күрсәтүнең үзенчәлекләрен исәпкә ала торган таләпләр (әгәр муниципаль хезмәт экстерриториаль принцип буенча бирелгән булса) һәм электрон формада муниципаль хезмәт күрсәтү үзенчәлекләре

2.16.1. Муниципаль хезмәт электрон рәвештә күрсәтелгәндә, гариза бирүче түбәндәгеләргә хокуклы:

1) Бердәм порталда һәм Республика порталында урнаштырылган муниципаль хезмәт күрсәтү тәртибе һәм сроклары турында мәгълүмат алырга;

2) муниципаль хезмәт күрсәтү турында гариза һәм муниципаль хезмәт күрсәтү өчен кирәкле башка документларны, шул исәптән электрон образлары 210-ФЗ номерлы Федераль законның 16 статьясындагы 1 өлешенең 7.2 пункты нигезендә таныкланган документларны һәм мәгълүматны Республика порталынан файдаланып бирү;

3) муниципаль хезмәт күрсәтү турында электрон формада бирелгән гаризаларны үтәү барышы турында мәгълүматлар алырга;

4) Республика порталы ярдәмендә муниципаль хезмәт күрсәтүнең сыйфатын бәялөне гамәлгә ашырырга;

5) муниципаль хезмәт күрсәтү нәтижәсен электрон документ формасында алырга;

б) е) Республика порталы, дәүләт һәм муниципаль хезмәтләр күрсәтүче органнар, аларның вазыйфай затлары, дәүләт һәм муниципаль хезмәткәрләр, дәүләт һәм муниципаль хезмәтләр күрсәткәндә кылынган карарларга һәм гамәлләргә (гамәл кылмауларга) судка кадәр (судтан тыш) шикаять белдерү процессын тәмин итә торган федераль дәүләт мәгълүмат системасы порталы

ярдәмендә Органның, шулай ук аның вазыйфаи затларының, муниципаль хезмәткәрләренң карарына һәм гамәлләренә (гамәл кылмавына) шикаять бирергә.

2.16.2. Гаризаны формалаштыру Республика порталында нинди дә булса башка формада гариза бирү зарурлыгыннан башка гаризаның электрон формасын тутыру юлы белән башкарыла.

2.16.3. Республика порталында гариза формалаштырганда тәмин ителә:

1) хезмәт күрсәтү өчен кирәкле гаризаны һәм башка документларны күчермәләү (копирование) һәм саклау мөмкинлеге;

2) берничә мөрәжәгать итүче тарафыннан уртак гариза жиберүне күз алдында тоткан хезмәтләр сорап мөрәжәгать иткәндә, берничә гариза бирүченең бер электрон гариза формасын тутыру мөмкинлеге;

3) гаризаның электрон формасы күчермәсен кәгазьдә бастыру мөмкинлеге;

4) кулланучының теләге буенча электрон гариза формасына элек кертелгән күрсәткечләргә теләсә кайсы мизгелдә саклап калу, шул исәптән керткәндә хаталар барлыкка килгәндә һәм гаризаның электрон формасына күрсәткечләргә кабат керту өчен кире кайтарылганда;

5) Бердәм идентификация һәм аутентификация системасында булмаган мәгълүматларга кагылышы өлешендә, бердәм порталда, республика порталында бастырылган мәгълүматлардан файдаланып, гаризаның электрон формасы кырларын тутыру;

6) элек кертелгән мәгълүматны югалтмыйча, гаризаның электрон формасын тутыруның теләсә кайсы этапларына әйләнеп кайту мөмкинлеге;

7) гариза бирүченең Республика порталында элек бирелгән гаризаларга кимендә бер ел эчендә, шулай ук өлешчә формалаштырылган гаризаларга – кимендә 3 ай эчендә керә алу мөмкинлеге булу.

2.16.4. Гариза бирүчеләренң КФҮгә кабул итү өчен язылуы (алга таба – язылу) Республика порталы, КФҮнең контакт-үзәге телефоны аша башкарыла.

Гариза бирүчегә кабул итү өчен теләсә нинди буш датага һәм вакытка күпфункцияле үзәкнең кабул итү графигында билгеләнгән чикләрдә язылу мөмкинлеге бирелә.

Билгеле бер датага язылу бу датага кадәр бер тәүлек кала тәмамлана.

Республика порталы ярдәмендә алдан язылуны гамәлгә ашыру өчен, гариза бирүче система сората торган мәгълүматларны күрсәтергә тиеш, шул исәптән:

фамилиясе, исеме, атасының исеме (булган очракта);

телефон номеры;

электрон почта адресы (теләк буенча);

теләгән дата һәм кабул итү вакыты.

Гариза бирүче алдан язылганда хәбәр иткән мәгълүматларның шәхси кабул итү вакытында гариза бирүче тапшырган документларга туры килмәве очрагында, алдан язылу гамәлдән чыгарыла.

Алдан язылганда, гариза бирүчегә талон-раслауны чыгартып алу мөмкинлеге тәмин ителә. Гариза бирүче электрон почта адресын хәбәр иткән очракта, күрсәтелгән адреска, кабул итү датасын, вакытын һәм урынын күрсәтеп, алдан язылуны раслау турында мәгълүмат жиберелә.

Алдан язылуны башкарганда, гариза бирүчегә мәжбүри рәвештә кабул итүнең билгеләнгән вакытыннан соң 15 минут узгач килмәгән очракта алдан язылуның юкка чыгарылуы турында хәбәр ителә.

Гариза бирүче алдан язылудан теләсә кайсы вакытта баш тартырга хокуклы.

Россия Федерациясе норматив хокукый актлары нигезендә идентификация һәм аутентификация үтүдән тыш, гариза бирүчедән башка гамәлләр кылуны, кабул итү максатын күрсәтүне, шулай ук кабул итү өчен вакыт интервалының озынлыгын исәпләү өчен кирәкле белешмәләрне бирүне таләп итү тыела.

Административ процедураларның составы, аларны үтәү эзлеклелеге һәм вакыты, аларны үтәү тәртибенә таләпләр, шул исәптән административ процедураларны электрон рәвештә башкару үзенчәлекләре, шулай ук күпфункцияле үзәкләрдә административ процедураларны башкару үзенчәлекләре

**3.1. Муниципаль хезмәт күрсәтүдәге
гамәлләр тәртибен тасвирлау**

3.1.1. Муниципаль хезмәт күрсәтү түбәндәге процедураларны үз эченә ала:

- 1) гариза бирүчегә консультация бирү;
- 2) гариза бирүче тарафыннан бирелгән документлар комплектын кабул итү һәм карау;
- 3) муниципаль хезмәт күрсәтүдә катнашучы органнарга ведомствоара соратулар жиберү;
- 4) муниципаль хезмәт күрсәтү нәтижәсен әзерләү;
- 5) гариза бирүчегә муниципаль хезмәт нәтижәсен бирү (жиберү).

3.2. Гариза бирүчегә консультация бирү

3.2.1. Административ процедураны үтәүне башлауның нигезе – гариза бирүченең муниципаль хезмәт күрсәтүгә бәйлә мәсьәләләр буенча мөрәжәгатә.

Административ процедураны үтәү өчен җаваплы вазыйфай зат (хезмәткәр):

- күпфункцияле үзәккә мөрәжәгать иткәндә – КФҮ хезмәткәре;
- гариза бирүче Башкарма комитетка мөрәжәгать иткәндә – инфраструктура үсеше бүлегә архитекторы (алга таба – консультация бирүгә җаваплы вазыйфай зат).

3.2.2. Гариза бирүче муниципаль хезмәт күрсәтү тәртибе һәм сроклары турында консультация сорап КФҮгә шәхсән үзе һәм телефон һәм электрон почта аша мөрәжәгать итәргә хокуклы.

КФҮ хезмәткәре гариза бирүчегә, шул исәптән муниципаль хезмәт алу өчен тапшырыла торган документларның составы, формасы һәм башка мәсьәләләр буенча консультация бирә.

Гариза бирүче муниципаль хезмэт күрсәтү тәртибе турында мәгълүматны күпфункцияле үзәк сайтынан <http://mfc16.tatarstan.ru> ирекле рәвештә алырга мөмкин.

Әлеге пункт белән билгеләнә торган административ процедуралар гариза бирүче мөрәжәгать иткән көндә башкарыла.

Административ процедураларны үтәү нәтижәләре булып түбәндәгеләр тора: бирелә торган докуменларның составы, формасы һәм муниципаль хезмэт алу өчен кирәкле башка мәсьәләләр буенча консультация.

3.2.3. Гариза бирүче телефон һәм электрон почта аша Органга мөрәжәгать итәргә, шулай ук Республика порталында, Органның сайтында муниципаль хезмэт күрсәтү тәртибе һәм сроклары турында, шул исәптән муниципаль хезмэт алу өчен тапшырыла торган документларның составы, формасы һәм башка мәсьәләләр буенча консультация алырга хокуклы.

Консультация бирү өчен җаваплы вазыйфаи зат гариза бирүчегә Регламентның 1.3.4 пункты таләпләре нигезендә хәбәр итә.

Әлеге пункт белән билгеләнә торган административ процедуралар мөрәжәгать кәргән көннән алып өч эш көне эчендә башкарыла.

Административ процедураларны үтәү нәтижәләре булып түбәндәгеләр тора: бирелә торган докуменларның составы, формасы һәм муниципаль хезмэт алу өчен кирәкле башка мәсьәләләр буенча консультацияләр.

3.3. Гариза бирүче тарафыннан бирелгән документлар комплектын кабул итү һәм карау

3.3.1. Муниципаль хезмэт күрсәтү өчен документлар кабул итү КФҮ яисә КФҮнең читтәге эш урыны аша.

3.3.1.1. Гариза бирүче (гариза бирүче вәкиле) муниципаль хезмәте күрсәтү турында сорату белән КФҮгә мөрәжәгать итә һәм Регламентның 2.5. пункты нигезендә документлар тапшыра.

3.3.1.2. Гаризаларны кабул итүче КФҮ хезмәткәре түбәндәгеләрне башкара:

мөрәжәгать предметын билгели;

гариза бирүченең шәхесен раслый;

документлар бирүче затның вәкаләтләрен тикшерә;

документларның Регламентның 2.5 пункттында күрсәтелгән таләпләргә туры килү-килмәвен тикшерә;

КФҮнең автоматлаштырылган мәгълүмати системасында гаризаның электрон формасын тутыра;

кәгазь чыганакта Регламентның 2.5 пункттында күрсәтелгән документларны тапшырганда, тапшырылган документларны сканерлый;

КФҮнең автоматлаштырылган мәгълүмати системасыннан гаризаны кәгазьдә чыгартып ала;

гариза бирүчегә тикшерү һәм имза салу өчен тапшыра;

имза салганнан соң, КФҮ автоматлаштырылган мәгълүмати системасында имзаланган гаризаны сканерлый;

КФҮнең автоматлаштырылган мәғлүмат системасына электрон формада тапшырылган документларны яки сканерланган документларның электрон образларын урнаштыра, электрон эш формалаштыра;

имза салынган гаризаны һәм кәгазь документларның төп нөсхэләрен кире кайтара;

гариза бирүчегә документларны кабул итү турында расписка бирә.

Әлеге пункт белән билгеләнә торган административ процедуралар гариза бирүче мөрәжәгать иткән көндә башкарыла.

Административ процедураларны үтәү нәтижәләре булып түбәндәгеләр тора: жибәрергә эзер гариза һәм документлар пакеты.

3.3.1.3. КФҮ хезмәткәре гариза бирүчедән кабул ителгән документлар пакетын Органга электрон формада (электрон эшләр пакетлары составында) гариза бирүче КФҮ структур бүлекчәсенә мөрәжәгать иткән көннән бер эш көне эчендә жибәрә.

Административ процедураларны үтәү нәтижәләре булып түбәндәгеләр тора: электрон хезмәттәшлек системасы ярдәмендә Органга жибәрелгән гариза һәм документлар пакеты (электрон эш).

3.3.2. Муниципаль хезмәтне электрон рәвештә күрсәтү өчен, Республика порталы аша документлар кабул итү.

3.3.2.1. Гаризаны электрон рәвештә бирү өчен, гариза бирүче түбәндәге гамәлләрне башкара:

авторизацияне башкара;

электрон гариза формасын ача;

муниципаль хезмәт күрсәтү өчен кирәкле һәм мәжбүри белешмәләрне үз эченә алган электрон гариза формасын тутыра;

электрон формадагы документларны яисә документларның электрон образларын (кирәк булганда) электрон гариза формасына беркетә;

электрон рәвештә муниципаль хезмәт күрсәтүнең шартлары һәм тәртибе белән танышу һәм килешү фактын раслый (электрон гариза формасында ризалык турында тиешле тамга куя);

хәбәр ителгән белешмәләрнең дөрөсләген раслый (электрон гариза формасында тиешле тамганы билгели);

электрон гариза жибәрә (электрон гариза формасында тиешле төймәгә баса);

электрон гариза Регламентның 2.5.4 пункты таләпләре нигезендә имзалана;

электрон гариза жибәрү турында хәбәр ала.

Формалаштырылган гаризаны формат-логик тикшерү гариза бирүче гаризаның электрон формасының һәр кырын тутырганнан соң башкарыла. Гаризаның электрон формасындагы дәрәс тутырылмаган кырны ачыклаганда, гариза бирүчегә ачыкланган хатаның характеры һәм аны турыдан-туры гаризаның электрон формасында бетерү тәртибе турында хәбәр ителә.

Әлеге пункт белән билгеләнә торган административ процедуралар гариза бирүче мөрәжәгать иткән көндә башкарыла.

Административ процедураларны үтәү нәтижәләре булып түбәндәгеләр тора: электрон хезмәттәшлек системасы ярдәмендә Органга жибәрелгән электрон эш.

3.3.3. Документлар комплектын Органның тикшерүе

3.3.3.1. Административ процедураны үтәүне башлауның нигезе булып муниципаль хезмәт күрсәтү өчен кирәкле гариза һәм башка документлар килү тора.

Административ процедураны үтәү өчен җаваплы вазыйфаи зат (хезмәткәр) – инфраструктура үсеше бүлеге архитекторы (алга таба – документлар кабул итү өчен җаваплы вазыйфаи зат).

3.3.3.2. Документларны кабул итү өчен җаваплы вазыйфаи зат, гариза бирүче гариза белән Органга мөрәжәгать иткән очракта:

мөрәжәгать предметын билгели;

гариза бирүченең шәхесен билгели;

документлар бирүче затның вәкаләтләрен тикшерә;

документларның Регламентның 2.5 пунктында күрсәтелгән таләпләргә туры килүен, тапшырылган документларның билгеләнгән таләпләргә туры килүен тикшерә (документларның күчermәләрен тиешенчә рәсмиләштерү, документларда чистартулар, өстәп язулар, сызылган сүзләр һәм килешенмәгән башка төзәтүләр булмау);

дәүләт һәм муниципаль хезмәтләр күрсәтү өчен билгеләнгән автоматлаштырылган мәгълүмат системасында гаризаның электрон формасын тугыра;

кәгазь чыганакта Регламентның 2.5 пунктында күрсәтелгән документларны тапшырганда, тапшырылган документларны сканерлый;

гаризаны бастыра;

гариза бирүчегә тикшерү һәм имза салу өчен тапшыра;

кул куелганнан соң, имзаланган гаризаны сканерлый;

дәүләт һәм муниципаль хезмәтләр күрсәтү өчен билгеләнгән автоматлаштырылган мәгълүмат системасына электрон формада тәкъдим ителгән документларны яки сканерланган документларның электрон образларын йөкли, электрон эш формалаштыра;

имза салынган гаризаны һәм кәгазь документларның төп нөсхәләрен гариза бирүчегә кире кайтара;

гариза бирүчегә документларны кабул итү турында расписка бирә.

Документларны кабул итүдән баш тарту өчен нигезләр булган очракта, документларны кабул итү өчен җаваплы вазыйфаи зат гариза бирүчегә гаризаны кабул итү өчен каршылыклар булу турында хәбәр итә һәм, документларны кабул итүдән баш тарту өчен ачыкланган нигезләрнең эчтәлеген аңлатып, аңа документларны кире кайтара.

3.3.3.3. Документлар кабул итү өчен җаваплы вазыйфаи зат, карауга документлар кергәннән соң, түбәндәгеләрне башкара:

Гаризага эш номенклатурасы нигезендә номер һәм «Документларны тикшерү» статусын бирә, бу Республика порталында шәхси кабинетта чагыла;

кергән электрон эшләрне, шул исәптән гариза бирүче тарафыннан электрон рәвештә бирелгән документларны һәм документларның электрон образларын өйрәнә;

документларның комплектлылығын, электрон үрнәкләренең укылышын тикшерә;

Бердәм порталга мөрәжәгать итеп, электрон имзаның чынбарлык шартлары үтәлешен тикшерә (гариза бирүче тарафыннан көчәйтелгән квалификацияле электрон имза белән имзаланган электрон документлар тапшырылган очракта).

Регламентның 2.7.1 пунктында каралган нигезләр булганда, муниципаль хезмәт күрсәтү өчен кирәкле документларны кабул итүдән баш тарту турында карар проекты тәзи;

Әгәр көчәйтелгән квалификацияле электрон имзаны тикшерү нәтижәсендә аның чынлык шартларының үтәлмәве ачыкланса, баш тарту турында карар проектында аны кабул итү өчен нигез булып тора торган 63-ФЗ номерлы Федераль законның 11 статьясы пунктлары булырга тиеш.

Баш тарту сәбәпләре күрсәтелгән муниципаль хезмәт күрсәтү өчен кирәкле документларны кабул итүдән баш тарту турында карар проекты (муниципаль хезмәт күрсәтү өчен кирәкле документларны кабул итүдән баш тарту өчен нигезләр мондый документларга карата билгеләнгән таләпләрне бозуга бәйлә булган очракта, документларны кабул итүдән баш тарту өчен нигезләрдә тапшырылмаган документларның (мәгълүматларның, белешмәләренең) исеме турында мәгълүмат булырга тиеш), дәрәжә булмаган һәм (яисә) каршылыклы белешмәләре бар, билгеләнгән таләпләрне бозып рәсмиләштерелгән) рәсмиләштерелә, билгеләнгән тәртиптә электрон документ әйләнеше системасы ярдәмендә килештерүгә жибәрелә.

Муниципаль хезмәт күрсәтү өчен кирәкле документларны кабул итүдән баш тарту турындагы карар проекты килештерү Регламентның 3.5.3. пунктында каралган тәртиптә гамәлгә ашырыла.

Регламентның 2.7.1 пунктында каралган документларны кабул итүдән баш тарту өчен нигезләр булмаган очракта, документлар кабул итү өчен җаваплы вазыйфаи зат гариза кергән көннән алып бер эш көне эчендә гаризада күрсәтелгән ысул белән гариза бирүчегә гаризаның кергән теркәү номерын, гаризаны алу датасын, файллар исемлеген, аңа теркәлгән документларны, муниципаль хезмәт нәтижәсен алу датасын күрсәтеп, гариза керү турында хәбәрнамә жибәрә.

3.3.3.4. Регламентның 3.3.3.1, 3.3.3.3 пунктларында күрсәтелгән процедураларны үтәү, техник мөмкинлек булганда, дөүләт һәм муниципаль хезмәтләр күрсәтү өчен билгеләнгән автоматлаштырылган мәгълүмат системасын кулланып, автоматлаштырылган режимда гамәлгә ашырыла.

3.3.3.5. Регламентның 3.3.3 пункты белән билгеләнә торган административ процедуралар карау өчен гариза кергән көннән алып бер эш көне эчендә башкарыла.

Административ процедураларны үтәү нәтижәләре булып түбәндәгеләр тора: муниципаль хезмәт күрсәтү өчен кирәкле документларны кабул итүдән баш тарту турындагы документлар комплекты яисә карар проекты.

3.4. Муниципаль хезмэт күрсәтүдә катнашучы органнарга ведомствоара соратулар жибәрү

3.4.1. Административ процедураны үтәү өчен нигез – административ процедураны үтәүгә вәкаләтле вазыйфаи затының (хезмәткәрнең) документларны кабул итү өчен җаваплы вазыйфаи заттан (хезмәткәрдән) гариза бирүчедән кабул ителгән документларны алуы.

Административ процедураны үтәү өчен җаваплы вазыйфаи зат (хезмәткәр) булып инфраструктура үсеше бүлеге архитекторы (алга таба – ведомствоара соратулар жибәрү өчен җаваплы вазыйфаи зат) тора.

3.4.2. Ведомствоара соратулар жибәрү өчен җаваплы вазыйфаи зат ведомствоара электрон хезмәттәшлек системасы ярдәмендә (техник мөмкинлек булмаганда – башка ысуллар белән) Регламентның 2.6.1 пунктында каралган документларны һәм белешмәләрне бирү турында соратулар формалаштыра һәм электрон рәвештә жибәрә.

Әлеге пункт белән билгеләнгән административ процедуралар карау өчен гариза кабул ителгән көнне башкарыла.

Административ процедураларны үтәү нәтижәләре булып түбәндәгеләр тора: хакимият органнарына һәм (яисә) хакимиятнең ведомство буйсынуындагы оешмаларга жибәрелгән соратулар.

3.4.3. Ведомствоара электрон хезмәттәшлек системасы аша килгән мөрәҗәгатьләр нигезендә мәгълүмат белән тәмин итүче белгечләр муниципаль хезмэт күрсәтү өчен сорала торган документларны (мәгълүматны) бирә яисә кирәкле документлар һәм (яисә) мәгълүмат булмау турында хәбәрнамә (алга таба – баш тарту турында хәбәрнамә) жибәрә.

Әлеге пункт белән билгеләнгән административ процедуралар түбәндәге срокларда башкарыла:

Росреестр белгечләре жибәргән документлар (белешмәләр) буенча кимендә өч эш көнендә;

калган тәминатчылар буенча – документ яисә мәгълүмат бирүче органга яки оешмаларга ведомствоара соратулар кәргән көннән алып 5 көн эчендә, әгәр ведомствоара соратуга җавап эзерләүнең һәм жибәрүнең башка сроклары федераль законнар, Россия Федерациясе Хөкүмәтенен хокукый актлары һәм федераль законнар нигезендә кабул ителгән Татарстан Республикасы норматив хокукый актлары белән билгеләнмәгән булса.

Административ процедураларны үтәү нәтижәләре түбәндәгеләрдән гыйбарәт: ведомствоара соратулар жибәрү өчен җаваплы вазыйфаи затка жибәрелгән муниципаль хезмэт күрсәтү өчен кирәкле документлар (белешмәләр) яисә баш тарту турында хәбәрнамә.

3.4.4. Ведомствоара соратулар жибәрү өчен җаваплы вазыйфаи зат түбәндәгеләрне башкара:

ведомствоара электрон хезмэтгәшлек системасы аша муниципаль хезмэт күрсәтү өчен кирәкле документларны (белешмәләрне) йә, документ һәм (яисә) мәгълүмат булмаганда, баш тарту турында хәбәрнамә ала;

муниципаль хезмэт күрсәтү өчен кирәкле документларны кабул итүдән баш тарту турында карар проектын эзерли.

Баш тарту сәбәпләре күрсәтелгән муниципаль хезмэт күрсәтү өчен кирәкле документларны кабул итүдән баш тарту турында карар проекты (муниципаль хезмэт күрсәтү өчен кирәкле документларны кабул итүдән баш тарту өчен нигезләр мондый документларга карата билгеләнгән таләпләрне бозуга бәйлә булган очракта, документларны кабул итүдән баш тарту өчен нигезләрдә тапшырылмаган документларның (мәгълүматларның, белешмәләрнең) исеме турында мәгълүмат булырга тиеш), дәрәс булмаган һәм (яисә) каршылыклы белешмәләре бар, билгеләнгән таләпләрне бозып рәсмиләштерелгән) рәсмиләштерелә, билгеләнгән тәртиптә электрон документ әйләнеше системасы ярдәмендә килештерүгә жибәрелә.

Муниципаль хезмэт күрсәтү өчен кирәкле документларны кабул итүдән баш тарту турындагы карар проектын килештерү Регламентның 3.5.3 пунктында каралган тәртиптә гамәлгә ашырыла .

Әлеге пункт белән билгеләнә торган административ процедуралар бер эш көне эчендә гамәлгә ашырыла.

Административ процедураларны башкару нәтижәләре булып түбәндәгеләр тора: ведомствоара соратулар жибәрү өчен җаваплы вазыйфай затка жибәрелгән муниципаль хезмэт күрсәтү өчен кирәкле документлар (белешмәләр), яисә баш тарту турында хәбәрнамә, муниципаль хезмэт күрсәтү өчен кирәкле документларны кабул итүдән баш тарту турында карар проекты.

3.4.5. Регламентның 3.4.2, 3.4.4, 3.4.5 пунктларында күрсәтелгән процедураларны үтәү, техник мөмкинлек булганда, шул исәптән Регламентның 2.13 пункты нигезендә гаризаны теркәгән мизгелдән, дәүләт һәм муниципаль хезмәтләр күрсәтү өчен билгеләнгән автоматлаштырылган мәгълүмат системасын файдаланып, автоматик режимда гамәлгә ашырыла.

3.4.6. Регламентның 3.4 пунктында күрсәтелгән административ процедураларны үтәүнең максимал ь вакыты алты эш көне тәшкил итә.

3.5. Муниципаль хезмэт күрсәтү нәтижәсен эзерләү

3.5.1. Административ процедураны үтәүне башлап жибәрүгә нигез булып ведомствоара соратулар жибәрү өчен җаваплы вазыйфай заттан муниципаль хезмэт күрсәтү өчен кирәкле документлар (белешмәләр) керү тора.

Административ процедураны үтәү өчен җаваплы вазыйфай зат (хезмәткәр) булып инфраструктура үсеше бүлеге архитекторы (алга таба – ведомствоара соратулар жибәрү өчен җаваплы вазыйфай зат) тора.

3.5.2. Муниципаль хезмэт күрсәтү нәтижәсен эзерләү өчен җаваплы вазыйфай зат түбәндәгеләрне башкара:

муниципаль хезмэт күрсәтү өчен кирәкле документларның

формалаштырылган комплектын карый;

муниципаль хезмэт күрсэтүдөн баш тарту өчен Регламентның 2.8.2 пункттында күрсәтелгән нигезләр ачыкланганда, муниципаль хезмэт күрсэтүдөн баш тарту турында карар проектын эзерли.

муниципаль хезмэт күрсэтүдөн баш тарту өчен Регламентның 2.8.2 пункттында каралган нигезләр булмаган очракта, муниципаль хезмэт күрсәтү өчен кирәкле документларны карау йомгаклары буенча Регламентның 2.3.1 пункттының 1 пунктчасы нигезендә муниципаль хезмэт күрсәтү нәтижәсе проектын эзерли;

муниципаль хезмэт күрсәтүнең эзерләнгән проектын билгеләнгән тәртиптә электрон документ әйләнеше системасы ярдәмендә килештерүгә жибәрә.

Әлеге пункт белән билгеләнә торган административ процедуралар ике эш көне эчендә гамәлгә ашырыла.

Административ процедураларны үтәү нәтижәләре булып түбәндәгеләр тора: муниципаль хезмэт күрсәтүдөн баш тарту турында карар проектын, мәгълүмати элмә тактаны урнаштыру дизайн-проектны килештерү проектын.

3.5.3. Муниципаль хезмэт күрсәтү өчен кирәкле документларны кабул итүдөн баш тарту турындагы карар проектын, муниципаль хезмэт күрсәтү нәтижәләре проектын килештерү һәм имзалау (алга таба – документлар проектлары) муниципаль хезмэт күрсәтү нәтижәсен эзерләү өчен җаваплы структур бүлекчә житәкчесе, Орган житәкчесе урынбасары, Орган житәкчесе тарафыннан башкарыла.

Кисәтүләр булган эзер документлар проектлары муниципаль хезмэт нәтижәсен эзерләү өчен җаваплы затка эшләр бөтөрү өчен кайтарыла. Кисәтүләр бетерелгәннән соң, документлар проектлары килештерү һәм имзалау өчен кабат тапшырыла.

Документлар проектларын караганда Орган житәкчесе административ процедураларны үтәү сроклары, аларның эзлеклелеге һәм тулылыгы, Органның вәкаләтле вазыйфай затлары тарафыннан электрон документ әйләнеше системасында килештерүләр булу өлешендә Регламентның Органның вазыйфай затлары тарафыннан үтәлүен тикшерә.

Административ процедураларны үтәү сроклары, аларның эзлеклелеге һәм тулылыгы өлешендә хокук бозулар ачыкланган очракта, Орган житәкчесе хокук бозуларга юл куйган затларны Регламентның 4.3 пункты нигезендә җавапчылыкка тартырга тәкъдим итә.

Әлеге пункт белән билгеләнә торган административ процедуралар ике эш көне эчендә гамәлгә ашырыла.

Административ процедураларны башкару нәтижәләре булып түбәндәгеләр тора: муниципаль хезмэт күрсәтү өчен кирәкле документларны кабул итүдөн баш тарту турында карар, муниципаль хезмэт күрсәтүдөн баш тарту турында карар, мәгълүмати элмә тактаны урнаштыру дизайн-проектны килештерү.

3.5.4. Регламентның 3.5.2, 3.5.3. пунктларында күрсәтелгән процедураларны үтәү, техник мөмкинлек булганда, дөүләт һәм муниципаль хезмәтләр күрсәтү өчен билгеләнгән автоматлаштырылган мәгълүмат системасын кулланып, автоматлаштырылган режимда гамәлгә ашырыла.

Регламентның 3.5. пунктында күрсәтелгән административ процедураларны үтәүнең максималь вақыты дүрт эш көне тәшкил итә.

3.6. Гариза бирүчегә муниципаль хезмәт нәтижәсен бирү (жибәрү).

3.6.1. Административ процедураны үтәүне башлап жибәрүгә нигез булып административ процедураны үтәү өчен җаваплы вазыйфаи затның муниципаль хезмәт күрсәтүне раслаучы документ алу тора.

Административ процедураны үтәү өчен җаваплы вазыйфаи зат (хезмәткәр) – инфраструктура үсеше бүлеге архитекторы (алга таба – документлар бирү (жибәрү) өчен җаваплы вазыйфаи зат).

3.6.2. документлар бирү (жибәрү) өчен җаваплы вазыйфаи зат түбәндәгеләрне башкара:

дәүләт һәм муниципаль хезмәтләр күрсәтү өчен билгеләнгән автоматлаштырылган мәгълүмат системасы документациясен алып баруның өстәмә системасына (подсистема) һәм (яисә) шәһәр төзелеше эшчәнлеген тәмин итүнең дәүләт мәгълүмат системасына муниципаль хезмәт күрсәтү нәтижәсе турында белешмәләр теркәүне һәм кертүне тәмин итә;

гариза бирүчегә (аның вәкиленә) гаризада күрсәтелгән ысул белән, муниципаль хезмәт күрсәтү нәтижәсе турында һәм Органда яки КФҮдә муниципаль хезмәт күрсәтү нәтижәсен алу мөмкинлеге турында хәбәр итә.

Процедураларны үтәү, техник мөмкинлек булганда, дәүләт һәм муниципаль хезмәтләр күрсәтү өчен билгеләнгән автоматлаштырылган мәгълүмат системасын кулланып, автоматлаштырылган режимда гамәлгә ашырыла.

Әлеге пункт белән билгеләнә торган административ процедуралар муниципаль хезмәт күрсәтүне (хезмәт күрсәтүдән баш тартуны) раслый торган документка Башкарма комитетның вәкаләтле вазыйфаи заты (Башкарма комитет) тарафыннан кул куелган көннән бер эш куне дәвамында башкарыла.

Административ процедураларны үтәү нәтижәләре булып түбәндәгеләр тора: муниципаль хезмәт күрсәтү нәтижәсе турында белешмәләрне мәгълүмат системаларында урнаштыру, гариза бирүчегә (аның вәкиленә) муниципаль хезмәт күрсәтү нәтижәсе һәм аны алу ысуллары турында хәбәр итү.

3.6.3. Муниципаль хезмәт күрсәтү нәтижәсен бирү (жибәрү) тәртибе:

3.6.3.1. Гариза бирүче муниципаль хезмәт нәтижәсен сорап КФҮгә мөрәҗәгать иткәндә, КФҮ хезмәткәре гариза бирүчегә электрон документның кәгазьдәгә нөсхәсе рәвешендә муниципаль хезмәт нәтижәсен бирә. Гариза бирүче таләбе буенча кәгазьдә электрон документның нөсхәсе белән бергә аңа электрон документның нөсхәсе алынма чыганакта бирелергә мөмкин.

Әлеге пункт белән билгеләнә торган административ процедуралар мөрәҗәгать итүче килгән көнне КФҮ эшчәнлегенә регламентында билгеләнгән срокларда чират тәртибендә башкарыла.

Административ процедураларны үтәү нәтижәләре булып түбәндәгеләр тора: КФҮнең автоматлаштырылган мәгълүмат системасында муниципаль хезмәт

күрсәтү нәтижәсен бирү фактын теркәү, гариза бирүчегә бирелгән муниципаль хезмәт күрсәтү нәтижәсе.

3.6.3.2. Гариза бирүче, муниципаль хезмәт нәтижәсен сорап, Республика порталы аша мөрәжәгать иткәндә, гариза бирүченең шәхси кабинетына автомат рәвештә муниципаль хезмәт күрсәтү нәтижәсе булган, Башкарма комитетның вәкаләтле вазыйфай затының (Башкарма комитетның) көчәйтелгән квалификацияле электрон имзасы куелган документның электрон образы жиберелә.

Әлеге пункт белән билгеләнә торган административ процедуралар муниципаль хезмәт күрсәтүне (хезмәт күрсәтүдән баш тартуны) раслый торган документка Башкарма комитетның вәкаләтле вазыйфай заты (Башкарма комитет) тарафыннан кул куелган көндә башкарыла.

Административ процедураларны үтәү нәтижәләре булып түбәндәгеләр тора: гариза бирүчегә, Республика порталынан файдаланып, муниципаль хезмәт күрсәтүне (шул исәптән муниципаль хезмәт күрсәтүдән баш тартуны) раслый торган документ жиберү (бирү).

3.6.3.3. Гариза бирүче муниципаль хезмәт нәтижәсен сорап Орган мөрәжәгать иткәндә, документларны бирү (жиберү) өчен җаваплы вазыйфай зат гариза бирүчегә муниципаль хезмәт нәтижәсен бирә. Гариза бирүче таләбе буенча кәгаздә электрон документның нөсхәсе белән бергә аңа электрон документның нөсхәсе алынма чыганакта бирелергә мөмкин.

Әлеге пункт белән билгеләнә торган административ процедуралар мөрәжәгать итүче килгән көнне Органның эчке хезмәт тәртибе Кагыйдәләре белән билгеләнгән срокларда чират тәртибендә башкарыла.

Административ процедураларны үтәү нәтижәсе булып түбәндәгеләр тора: дәүләт һәм муниципаль хезмәтләр күрсәтү өчен билгеләнгән автоматлаштырылган мәгълүмат системасында муниципаль хезмәт күрсәтү нәтижәсен бирү фактын теркәү.

3.7. Техник хаталарны төзәтү

3.7.1. Муниципаль хезмәт нәтижәсе булган документта техник хата ачыкланган очракта, гариза бирүче Органга түбәндәгеләрне жиберә:

техник хатаны төзәтү турында гариза (әлеге Регламентка 5 нче кушымта);
муниципаль хезмәт нәтижәсе буларак гариза бирүчегә бирелгән техник хаталы документ;

техник хаталар булуны дәлилләүче юридик көчкә ия документлар.

Документта күрсәтелгән мәгълүматлардагы техник хаталарны төзәтү турында гариза гариза бирүче (вәкаләтле вәкил) тарафыннан почта аша (шул исәптән электрон почта аша) яисә Республика порталы яки КФҮ аша тапшырыла.

3.7.2. Документлар кабул итү өчен җаваплы вазыйфай зат техник хатаны төзәтү турында гариза кабул итә, кушымта итеп бирелгән документлар белән гаризаны терки һәм аларны документларны эшкәртү өчен җаваплы вазыйфай затка тапшыра.

Әлеге пункт белән билгеләнә торган административ процедуралар гаризаны теркәгәннән соң бер эш көне эчендә гамәлгә ашырыла.

Административ процедураларны үтәү нәтижәләре булып түбәндәгеләр тора: документларны эшкәртү өчен җаваплы вазыйфай затка карауга жибәрелгән кабул ителгән һәм теркәлгән гариза.

3.7.3. Документларны эшкәртүгә җаваплы вазыйфай зат документларны карый һәм муниципаль хезмәт күрсәтү нәтижәсе булган документка төзәтмәләр кертү максатларында Регламентның 3.5 пунктында каралган процедураларны гамәлгә ашыра һәм гариза бирүчедән (вәкаләтле вәкилдән), техник хата булган документның төп нөсхәсен алып, шәхсән кул куйдырып, төзәтелгән документны гариза бирүчегә (вәкаләтле вәкилгә) бирә яки техник хаталы документ оригиналын Органга тапшырган очракта документ алу мөмкинлегенә турында гариза бирүче адресына почта аша (электрон почта аша) хат жибәрә.

Әлеге пункт белән билгеләнә торган административ процедуралар техник хата ачыкланганнан соң яисә жибәрелгән хата турында теләсә кайсы кызыксынган заттан гариза алганнан соң ике эш көне дэвамында башкарыла.

Административ процедураларны үтәү нәтижәләре булып түбәндәгеләр тора: гариза бирүчегә бирелгән (жибәрелгән) документ.

4. Муниципаль хезмәт күрсәтүне контрольдә тоту тәртибе һәм формалары

4.1. Җаваплы вазыйфай затлар тарафыннан Регламент нигезләмәләренә һәм муниципаль хезмәт күрсәтүгә таләпләрне билгели торган башка норматив хокукый актларның үтәлешен һәм башкарылуын агымдагы контрольдә тотуны гамәлгә ашыру тәртибе, шулай ук алар тарафыннан карарлар кабул итү

Муниципаль хезмәт күрсәтүнең тулылыгын һәм сыйфатын тикшереп торуга гариза бирүчеләрнең хокукларын бозуны ачыклауны һәм бетерүне, муниципаль хезмәт күрсәтү процедураларының үтәлешен тикшерүне, жирле үзидарә органы вазыйфай затларының гамәлләренә (гамәл кылмавына) карарлар эзерләүне үз эченә ала.

Административ процедураларның үтәлешен контрольдә тоту формаларына түбәндәгеләр керә:

1) муниципаль хезмәт күрсәтү буенча документларның проектларын тикшерү һәм килештерү;

2) эш башкаруны алып бару буенча билгеләнгән тәртиптә үткәрелә торган тикшерүләр;

3) муниципаль хезмәт күрсәтү процедураларының үтәлеше буенча билгеләнгән тәртиптә контроль тикшерүләр үткәрү.

Агымдагы контроль максатларында электрон мәгълүматлар базасында булган белешмәләр, хезмәт корреспонденциясе, административ процедураларны үтәүче вазыйфай затларның телдән һәм язма мәгълүматы, тиешле документларны исәпкә алу журналлары һәм башка белешмәләр файдаланыла.

Муниципаль хезмэт күрсәткәндә һәм карарлар кабул иткәндә жирле үзидарә органы житәкчесенә гамәлләрнең башкарылуын тикшереп тору өчен муниципаль хезмэт күрсәтү нәтижәләре турында белешмә бирелә.

Административ процедураларның срокларын, эзлеклелеген һәм эчтәлеген бозу очраklары һәм сәбәпләре турында вазыйфай затлар муниципаль хезмэт күрсәтүче орган житәкчесенә кичекмәстән хәбәр итәләр, шулай ук хокук бозуларны бетерү буенча ашыгыч чаралар күрәләр.

Муниципаль хезмэт күрсәтү буенча административ процедураларда билгеләнгән гамәлләрнең эзлеклелеге үтәлешенә агымдагы контроль муниципаль хезмэт күрсәтү эшен оештыруга җаваплы жирле үзидарә органы житәкчесе урынбасары, муниципаль хезмэт күрсәтү эшен оештыручы бүлек башлыгы тарафыннан гамәлгә ашырыла.

Агымдагы контрольне гамәлгә ашыручы вазыйфай затлар исемлеге жирле үзидарә органының структур бүлекчәләре турындагы нигезләмәләр һәм вазыйфай регламентлар белән билгеләнә.

4.2. Муниципаль хезмэт күрсәтүнең тулылыгы һәм сыйфаты буенча планлы һәм планнан тыш тикшерүләргә гамәлгә ашыру тәртибе һәм чоры, шул исәптән муниципаль хезмэт күрсәтүнең тулылыгын һәм сыйфатын тикшереп тору тәртибе һәм формалары

Контроль тикшерүләргә планлы (жирле үзидарә органының ярты еллык яки еллык эш планнары нигезендә башкарыла) һәм планнан тыш булырга мөмкин. Тикшерүләргә уздырганда муниципаль хезмэт күрсәтүгә бәйле барлык мәсьәләләр (комплекслы тикшерүләргә) яисә гариза бирүченең конкрет мөрәҗәгатә буенча мәсьәләләр каралырга мөмкин.

4.3. Муниципаль хезмэт күрсәтүче органның вазыйфай затларының муниципаль хезмэт күрсәтү барышында алар кабул итә торган (гамәлгә ашырыла торган) карарлары һәм гамәлләргә (гамәл кылмавы) өчен җаваплылыгы

Үткәрелгән тикшерү нәтижәләре буенча гариза бирүчеләрнең хокукларын бозу очраklары ачыкланганда, гаепле затлар Россия Федерациясә законнары нигезендә җаваплылыкка тартыла.

Жирле үзидарә органы житәкчесә белдерүләргә вакытында тикшермәгән өчен җаваплы.

Жирле үзидарә органының структур бүлекчәсә житәкчесә (житәкчесә урынбасары) Регламентның 3 бүлегендә күрсәтелгән административ гамәлләргә вакытында һәм (яисә) тиешенчә үтәмәгән өчен җаваплы.

Вазыйфай затлар һәм башка муниципаль хезмәткәрләр муниципаль хезмэт күрсәтү барышында кабул ителә (башкарыла) торган карарлар һәм кылына (кылынмый) торган гамәлләр өчен законда билгеләнгән тәртиптә җаваплы.

4.4. Муниципаль хезмэт күрсәтүне тикшереп тору тәртибенә һәм рәвешләренә таләпләрне характерлаучы нигезләмәләр, шул исәптән гражданнар, аларның берләшмәләре һәм оешмалары ягыннан да

Муниципаль хезмэт күрсәтүне гражданнар, аларның берләшмәләре һәм оешмалары ягыннан тикшереп тору муниципаль хезмэт күрсәткәндә жирле үзидарә органы эшчәнлегенә ачыклығы, муниципаль хезмэт күрсәтү тәртибе турында тулы, актуаль һәм ышанычлы мәгълүмат алу һәм муниципаль хезмэт күрсәтү процессында мөрәжәгатьләрне (шикаятьләрне) судка кадәр карау мөмкинлеге ярдәмендә гамәлгә ашырыла.

5. Муниципаль хезмэт күрсәтүче органның, дәүләт һәм муниципаль хезмәтләр күрсәтүнең күпфункцияле үзәгенә, 210-ФЗ номерлы Федераль законның 16 статьясындагы 1 өлешендә күрсәтелгән оешмаларның, шулай ук аларның вазыйфай затларының, хезмәткәрләрнең карарларына һәм гамәлләренә (гамәл кылмауларына) карата судка кадәр (судтан тыш) шикаять белдерү тәртибе

5.1. Гариза бирүчеләр муниципаль хезмэт күрсәтүче органның, муниципаль хезмэт күрсәтүче органның вазыйфай затының, муниципаль хезмәткәрнең, муниципаль хезмэт күрсәтүче орган житәкчесенә, күпфункцияле үзәкнең, күпфункцияле үзәк хезмәткәренә, 210-ФЗ номерлы Федераль законның 16 статьясындагы 1.1 өлешендә каралган оешмалар, шулай ук аларның хезмәткәрләренә карарларына һәм гамәлләренә (гамәл кылмавына) судка кадәр тәртиптә шикаять бирергә хокуклы.

Гариза бирүче шул исәптән түбәндәге очрактарда шикаять белән мөрәжәгать итә ала:

1) муниципаль хезмэт күрсәтү турында соратуны, 210-ФЗ номерлы Федераль законның 15.1 статьясында күрсәтелгән соратуны теркәү срогын бозу;

2) муниципаль хезмэт күрсәтү срогын бозу. Күрсәтелгән очракта гариза бирүче тарафыннан күпфункцияле үзәкнең, күпфункцияле үзәк хезмәткәренә карарларына һәм гамәлләренә (гамәл кылмавына) карата судка кадәр (судтан тыш) шикаять белдерү карарларына һәм гамәлләренә (гамәл кылмавына) карата шикаять белдерелә торган күпфункцияле үзәккә 210-ФЗ номерлы Федераль законның 16 статьясындагы 1.3 өлешә белән билгеләнгән тәртиптә тиешле муниципаль хезмәтләрне тулы күләмдә күрсәтү функциясе йөкләнгән очракта мөмкин.

3) дәүләт хезмәтен күрсәтү өчен гариза бирүчедән Россия Федерациясе норматив хокукый актларында, Татарстан Республикасы норматив хокукый актларында каралмаган документларны яки мәгълүматны бирүне яисә гамәлләр башкаруны таләп итү;

4) дәүләт хезмәте күрсәтү өчен гариза бирүчедән Россия Федерациясе норматив хокукый актларында, Татарстан Республикасы норматив хокукый актларында тапшыру каралган документларны кабул итүдән баш тарту;

5) федераль законнарда һәм алар нигезендә кабул ителгән Россия Федерациясенен бүтән норматив хокукый актларында, Татарстан Республикасы законнарында һәм башка норматив хокукый актларында дәүләт хезмәте күрсәтүдән баш тартуның нигезләре каралмаган булса, дәүләт хезмәте күрсәтүдән баш тарту. Күрсәтелгән очракта гариза бирүче тарафыннан күпфункцияле үзәкнең, күпфункцияле үзәк хезмәткәренен карарларына һәм гамәлләренә (гамәл кылмавына) карата судка кадәр (судтан тыш) шикаять белдерү карарларына һәм гамәлләренә (гамәл кылмавына) карата шикаять белдерелә торган күпфункцияле үзәккә 210-ФЗ номерлы Федераль законның 16 статьясындагы 1.3 өлеше белән билгеләнгән тәртиптә тиешле муниципаль хезмәтләрне тулы күләмдә күрсәтү функциясе йөкләнгән очракта мөмкин.

6) дәүләт хезмәте күрсәткәндә гариза бирүчедән Россия Федерациясенен норматив хокукый актларында, Татарстан Республикасының норматив хокукый актларында каралмаган түләү таләп итү;

7) муниципаль хезмәт күрсәтүче органның, муниципаль хезмәт күрсәтүче органның вазыйфай затының, күпфункцияле үзәк хезмәткәренен, 210-ФЗ номерлы Федераль законның 16 статьясындагы 1.1 өлешендә каралган оешмалар яисә аларның хезмәткәренен муниципаль хезмәт күрсәтү нәтижәсендә бирелгән документларда жиһәрелгән басма хаталарны һәм хаталарны төзәтүдән баш тартуы йә мондый төзәтүләрнең билгеләнгән срогын бозу. Күрсәтелгән очракта гариза бирүче тарафыннан күпфункцияле үзәкнең, күпфункцияле үзәк хезмәткәренен карарларына һәм гамәлләренә (гамәл кылмавына) карата судка кадәр (судтан тыш) шикаять белдерү карарларына һәм гамәлләренә (гамәл кылмавына) карата шикаять белдерелә торган күпфункцияле үзәккә 210-ФЗ номерлы Федераль законның 16 статьясындагы 1.3 өлеше белән билгеләнгән тәртиптә тиешле муниципаль хезмәтләрне тулы күләмдә күрсәтү функциясе йөкләнгән очракта мөмкин.

8) муниципаль хезмәт күрсәтү нәтижәләре буенча документлар бирү вакытын яки тәртибен бозу;

9) муниципаль хезмәтләр күрсәтүне туктатып тору, әгәр туктатып тору нигезләре федераль законнар һәм алар нигезендә кабул ителгән Россия Федерациясенен бүтән норматив хокукый акты, Татарстан Республикасы законнары һәм башка норматив хокукый акты, муниципаль хокукый акты белән каралмаган булса. Күрсәтелгән очракта гариза бирүче тарафыннан күпфункцияле үзәкнең, күпфункцияле үзәк хезмәткәренен карарларына һәм гамәлләренә (гамәл кылмавына) карата судка кадәр (судтан тыш) шикаять белдерү карарларына һәм гамәлләренә (гамәл кылмавына) карата шикаять белдерелә торган күпфункцияле үзәккә 210-ФЗ номерлы Федераль законның 16 статьясындагы 1.3 өлеше белән билгеләнгән тәртиптә тиешле муниципаль хезмәтләрне тулы күләмдә күрсәтү функциясе йөкләнгән очракта мөмкин.

10) гариза бирүчедән муниципаль хезмәт күрсәткәндә муниципаль хезмәт күрсәтү өчен кирәкле документларны кабул итүдән беренчел баш тартканда яисә 210-ФЗ номерлы Федераль законның 7 статьясындагы 1 өлешенен 4 пунктында каралган очрактан тыш, муниципаль хезмәт күрсәткәндә аларның булмавы

һәм (яки) дәрәс түгеллеге күрсәтелмәгән документлар яисә мәгълүмат таләп итү. Күрсәтелгән очракта гариза бирүче тарафыннан күпфункцияле үзәкнең, күпфункцияле үзәк хезмәткәренәң карарларына һәм гамәлләренә (гамәл кылмавына) карата судка кадәр (судтан тыш) шикаятъ белдерү карарларына һәм гамәлләренә (гамәл кылмавына) карата шикаятъ белдерелә торган күпфункцияле үзәккә 210-ФЗ номерлы Федераль законның 16 статьясындагы 1.3 өлешә белән билгеләнгән тәртиптә тиешле муниципаль хезмәтләренә тулы күләмдә күрсәтү функциясе йөкләнгән очракта мөмкин.

5.2. Шикаятъ язма рәвештә кәгазьдә, электрон рәвештә муниципаль хезмәт күрсәтүче органга, күпфункцияле үзәккә, күпфункцияле үзәкне гамәлгә куючы дәүләт хакимиятенәң тиешле органына (алга таба – күпфункцияле үзәкне гамәлгә куючы), шулай ук 210-ФЗ номерлы Федераль законның 16 статьясындагы 1.1 өлешендә каралган оешмаларга тапшырыла. Муниципаль хезмәт күрсәтүче орган житәкчесенәң карарларына һәм гамәлләренә (гамәл кылмавына) шикаятъләр югарырак органга (ул булган очракта) бирелә йә, ул булмаган очракта, турыдан-туры муниципаль хезмәт күрсәтүче орган житәкчесә тарафыннан карала. Күпфункцияле үзәкнең хезмәткәре карарларына һәм гамәлләренә (гамәл кылмавына) карата шикаятъләр шушы күпфункцияле үзәк житәкчесенә бирелә. Күпфункцияле үзәкнең карарларына һәм гамәлләренә (гамәл кылмавына) шикаятъләр күпфункцияле үзәкне оештыручыга яисә Татарстан Республикасының норматив хокукый акты белән вәкаләтле вазыйфаи затка тапшырыла. 210-ФЗ номерлы Федераль законның 16 статьясындагы 1.1 өлешендә каралган оешмалар хезмәткәренәң карарларына һәм гамәлләренә (гамәл кылмавына) карата шикаятъләр әлегә оешмалар житәкчеләренә бирелә.

Муниципаль хезмәт күрсәтүче органның, муниципаль хезмәт күрсәтүче органның вазыйфаи затының, муниципаль хезмәткәрнең, муниципаль хезмәт күрсәтүче орган житәкчесенәң карарларына һәм гамәлләренә (гамәл кылмавына) карата шикаятъ почта аша, күпфункцияле үзәк аша, «Интернет» мәгълүмат-телекоммуникация челтәреннән, муниципаль хезмәт күрсәтүче органның, Бердәм порталның яисә Республика порталының рәсми сайтынан, судка кадәр шикаятъ бирүнең мәгълүмат системасы аша жибәреләргә мөмкин, шулай ук гариза бирүченә шәхсән кабул иткәндә кабул ителәргә мөмкин. Күпфункцияле үзәкнең, күпфункцияле үзәк хезмәткәренәң карарларына һәм гамәлләренә (гамәл кылмавына) карата шикаятъ почта аша, «Интернет» мәгълүмат-телекоммуникация челтәреннән, күпфункцияле үзәкнең рәсми сайтынан, Бердәм порталдан яисә Республика порталынан, судка кадәр шикаятъ бирүнең мәгълүмат системасынан файдаланып жибәреләргә мөмкин, шулай ук гариза бирүченә шәхсән кабул иткәндә кабул ителәргә мөмкин. 210-ФЗ номерлы Федераль законның 16 статьясындагы 1.1 өлешендә каралган оешмаларның, шулай ук аларның хезмәткәренәң карарларына һәм гамәлләренә (гамәл кылмавына) карата шикаятъ почта аша, «Интернет» мәгълүмат-телекоммуникация челтәреннән, әлегә оешмаларның, Бердәм порталның яки Республика порталының рәсми сайтлары аша жибәреләргә, шулай ук гариза бирүченә шәхсән кабул иткәндә кабул ителәргә мөмкин.

5.3. Шикаятытә түбәндәге мәгълүматлар булырга тиеш:

1) карарларына һәм гамәлләренә (гамәл кылмавына) карата шикаять белдерелә торган муниципаль хезмәт күрсәтүче органның, муниципаль хезмәт күрсәтүче органның вазыйфай затының яисә муниципаль хезмәткәрнең, күпфункцияле үзәкнең, аның житәкчесенең һәм (яисә) хезмәткәренең, 210-ФЗ номерлы Федераль законның 16 статьясындагы 1 өлешендә каралган оешмаларның исеме;

2) гариза бирүче – физик затның фамилиясе, исеме, атасының исеме (соңгысы – булган очракта), яшәү урыны турындагы белешмәләр яки гариза бирүче – юридик затның атамасы, урнашкан урыны турындагы белешмәләр, шулай ук элементә өчен телефон номер(-лар)ы, гариза бирүчегә җавап юлланырга тиешле электрон почта адрес(-лар)ы (булган очракта) һәм почта адресы;

3) муниципаль хезмәт күрсәтүче органның, муниципаль хезмәтне күрсәтүче органның вазыйфай затының йә муниципаль хезмәткәрнең, күпфункцияле үзәкнең, күпфункцияле үзәк хезмәткәренең, 210-ФЗ номерлы Федераль законның 16 статьясындагы 1.1 өлешендә каралган оешмаларның, аларның хезмәткәрләренең шикаять белдерелә торган карарлары һәм гамәлләре (гамәл кылмавы) турында белешмәләр;

4) гариза бирүченең хезмәт күрсәтүче органның, муниципаль хезмәт күрсәтүче органның вазыйфай затының яисә муниципаль хезмәткәрнең, күпфункцияле үзәкнең, күпфункцияле үзәк хезмәткәренең, 210-ФЗ номерлы Федераль законның 16 статьясындагы 1.1 өлешендә каралган оешмаларның, аларның хезмәткәрләренең карары һәм гамәле (гамәл кылмавы) белән килешмәвен күрсәтүче дәлилләр. Гариза бирүче тарафыннан аның дәлилләрен раслый торган документлар (булган очракта) яисә аларның күчәрмәләре тапшырылырга мөмкин.

5.4. Кергән шикаять кергән көннең икенче эш көненнән дә соңга калмыйча теркәлергә тиеш.

5.5. Муниципаль хезмәт күрсәтүче органга, күпфункцияле үзәккә, күпфункцияле үзәкне гамәлгә куючыга, 210-ФЗ номерлы Федераль законның 16 статьясындагы 1.1 өлешендә каралган оешмаларга яисә югарырак органга (ул булганда) кергән шикаять аны теркәгән көннән алып унбиш эш көне эчендә, ә муниципаль хезмәт күрсәтүче органның, күпфункцияле үзәкнең, 210-ФЗ номерлы Федераль законның 16 статьясындагы 1.1 өлешендә каралган оешмаларның Гариза бирүчедән документлар кабул итүдән яисә җибәрелгән басма хаталарны һәм хаталарны төзәтүдән баш тартулары турында яисә билгеләнгән срокларны бозган өчен шикаять бирелгән очракта – аны теркәгән көннән алып биш эш көне эчендә каралырга тиеш.

5.6. Шикаятьне карап тикшерү нәтижәләре буенча түбәндәге карарларның берсе кабул ителә:

1) шикаять канәгатьләндерелә, шул исәптән кабул ителгән карарны гамәлдән чыгару, муниципаль хезмәт күрсәтү нәтижәсендә бирелгән документларда җибәрелгән хаталарны һәм ялгышларны төзәтү, Россия Федерациясе норматив хокукый актлары, Татарстан Республикасы норматив

хокукый актлары, муниципаль хокукый актлар белән түләү алу каралмаган очрактарда алынган акчаны гариза бирүчегә кире кайтару рәвешендә дә;

2) шикаятьне канәгатьләндерү кире кагыла.

Әлеге пунктта күрсәтелгән карар кабул ителгән көннән соң килә торган көннән дә соңга калмыйча, гариза бирүчегә язма рәвештә һәм гариза бирүче теләге буенча электрон рәвештә шикаятьне карап тикшерү нәтижәләре турында дәлилләнгән жавап юллана.

5.7. Шикаять канәгатьләндерелергә тиеш дип танылган очракта, гариза бирүчегә, муниципаль хезмәт күрсәткәндә ачыкланган житешсезлекләргә кичекмәстән бетерү максатларында, муниципаль хезмәт күрсәтүче орган, күпфункцияле үзәк йә 210-ФЗ номерлы Федераль законның 16 статьясындагы 1.1 өлешендә каралган оешма тарафыннан гамәлгә ашырыла торган гамәлләр турында мәгълүмат бирелә, шулай ук китерелгән уңайсызлыктар өчен гафу үтенелә, гариза бирүчегә муниципаль хезмәт алу максатларында башкарырга кирәк булган алдагы гамәлләре турында мәгълүмат күрсәтелә.

5.8. Шикаять канәгатьләндерелергә тиеш түгел дип табылган очракта, гариза бирүчегә жибәрелә торган жавапта кабул ителгән карарның сәбәпләре турында нигезле аңлатмалар, шулай ук кабул ителгән карарга карата шикаять бирү тәртибе турында мәгълүмат китерелә.

5.9. Шикаятьне карап тикшерү барышында яки аның нәтижәләре буенча административ хокук бозу яки жинаять билгеләре ачыкланган очракта, шикаятьләргә карап тикшерү буенча вәкаләтле вазыйфаи зат, хезмәткәр, булган материалларны, кичекмәстән, прокуратура органнарына жибәрә.

Мәгълүмати элмә тактаны
урнаштыру, элмә тактасын
урнаштыру дизайн-проекттын
килештерү буенча муниципаль
хезмәт күрсәтүнең Административ
регламентына 1 нче кушымта

Форма

(Муниципаль хезмәт күрсәтүче орган бланкы)

Элмә тактаны урнаштыру дизайн-проекттын килештерү

от _____ № _____

Килештерүне алуучы:

Элмә _____ такта _____ тибы:

Урнаштыру адресы: _____

Килешүнең _____ гамәлдә _____ булуы _____ башлану _____ вакыты:

Килешүнең гамәлдә булуы бетү вакыты: _____

Өстәмә мәгълүмат:

Электрон имза турында белешмәләр

Вазыйфаи зат (ФИА) _____

(органның вәкаләтле вазыйфаи заты имзасы)

Башкаручы (ФИА)

(башкаручының элемтэләре)

Мәгълүмати элмә тактаны урнаштыру, элмә тактасын урнаштыру дизайн-проектын килештерү буенча муниципаль хезмәт күрсәтүнең Административ регламентына 2 нче кушымта

Форма

(Муниципаль хезмәт күрсәтүче орган бланкы)

Мәгълүмати элмә тактаны урнаштыру, элмә тактасын урнаштыру дизайн-проектын килештерү буенча муниципаль хезмәт күрсәтүдән баш тарту турында
КАРАР

_____ (гариза бирүче – юридик затның исеме)

мөрәжәгатә белән бәйле рәвештә

гариза № _____ ел, _____

_____ турында

тапшырылган документларны карау нәтижеләре буенча түбәндәгеләргә бәйле рәвештә муниципаль хезмәт күрсәтүдән баш тарту турында карар кабул ителде:

1.

2.

Электрон имза турында белешмәләр

Вазыйфай зат (ФИА)

_____ (органның вәкаләтле вазыйфай заты имзасы)

Башкаручы (ФИА)

_____ (башкаручының элемтәләре)

Мәгълүмати элмә тактаны
урнаштыру, элмә тактасын
урнаштыру дизайн-проекттын
килештерү буенча муниципаль
хезмәт күрсәтүнең Административ
регламентына 3 нче кушымта

Юридик затлар өчен)

Кемгә

(жирле үзидарә органы исеме)

(оешманың һәм оештыру-хокукый форманың тулы исеме)
исеменнән:

(Житәкченең яисә башка вәкаләтле затның ФИА)
Гариза бирүченең шәхесен раслаучы документ:

(документ төре)

(сериясе, номеры)

(кем тарафыннан, кайчан бирелгән)

Юридик затны дәүләт теркәвенә алу турында
белешмәләр

ОГРН

ИНН

Урнашкан урыны:

Элемтә өчен мәгълүмат:

тел. номеры

1

тел. номеры

2

эл. почта

Шәхси эшмәкәрләр өчен

ФИА

1) шәхесне раслаучы документ:

(документ төре)

(сериясе, номеры)

_____ (кем тарафыннан, кайчан бирелгән)

ОРГНИП (ИП өчен)

Регистрация адресы

Ышанычнамә буенча вәкил яисә законлы вәкил:
ФИА

1) шәхесне раслаучы документ:

_____ (документ төре)

_____ (сериясе, номеры)

_____ (кем тарафыннан, кайчан бирелгән)

Вәкаләтләрен раслый торган документ
реквизитлары:

Регистрация адресы

Элемтә өчен мәгълүмат:

тел. номеры

1 _____

тел. номеры

2 _____

эл. почта _____

Гариза

Элмә тактаны түбәндәге адрес буенча урнаштыру дизайн-проектын
килештерүегезне сорыйм _____

Өстәмә мәгълүмат: _____.

Гаризага түбәндәге документлар теркәп бирелә:

- 1) _____
- 2) _____
- 3) _____
- 4) _____

Муниципаль хезмэт күрсәтү нәтижәсен түбәндәгечә бирүегезне сорыйм:

Татарстан Республикасы дәүләт һәм муниципаль хезмәтләр порталында шәхси кабинетка

Татарстан Республикасы дәүләт һәм муниципаль хезмәтләр күрсәтүнең күпфункцияле үзәгендә;

Органда.

(дата)

_____ (_____)

(имза)

(Ф.И.А.)

Мәгълүмати элмә тактаны
урнаштыру, элмә тактасын
урнаштыру дизайн-проекттын
килештерү буенча муниципаль
хезмәт күрсәтүнең Административ
регламентына 4 нче кушымта

(Муниципаль хезмәт күрсәтүче орган бланкы)

Муниципаль хезмәт күрсәтү өчен кирәкле документларны
кабул итүдән баш тарту турында
КАРАР

_____ гариза бирүче – физик затның Ф.И.А., юридик затның атамасы)

мөрәжәгатә белән бәйле рәвештә

гариза № _____ ел, _____

_____ турында

нигезендә: _____

тапшырылган документларны карау нәтижеләре буенча түбәндәгеләргә бәйле рәвештә муниципаль хезмәт күрсәтү өчен кирәкле документларны кабул итүдән баш тарту турында карар кабул ителде:

- 1.
- 2.

Электрон имза турында белешмәләр

Вазыйфай зат (ФИА) _____

(органның вәкаләтле вазыйфай заты имзасы)

Башкаручы (ФИА) _____

(башкаручының элемтәләре)

Мәгълүмати элмә тактаны
урнаштыру, элмә тактасын
урнаштыру дизайн-проекттын
килештерү буенча муниципаль
хезмәт күрсәтүнең Административ
регламентына 5 нче кушымта

Татарстан Республикасы Кукмара
муниципаль районы Башкарма
комитеты житәкчесенә

кемнән:

Техник хатаны төзәтү турында гариза

Муниципаль хезмәт күрсәтү барышында жибәрелгән хата турында хәбәр итәм.

(хезмәтнең атамасы)

Язылган: _____

Дөрес мәгълүматлар: _____

Жибәрелгән техник хатаны төзәтүгезне һәм муниципаль хезмәт күрсәтү нәтижәсе булып торган документка тиешле үзгәрешләр кертүгезне сорыйм.

Түбәндәге документларны терким:

- 1.
- 2.
- 3.

Техник хатаны төзәтү турындагы гаризаны кире кагу турында карар кабул ителгән очракта, әлеге карарны түбәндәгечә жибәрүгезне сорыйм:

электрон документны E-mail адресына _____ жибәрү юлы белән;

почта аша түбәндәге адрес буенча кәгазь чыганакта таныкланган күчермә рәвешендә:

Әлеге гаризага кертелгән, шәхесемә һәм мин тәкъдим иткән затка кагылышлы, шулай ук минем тарафтан түбәндә кертелгән мәгълүматларның дөрес булуын раслыйм. Гаризага теркәлгән документлар (документ күчермәләре) Россия Федерациясе законнары белән билгеләнгән таләпләргә туры килә, гариза биргән вакытта бу документлар гамәлдә һәм андагы мәгълүматлар дөрес.

(дата)

_____ (имза)

(_____)
(Ф.И.А.)

Муниципаль милектәге жир кишәрлеген милеккә, арендага, даими (вакыты чикләнмәгән) файдалануга, түләүсез файдалануга торглар үткәрмичә генә бирү буенча муниципаль хезмәт күрсәтүнең административ регламенты

1. Гомуми нигезләмәләр

1.1. Муниципаль хезмәт күрсәтүнең әлеге Административ регламенты (алга таба – Регламент) муниципаль милектәге жир кишәрлеген милеккә, арендага, даими (вакыты чикләнмәгән) файдалануга, түләүсез файдалануга торглар үткәрмичә генә бирү буенча муниципаль хезмәт күрсәтүнең (алга таба – муниципаль хезмәт) стандартын һәм тәртибен билгели.

Регламент Нигезләмәләре шулай ук дәүләт милке чикләнмәгән жир кишәрлекләренә карата да, һәм жир кишәрлеген арендау шартнамәсенә үзгәрешләр кергү, өзү яки яңа шартнамә төзү очракларында да кулланыла. Жир кишәрлеген арендау шартнамәсе вакыты Россия Федерациясе Жир кодексының 39.8 статьясы нигезендә билгеләнә.

1.2. Муниципаль хезмәттән файдаланучылар: физик затлар, юридик затлар (алга таба – гариза бирүче).

Гариза бирүчеләрнең мәнфәгатьләрен гариза бирүченең билгеләнгән тәртиптәге вәкаләтле затлары һәм физик затларның законлы вәкилләре (алга таба – гариза бирүче вәкиле) тәкъдим итә ала.

Мөрәжәгать итүченең муниципаль хезмәт алуга хокукын раслый торган нигезләрнең һәм документларның тулы исемлегенә һәм мөрәжәгать итүчеләр категорияләре әлеге Регламентка 1 нче кушымтада китерелгән.

1.3. Муниципаль хезмәт күрсәтү турында хәбәр итү:

1.3.1. Муниципаль хезмәт күрсәтү тәртибе турында мәгълүмат түбәндәгечә урнаштырыла:

1) дәүләт һәм муниципаль хезмәтләр күрсәтүнең күпфункцияле үзәкләре биналарында урнашкан муниципаль хезмәт турында визуаль һәм текстлы мәгълүмат стендларында.

2) «Интернет» мәгълүмат-телекоммуникация челтәрендә муниципаль районның рәсми сайтында (<https://kukmor.tatarstan.ru>);

3) Татарстан Республикасы Дәүләт һәм муниципаль хезмәтләр порталында (<https://uslugi.tatarstan.ru>) (алга таба – Республика порталы);

4) Бердәм дәүләт һәм муниципаль хезмәтләр (функцияләр) порталында (<https://www.gosuslugi.ru>) (алга таба – Бердәм портал);

«Татарстан Республикасы дәүләт һәм муниципаль хезмәтләр реестры» дәүләт мәгълүмат системасында (<http://frgu.tatar.ru>) (алга таба – Республика реестры).

1.3.2. Муниципаль хезмэт күрсәтү мәсьәләләре буенча консультацияләр түбәндәгечә гамәлгә ашырыла:

1) телдән мөрәжәгать иткәндә дәүләт һәм муниципаль хезмәтләр күрсәтүнең күпфункцияле үзәкләрендә – шәхсән яисә телефон аша;

2) Республика порталының интерактив формасында;

3) Кукмара муниципаль районы Мөлкәт һәм җир мөнәсәбәтләре палатасында (алга таба – Орган)

телдән мөрәжәгать иткәндә – шәхсән яки телефон аша;

язмача (шул исәптән электрон документ формасында) мөрәжәгать иткәндә – кәгазьдә почта аша, электрон формада электрон почта аша.

1.3.3. Бердәм порталда, Республика порталында муниципаль хезмәтне күрсәтү тәртибе һәм сроклары турында мәгълүмат Республика реестрындагы белешмәләр нигезендә гариза бирүчегә бушлай бирелә.

Муниципаль хезмәт күрсәтү сроклары һәм тәртибе турындагы мәгълүматтан файдалану гариза бирүче тарафыннан нинди дә булса таләпләрне үтәмичә, шул исәптән программа тәминатының хокук иясе белән гариза бирүченең техник чараларына урнаштыру гариза бирүчедән түләү алуны, аны теркәү яки авторизацияләүне, яки аларга шәхси мәгълүматлар бирүне күздә тотан торган лицензия яисә башка килешү төзүне таләп итә торган программа тәминатыннан файдаланмыйча, гамәлгә ашырыла.

1.3.4. Гариза Бирүче шәхсән яки телефон аша мөрәжәгать иткән очракта, кәргән мөрәжәгать нигезендә, түбәндәге мәгълүмат бирелә:

1) дәүләт һәм муниципаль хезмәтләр күрсәтү буенча күпфункцияле үзәкнең, Органның урнашу урыны турында (адресы, эш графигы, белешмә телефоннары);

2) муниципаль хезмәт күрсәтү тәртибе, гаризалар бирү ысуллары һәм сроклары турында;

3) муниципаль хезмәт күрсәтелә торган гражданнар категорияләре турында; муниципаль хезмәт күрсәтү мәсьәләләрен жайга салучы норматив хокукый актлар турында;

4) муниципаль хезмәт күрсәтү турында гаризаны карау өчен кирәкле документлар исемлеге, гаризаны кабул итү һәм теркәү сроклары турында;

5) муниципаль хезмәт күрсәтүнең барышы турында;

6) муниципаль хезмәт күрсәтү мәсьәләләре буенча мәгълүматның рәсми сайтта урнаштыру урыны турында;

7) *Органның* вазыйфай затларының гамәлләренә яки гамәл кылмауларына карата шикаят белдерү тәртибе турында.

Язма мөрәжәгать буенча муниципаль хезмәт күрсәтү өчен җаваплы бүлек хезмәткәрләре язма рәвештә гариза бирүчегә муниципаль хезмәт күрсәтү тәртибен һәм әлеге Регламентның шушы пунктында күрсәтелгән мәсьәләләрне жентекләп аңлаталар һәм гаризаны теркәгән көннән алып өч эш көне эчендә гариза бирүчегә җавап җибәрәләр. Җаваплар гаризада мөрәжәгать итү телендә бирелә. Мөрәжәгать итү телендә җавап бирү мөмкин булмаган очракта, Татарстан Республикасының дәүләт телләре файдаланыла.

1.3.5. Муниципаль хезмэт күрсәтү мәсьәләләре буенча мәгълүмат муниципаль районның рәсми сайтында һәм Орган биналарындагы гариза бирүчеләр белән эшләү өчен мәгълүмат стендларында урнаштырыла.

Мәгълүмат стендларында һәм «Интернет» мәгълүмат-телекоммуникация челтәрендә муниципаль районның рәсми сайтында урнаштырыла торган Татарстан Республикасы дәүләт телләрендәге мәгълүмат Регламентның 2.1, 2.3, 2.4, 2.5, 2.7, 2.9, 2.10, 2.11, 5.1 пунктларындагы муниципаль хезмэт турындагы, Органның урнашкан урыны, белешмә өчен телефоннары, эш вакыты, муниципаль хезмэт күрсәтүгә гаризалар кабул итү графигы турында белешмәләргә үз эченә ала.

1.4. Муниципаль хезмэт күрсәтүне жайга сала торган норматив хокукый актлар исемлегенә (норматив хокукый актларның реквизитларын һәм аларны рәсми бастырып чыгару чыганаclarын күрсәтеп), Бердәм порталда, Республика реестрында, «Интернет» мәгълүмат-телекоммуникация челтәрендәге рәсми сайтта урнаштырылган.

Административ регламентның гамәлдәге редакциядәге текстны бБердәм порталда, Республика реестрында, «Интернет» мәгълүмат-телекоммуникация челтәрендәге рәсми сайтта урнаштырылырга тиеш.

1.5. Регламентта түбәндәге терминнар һәм билгеләмәләр кулланыла:

дәүләт һәм муниципаль хезмәтләр күрсәтә торган күпфункцияле үзәкнең читтәге эш урыны – «Дәүләт һәм муниципаль хезмәтләр күрсәтә торган күпфункцияле үзәкләр эшчәнлеген оештыру Кагыйдәләрен раслау турында» Россия Федерациясә Хөкүмәтененң 2012 елның 22 декабрендәге 1376 номерлы карары белән расланган дәүләт һәм муниципаль хезмәтләр күрсәтә торган күпфункцияле үзәкләр эшчәнлеген оештыру Кагыйдәләрененң 34 пункты нигезендә Татарстан Республикасы муниципаль районы шәһәр (авыл) жирлегендә яисә шәһәр округында булдырылган дәүләт һәм муниципаль хезмәтләр күрсәтә торган күпфункцияле үзәкнең территорияль яктан аерымланган структур бүлекчәсә (офисы);

техник хата – муниципаль хезмэт күрсәтүчә орган тарафыннан жибәрелгән һәм документка кертелгән мәгълүматларның (муниципаль хезмэт күрсәтү нәтижәсә), алар нигезендә мәгълүматлар кертелгән документлардагы мәгълүматларга туры килмәүгә китергән хата (ялгыш язу, басмадагы хата, грамматик яки арифметик хата яки шуңа охшаган хата);

ЕСИА – Электрон рәвештә дәүләт һәм муниципаль хезмәтләр күрсәтү өчен кулланыла торган мәгълүмати системаларның мәгълүмати-технологик хезмәттәшлеген тәмин итүчә инфраструктурада бердәм идентификация һәм аутентификация системасы.

Мәгълүмати хезмәттәшлектә катнашучыларның (мөрәжәгать итүчә гражданныр һәм башкарма хакимият органныарының һәм жирле үзидарә органныарының вазыйфаи затлары) дәүләт мәгълүмат системаларында һәм башка мәгълүмат системаларында булган санкцияләнгән файдалануны тәмин итә торган федераль дәүләт мәгълүмат системасы;

КФҮ – «Татарстан Республикасында дәүләт һәм муниципаль хезмәтләр күрсәтүнең күпфункцияле үзәге» дәүләт бюджет учреждениесе;

КФҮнең автоматлаштырылган мәгълүмат системасы – Татарстан Республикасы дәүләт һәм муниципаль хезмәтләр күрсәтүнең күпфункцияле үзәкләренең автоматлаштырылган мәгълүмат системасы.

Регламентта муниципаль хезмәт күрсәтү турында гариза дигәндә (алга таба – гариза) «Дәүләт һәм муниципаль хезмәтләр күрсәтүне оештыру турында» 2010 елның 27 июлендәге 210-ФЗ номерлы Федераль законның 2 статьясындагы 3 пункты (алга таба – 210-ФЗ номерлы Федераль закон) нигезендә бирелгән муниципаль хезмәт күрсәтү турында сорату аңлашыла.

2. Муниципаль хезмәт күрсәтү стандарты

2.1. Муниципаль хезмәт күрсәтү атамасы

Муниципаль милектәге жир кишәрлеген милеккә, арендага, даими (вакыты чикләнмәгән) файдалануга, түләүсез файдалануга торглар үткәрмичә генә бирү.

2.2. Жирле үзидарәнең турыдан-туры муниципаль хезмәт күрсәтә торган башкарма-оештыру органы исеме

Кукмара муниципаль районы Мөлкәт һәм жир мөнәсәбәтләре палатасы.

2.3. Муниципаль хезмәт күрсәтү нәтижәсен тасвирлау

2.3.1. Муниципаль хезмәт күрсәтү нәтижәләре:

1) жир кишәрлеген сату-алу шартнамәсе проекты (алга таба-сату-алу шартнамәсе) (әлеге Регламентка 2 нче кушымта, сату-алу шартнамәсе формасын теркәргә);

2) жир кишәрлеген арендау шартнамәсе проекты (алга таба – аренда шартнамәсе) (Регламентка 3 нче кушымта, аренда шартнамәсе формасын теркәргә);

3) жир кишәрлегеннән түләүсез файдалану шартнамәсе проекты (алга таба – түләүсез файдалану шартнамәсе) (әлеге Регламентка 4 нче кушымта, түләүсез файдалану шартнамәсе формасын теркәргә);

4) жир кишәрлеген арендау шартнамәсенә, жир кишәрлегеннән түләүсез файдалану шартнамәсенә өстәмә килешү проекты (әлеге Регламентка 5 нче кушымта), аренда, түләүсез файдалану шартнамәсенә өстәмә килешүнең типлаштырылган формасын теркәргә);

5) жир кишәрлеген даими (вакыты чикләнмәгән) файдалануга бирү турында карар (әлеге Регламентка 6 нчы кушымта, карар формасын теркәргә);

6) муниципаль хезмәт күрсәтүдән баш тарту турында карар (әлеге Регламентка 7 нче кушымта).

2.3.2. Муниципаль хезмэт күрсөтү нәтижәсе гариза бирүчегә «Электрон имза турында» 2011 елның 06 апрелендәге 63-ФЗ номерлы Федераль закон (алга таба – 63-ФЗ номерлы Федераль закон) нигезендә Органның вазыйфай затының вәкаләтле вәкиленең (яисә Органның) көчәйтелгән квалификацияле имзасы куелган электрон документ рәвешендә Республика порталында шәхси кабинетына жиберелә.

2.3.3. Гариза бирүче теләге буенча Регламентның 2.3.1 пункттындагы 1 – 4 пунктчаларында күрсәтелгән муниципаль хезмэт күрсөтү нәтижәсе, вәкаләтле органның вазыйфай заты кул куйган һәм Орган мөһере белән таныкланган кәгаздә, гариза бирүчегә Органда яки КФҮдә бирелә.

Регламентның 2.3.1 пункттындагы 5, 6 пунктчаларында күрсәтелгән муниципаль хезмэт күрсөтү нәтижәсе Органда яки КФҮдә кәгаздә бастырылган, Органның мөһере һәм вәкаләтле вазыйфай заты яисә КФҮ хезмәткәре имзасы белән таныкланган электрон документ нөсхәсе рәвешендә бирелә.

2.3.4. Гариза бирүче муниципаль хезмәтне күрсөтү нәтижәсен электрон документ рәвешендә муниципаль хезмэт күрсөтү нәтижәсенен гамәлдә булу срогы дәвамында алырга хокуклы.

2.3.5. Гариза бирүче шартнамәгә кул куйганнан соң биш эш көненнән дә артмаган вакытта Орган шартнамәне Дәүләт теркәве, кадастр һәм картография федераль хезмәтенә (Росреестр) жиберә.

2.4. Муниципаль хезмэт күрсөтүдә катнаша торган оешмаларга мөрәжәгать итү кирәклеген дә исәпкә алып, муниципаль хезмэт күрсөтү вакыты, Россия Федерациясе законнарында муниципаль хезмэт күрсөтүне туктатып тору мөмкинлеге каралган очракта, аны туктатып тору вакыты, муниципаль хезмэт күрсөтү нәтижәсе булып торган документларны тапшыру (жиберү) вакыты

2.4.1. Муниципаль хезмэт күрсөтү срогы – 13 эш көне.

Жир кишәрлеген арендау шартнамәсенә үзгәрешләр кертү яки өзү очрагында – 9 эш көне.

Жир кишәрлеген бирүне алдан килештерү турында карар булган очракта – 9 эш көне.

Орган карамагында жир кишәрлегенен территорияне файдалануның махсус шартлары булган зоналарда булуы турында мәгълүмат булган очракта – 22 эш көне.

Россия Федерациясе Жир Кодексының 39.18 статьясында каралган тәртиптә жир кишәрлеге бирү турында хәбәр бастырып чыгарылырга тиешле очракта муниципаль хезмэт күрсөтүнең максималль вакыты 55 эш көне тәшкил итә.

Әлеге пунктның дүртенче һәм бишенче абзацларында каралган очракларда, гаризаны теркәгәннән соң 7 эш көне эчендә гариза бирүчегә муниципаль хезмэт күрсөтү срогын үзгәртү турында гаризада күрсәтелгән ысул белән хәбәр ителә.

2.4.2. Муниципаль хезмэт күрсөтү вакытын туктатып тору каралмаган.

2.4.3. Гариза бирүчегә электрон документ рәвешендә муниципаль хезмәт күрсәтү нәтижәсе булган документны жибәрү муниципаль хезмәт күрсәтү нәтижәсен рәсмиләштерү һәм теркәү көнендә гамәлгә ашырыла.

2.5. Законнар яки башка норматив хокукый актлар нигезендә муниципаль хезмәтне, шулай ук муниципаль хезмәт күрсәтү өчен кирәкле һәм мәжбүри булган хезмәтләрне күрсәтү өчен кирәкле, гариза бирүче тарафыннан тапшырылырга тиешле документларның тулы исемлеге, гариза бирүче тарафыннан аларны алу ысуллары, шул исәптән электрон формада алу ысуллары, аларны тапшыру тәртибе

2.5.1. Муниципаль хезмәттән файдалану өчен, мөрәжәгатьнең категориясенә һәм нигезләренә бәйсез рәвештә гариза бирүче түбәндәге документларны тапшыра:

1) шәхесне раслаучы документ (Республика порталы аша мөрәжәгать иткән очракта кирәк түгел);

2) муниципаль хезмәт күрсәтүне сорап, гариза бирүче вәкиле мөрәжәгать иткән очракта, гариза бирүче вәкиленең вәкаләтләрен таныклаучы документ (физик затларның законлы вәкилләре мөрәжәгать иткән очракта таләп ителми: гаризада опека билгеләү карарының яисә Россия Федерациясе территориясендә бирелгән туу турында таныклык реквизитлары күрсәтелә);

3) гариза:

– документ формасында кәгазьдә (әлеге Регламентка 8, 9 нчы кушымталар);

– Республика порталы аша гариза биргәндә, Регламентның 2.5.5 пункты таләпләре нигезендә имза салынган электрон рәвештә (гаризаның электрон формасына тиешле белешмәләр кертү юлы белән тутырыла);

2.5.2. Гариза бирүче Регламентның 2.3.1 пункттындагы 1 – 3, 5 пунктчаларында күрсәтелгән муниципаль хезмәт күрсәтү нәтижәсен сорап мөрәжәгать иткән очракта:

2.5.2.1. Гаризага кушымта итеп бирелә:

4) гариза бирүченең категориясе һәм әлеге Регламентка 1 нче кушымтада китерелгән исемлек нигезендә мөрәжәгатькә ярашлы рәвештә гариза бирүченең жир кишәрлеген милеккә түлүсез сатып алу хокукын раслый торган документлар, ведомствоара мәгълүмати хезмәттәшлек тәртибендә Орган тарафыннан соратып алына торган документлардан тыш. Күрсәтелгән документларны бирү, әгәр күрсәтелгән документлар органга жир кишәрлеген бирүне алдан килештерү турында гариза белән бергә жибәрелсә, гаризаны карау нәтижәләре буенча жир кишәрлеге бирүне алдан килештерү турында карар кабул ителгән очракта таләп ителми;

2) гариза бирүче чит ил юридик заты булган очракта, юридик затны чит дәүләт законнары нигезендә дәүләт теркәвенә алу турында документларның рус теленә таныкланган тәржемәсе;

3) жир кишәрлеген бирүне алдан килештерү очрагында, бакчачылык яисә яшелчәчелек коммерцияле булмаган ширкәт тарафыннан эзерләнгән мондый ширкәт эгзаларының реестры.

2.5.2.2. Гаризада күрсәтелә:

1) гариза бирүченең фамилиясе, исеме һәм (булса) атасының исеме, яшәү урыны, гариза бирүченең шәхесен таныклаучы документ реквизитлары (гражданин өчен);

2) гариза бирүченең исеме һәм урнашу урыны (юридик зат өчен), шулай ук юридик затларның бердәм дәүләт реестрында юридик затның дәүләт теркәве турындагы язманың Дәүләт теркәү номеры һәм салым түләүченең идентификация номеры, гариза бирүче чит ил юридик заты булган очрактан тыш;

3) жир кишәрлегенең кадастр номеры;

4) Россия Федерациясе Жир кодексының 39.3 статьясындагы 2 пункттында, 39.6 статьясындагы 2 пункттында, 39.9 статьясындагы 3 пункттында яки 39.10 статьясындагы 2 пункттында каралган нигезләр арасынан жир кишәрлеге бирү нигезләре;

5) жир кишәрлеген бирү хокукның берничә төрендә мөмкин булса, гариза бирүче жир кишәрлеген сатып алырга тели торган хокук төре;

6) әгәр жир кишәрлеге дәүләт яки муниципаль ихтыяжлар өчен тартып алына торган жир кишәрлеге урынына бирелә икән, дәүләт яисә муниципаль ихтыяжлар өчен жир кишәрлеге алу турында карар реквизитлары;

7) жир кишәрлегеннән файдалану максаты;

8) жир кишәрлеге күрсәтелгән документ һәм (яки) проектта каралган объектларны урнаштыру өчен бирелгән очракта, территориаль планлаштыру документын һәм (яки) территорияне планлаштыру проектын раслау турында карар реквизитлары;

9) соратыла торган жир кишәрлеге төзелгән яисә аның чикләре элгә карар нигезендә төгәлләштерелгән очракта, жир кишәрлеге бирүне алдан килештерү турында карар реквизитлары;

10) Россия Федерациясе Жир кодексының 39.3 статьясындагы 2 пункттының 7 пунктчасында, 39.6 статьясындагы 2 пункттының 11 пунктчасында каралган очрактарда, жир кишәрлеген милеккә яки арендага бирү турындагы гаризада жир кишәрлегеннән даими (вакыты чикләнмәгән) файдалану хокукын туктату турында хәбәр ителә һәм мондый жир кишәрлеген даими (вакыты чикләнмәгән) файдалануга бирү турындагы карарның реквизитлары күрсәтелә;

11) гариза бирүчегә хәбәр итү һәм муниципаль хезмәт күрсәтү нәтижәсен алу ысуллары.

2.5.3. Гариза бирүче Регламентның 2.3.1 пункттындагы 4 пунктчасында күрсәтелгән муниципаль хезмәт күрсәтү нәтижәсен сорап мөрәжәгать иткән очракта гаризада түбәндәгеләр күрсәтелә:

1) гариза бирүченең фамилиясе, исеме һәм (булса) атасының исеме, яшәү урыны, гариза бирүченең шәхесен таныклаучы документ реквизитлары (гражданин өчен);

2) гариза бирүченең исеме һәм урнашу урыны (юридик зат өчен), шулай ук юридик затларның бердәм дәүләт реестрында юридик затның дәүләт теркәве турындагы язманың Дәүләт теркәү номеры һәм салым түләүченең идентификация номеры, гариза бирүче чит ил юридик заты булган очрактан тыш;

3) жир кишәрлегенең кадастр номеры;

4) жир кишәрлеген арендау шартнамәсенә яки жир кишәрлегеннән түләүсез файдалану шартнамәсенә үзгәрешләр кертү өчен нигез;

4) жир кишәрлеген арендау шартнамәсенә яки жир кишәрлегеннән түләүсез файдалану шартнамәсенә үзгәрешләр кертү өчен нигез булган документ реквизитлары;

7) гариза бирүчегә хәбәр итү һәм муниципаль хезмәт күрсәтү нәтижәсен алу ысуллары.

2.5.4. Гариза һәм аңа теркәп бирелә торган документлар гариза бирүче тарафыннан түбәндәге ысулларның берсен кулланып тапшырылырга (жибәрелергә) мөмкин:

1) КФҮ аша кәгазь чыганактарда һәм Регламентның 2.5.5. пункты таләпләренә туры килә торган электрон документлар рәвешендә;

2) Республика порталы аша электрон формада.

3) Органга шәхсән яки кәгазьдә почта элементәсе аша. Гариза һәм кушып бирелә торган документлар почта элементәсе аша жибәрелгәндә билгеләнгән тәртиптә раслана.

2.5.5. Республика порталы аша жибәрелгән гаризага гариза бирүченең гади электрон имзасы белән имзаланган.

Гади электрон имза алу өчен, гариза бирүчегә ЕСИАда теркәлү (аутентификация) процедурасын узарга, шулай ук исәпкә алу язмасын расларга кирәк.

Регламентның 2.5.1 пункттындагы 2 пунктчасында, 2.5.2 пункттында күрсәтелгән электрон документлар (документларның электрон образлары) мондый документларны төзүгә һәм имзалауга вәкаләтле затларның көчәйтелгән квалификацияле имзасы, шул исәптән нотариуслар тарафыннан раслана.

Гаризага теркәлеп бирелә торган электрон документлар (электрон документлар образлары), шул исәптән ышанычнамәләр pdf, jpg, jpeg, png, tif, doc, docx, rtf форматларында 50 Мбайттан да артмаган күләмдә файллар рәвешендә жибәрелә.

Тапшырыла торган электрон документларның (электрон документларның образларының) сыйфаты документ текстын тулы күләмдә укырга һәм документның реквизитларын танырга мөмкинлек бирергә тиеш.

2.5.6. Гариза бирүчедән түбәндәгеләрне таләп итү тыела:

1) муниципаль хезмәт күрсәтүгә бәйле барлыкка килә торган мөнәсәбәтләрне жайга сала торган норматив хокукый актлар белән тапшыру яисә гамәлгә ашыру каралмаган документлар һәм мәгълүмат бирү яисә гамәлләрне башкару;

2) муниципаль хезмәттән файдалану өчен кирәкле һәм башка дәүләт органнарына, жирле үзидарә органнарына, оешмаларга мөрәжәгать итү белән

бәйле гамәлләрне, шул исәптән килештерүләрне башкару, 210-ФЗ номерлы Федераль законның 9 статьясындагы 1 өлешендә күрсәтелгән исемлекләргә кертелгән мондый хезмәتلәр күрсәтү нәтижәсендә күрсәтелә торган хезмәتلәрдән файдалану һәм документларны һәм мәгълүматларны алудан тыш) кирәкле һәм мәжбүри хезмәتلәр күрсәтү);

3) түбәндәге очраклардан тыш, муниципаль хезмәт күрсәткәндә муниципаль хезмәт күрсәтү өчен кирәкле документларны кабул итүдән беренчел баш тартканда, аларның булмавы һәм (яки) дәрәс түгеллеге күрсәтелмәгән документлар яисә мәгълүмат тапшыру;

а) беренче тапкыр муниципаль хезмәт күрсәтү турында гариза бирелгәннән соң, муниципаль хезмәт күрсәтүгә кагылышлы норматив хокукый актлар таләпләре үзгәрү;

б) муниципаль хезмәт күрсәтү турындагы гаризада һәм муниципаль хезмәт күрсәтү өчен кирәкле документларны кабул итүдән беренче тапкыр баш тартканнан соң гариза бирүче тарафыннан тапшырылган документларда яисә муниципаль хезмәт күрсәтүдә элек тапшырылган документлар комплектына кертелмәгән хаталар булу;

в) муниципаль хезмәт күрсәтү өчен кирәкле документларны кабул итүдән йә муниципаль хезмәт күрсәтүдән беренче тапкыр баш тартканнан соң, документларның гамәлдә булу срогы узу яисә мәгълүматны үзгәртү;

г) муниципаль хезмәт күрсәтү өчен кирәкле документларны кабул итүдән яисә муниципаль хезмәт күрсәтүдән беренче тапкыр баш тартканда Органның вазыйфай затының, КФҮ хезмәткәренә хаталы яисә хокукка каршы гамәленә (гамәл кылмавының) документаль расланган фактын (билгеләрен) ачыклау, бу муниципаль хезмәт күрсәтү өчен кирәкле документларны кабул итүдән беренче тапкыр баш тартканда Орган житәкчесе имзасы белән язмача гариза бирүчегә хәбәр ителә, шулай ук китерелгән уңайсызлыklar өчен гафу үтенәләр;

4) электрон образлары элек 210-ФЗ номерлы Федераль законның 16 статьясындагы 1 өлешенә 7.2 пункты нигезендә таныкланган документларны һәм мәгълүматны кәгазь чыганакта бирү, мондый документларга тамга салу йә аларны алып ату дәүләт яисә муниципаль хезмәт күрсәтүнең кирәкле шарты булып торса, һәм федераль законнарда билгеләнгән башка очраклардан тыш.

2.6. Муниципаль хезмәт күрсәтү өчен, норматив хокукый актлар нигезендә кирәкле, дәүләт органнары, жирле үзидарә органнары һәм дәүләт органнары яисә жирле үзидарә органнары карамагындагы оешмалар карамагында булган һәм гариза бирүче аларны тапшырырга хокуклы документларның тулы исемлеге, шулай ук гариза бирүчеләр тарафыннан аларны алу ысуллары, шул исәптән электрон формада, аларны тапшыру тәртибе; әлеге документлар аның карамагында булган дәүләт органы, жирле үзидарә органы яисә оешма

2.6.1. Ведомствоара хезмәттәшлек кысаларында түбәндәгеләр алына:

1) юридик зат гариза биргән очракта, юридик затларның Бердәм дәүләт реестрыннан өзәмтә – Федераль салым хезмәте;

2) шәхси эшмәкәр гариза биргән очракта, шәхси эшмәкәрләрнең Бердәм дәүләт реестрыннан өземтә – Федераль салым хезмәте;

3) соралган җир участогына ЕГРНнан өземтә – Росреестр;

4) җир кишәрлеген арендау шартнамәсе, әгәр арендага бирү өчен җир кишәрлеген арендаучы мөрәҗәгать итә – Орган;

5) территорияне ызанлауның расланган проекты – Орган;

6) территорияне планлаштыруның расланган проекты – Орган;

7) бакчачылык яки яшелчәчелек ширкәтенә беренчел җир кишәрлеген бирү турындагы документ, әгәр бакчачылык яки яшелчәчелек коммерцияле булмаган ширкәт эгъзасы, түләп милеккә бирү өчен мөрәҗәгать иткән очракта яисә бакчачылык яки яшелчәчелек ширкәте эгъзаларының гомуми җыелышы карары белән вәкаләт бирелгән зат мөрәҗәгать иткән очракта; арендага бирү өчен бакчачылык яисә яшелчәчелек ширкәте эгъзасы мөрәҗәгать иткән очракта – Орган;

8) бина, корылма, бинадагы, корылмадагы бүлмә (помещение) милекчәсе түләп милеккә сорап мөрәҗәгать иткән очракта, яисә биналар, корылмалар түләүсез файдалану хокукында түләүсез файдалануга бирелгән дини оешма мөрәҗәгать иткән очракта күчәмсез милек объекты турында ЕГРНнан өземтә – Росреестр;

9) коммерциячел файдаланудагы наемга алынган йортны төзү һәм эксплуатацияләү максатларында территорияне үзләштерү турында шартнамә яки социаль файдаланудагы наемга алынган йортны төзү һәм эксплуатацияләү максатларында территорияне үзләштерү турында шартнамә, арендага бирү өчен территорияне үзләштерү турында шартнамә төзелгән зат мөрәҗәгать итсә – Орган;

10) территорияне комплекслы үстерү турында шартнамә, арендага бирү өчен территорияне үзләштерү турында шартнамә төзелгән зат мөрәҗәгать итсә – Орган;

11) оборона һәм куркынычсызлык ихтыяжлары өчен бирелгән һәм вакытлыча файдаланылмый торган җир кишәрлекләренең расланган исемлеге, бушлай файдалануга бирү өчен авыл хужалыгы, аучылык хужалыгы, урман хужалыгы өчен файдаланырга кишәрлек соратып алучы зат мөрәҗәгать иткән очракта – Орган;

12) (соратыла торган җир кишәрлегендә урнашкан) тәмамланмаган төзелеш объекты турында ЕГРНнан өземтә, әгәр тәмамланмаган төзелеш объекты милекчәсе арендага бирүне сорап мөрәҗәгать итсә – Росреестр;

13) арендага бирү өчен балык үрчетү урыныннан файдалану шартнамәсе, товар аквакультурасын (товар балык үрчетү) гамәлгә ашыручы зат мөрәҗәгать итсә – Биологик ресурслар буенча Татарстан Республикасы дәүләт комитеты;

14) су биологик ресурсларын файдалануга бирү турында карар, арендага бирү өчен су биологик ресурсларын аулау (тоту) хокукына ия зат мөрәҗәгать итсә – Биологик ресурслар буенча Татарстан Республикасы дәүләт комитеты;

15) балык промыслы участогы бирү турында шартнамә, арендага бирү өчен су биологик ресурсларын аулау (тоту) хокукына ия зат мөрәжәгать итсә – Биологик ресурслар буенча Татарстан Республикасы дәүләт комитеты;

16) су биологик ресурсларыннан файдалану шартнамәсе, арендага бирү өчен су биологик ресурсларын аулау (тоту) хокукына ия зат мөрәжәгать итсә – Биологик ресурслар буенча Татарстан Республикасы дәүләт комитеты;

17) Россия Федерациясе Хөкүмәте күрсәтмәсе, әгәр арендага бирү өчен социаль объектлар урнаштыру өчен участок соратып алучы зат мөрәжәгать итсә – Орган;

18) Россия Федерациясе субъектының иң югары вазыйфаи заты күрсәтмәсе, әгәр арендага бирү өчен социаль объектлар урнаштыру өчен участок соратып алучы зат мөрәжәгать итсә – Орган;

19) Россия Федерациясе Президенты Указы, әгәр зат арендага бирү өчен Россия Федерациясе Президенты указы яисә күрсәтмәсе нигезендә мөрәжәгать итсә – Орган;

20) Россия Федерациясе Президенты күрсәтмәсе, әгәр зат арендага бирү өчен Россия Федерациясе Президенты указы яисә күрсәтмәсе нигезендә мөрәжәгать итсә – Орган;

21) соратып алына торган жир кишәрлеге бирүне алдан килештерү турында карар, әгәр жир кишәрлеге бирүне алдан килештерү гамәлгә ашырылган булса – Орган;

22) инвалидлык билгеләү фактын раслаучы белешмәләр – Россия Федерациясе Пенсия фонды;

23) адресация объектына бирелгән адрес турында белешмәләр – федераль мәгълүмати адрес системасы;

24) урман кишәрлекләре чикләре турында белешмәләр – Татарстан Республикасы Урман хужалыгы министрлыгы;

25) су объектлары чикләре турында белешмәләр – Татарстан Республикасы Экология һәм табигый байлыklar министрлыгы;

26) соратыла торган жир кишәрлегендә төзелешләрнең булуы турында белешмәләр – электрон хужалык кенәгәсе;

27) жир кишәрлеге бирү өчен чикләүләр булу яисә булмау турында (шул исәптән территориаль зона, кызыл линияләрнең чикләре, территориядән файдалануның махсус шартлары булган зоналар, рөхсәт ителгән төзелешнең чик параметрлары турында) бәяләмәсе – муниципаль район (шәһәр округы) Башкарма комитетның Архитектура һәм шәһәр төзелеше Идарәсенә (МКУ, Бүлек)

28) жир кишәрлеген беренче чиратта яки чираттан тыш бирү хокукын гамәлгә ашыручы затлар реестрыннан белешмәләр – Орган;

29) гариза бирүченәң законлы вәкиле тарафыннан гариза бирелгән очракта (Россия Федерациясе гражданлык хәле актларын теркәү органнары тарафыннан бирелгән туу турында таныклык яисә Россия Федерациясе законнары нигезендә опека һәм попечительлек органнары тарафыннан бирелгән документ өлешендә) гариза бирүченәң законлы вәкиле вәкаләтләрән раслый торган документ –

Граждан хэле актларын рэсмилэштерүнең Бердәм дәүләт реестры йә социаль тәэмин итүнең Бердәм дәүләт мәғълүмат системасы;

30) ышанычнамәне бирү факты һәм эчтәлеге турында белешмәләр – нотариатның бердәм мәғълүмат системасы;

2.6.2. Жир кишәрлегенең территориядән файдалануның махсус шартлары булган зоналарда булуы турында Орган карамагында мәғълүмат булган очракта, жир кишәрлегенә чыгу гамәлгә ашырыла, аның нәтижәләре буенча тикшерү материаллары төзелә (фотофиксация белән жир кишәрлеген карау).

2.6.3. Гариза бирүче гариза биргәндә Регламентның 2.6.1 пунктының 1 – 23 пунктчаларында күрсәтелгән документларны (белешмәләрне) мондый документларны төзүгә һәм имзалауга вәкаләтле затларның көчәйтелгән квалификацияле имзасы белән таныкланган электрон документлар формасында тапшырырга хокуклы.

2.6.4. Регламентның 2.6.1 пунктында күрсәтелгән дәүләт хакимияте органнары, жирле үзидарә органнары, оешмалар тарафыннан документлар һәм белешмәләрне тапшырмау (вакытында тапшырмау) муниципаль хезмәт күрсәтүдән баш тарту өчен нигез була алмый.

2.6.5. Регламентның 2.6.1. пунктында күрсәтелгән органнарның һәм оешмаларның соралган һәм алар хокукындагы документларны яисә белешмәләрне тапшырмаган (үз вакытында тапшырмаган) вазыйфай заты һәм (яисә) хезмәткәре Россия Федерациясе законнары нигезендә административ, дисциплинар яисә башка җаваплылыкка тартылырга тиеш.

2.6.6. Гариза бирүчедән дәүләт органнары, жирле үзидарә органнары һәм дәүләт органнары яисә жирле үзидарә органнары карамагындагы оешмалар карамагында булган, шул исәптән муниципаль хезмәт күрсәтү өчен гариза бирүче тарафыннан түләү кертелүне раслый торган документлар, белешмәләрне таләп итү тыела.

Дәүләт органнары, жирле үзидарә органнары һәм дәүләт органнары яисә жирле үзидарә органнары карамагындагы оешмалар карамагындагы белешмәләрне үз эченә алган документларны тапшырмау гариза бирүчегә муниципаль хезмәт күрсәтүдән баш тарту өчен нигез була алмый.

2.7. Муниципаль хезмәт күрсәтү өчен кирәкле документларны кабул итүдән баш тарту өчен нигезләрнең тулы исемлеге (документларны асылы буенча карамыйча кире кайтару)

2.7.1. Муниципаль хезмәт күрсәтү өчен кирәкле документларны кабул итүдән баш тарту өчен түбәндәгеләр нигез була:

1) Республика порталында гариза формасындагы мәжбүри кырларны дәрәс тутырмау (тутырылмау, ышанычлы түгел, тулы яки дәрәс түгел, Регламентта билгеләнгән таләпләргә туры килми);

2) документ текстын тулы күләмдә укырга һәм (яки) документ реквизитларын танырга мөмкинлек бирми торган электрон документлар (электрон документлар үрнәкләрен) тапшыру;

3) электрон имзаның тикшеру ачыкчының квалификацияле сертификаты хужасының мәғлүматлары Республика порталы ярдәмендә электрон рәвештә бирелгән гаризада күрсәтелгән гариза бирүченең күрсәткечләренә туры килми;

4) муниципаль хезмәт күрсәтү өчен мәжбүри булган регламентта каралган документларның тулы комплекты бирелгән;

5) документларда зыяннар бар, алар мәғлүматны һәм белешмәләрне тулы күләмдә кулланырга, текстны укырга һәм (яки) документлар реквизитларын танырга мөмкинлек бирми;

6) гаризаны һәм башка документларны электрон формада документлартапшыруга вәкаләте булмаган затның бирүе;

7) документларда законнарда билгеләнгән тәртиптә расланмаган төзәтмәләр бар;

8) документлар муниципаль хезмәт күрсәтүне сорап мөрәжәгать иткән вакытка үз көчләрен югалткан.

2.7.2. Муниципаль хезмәттән файдалану өчен кирәкле документларны кабул итүдән баш тарту өчен нигезләр исемлеге тулы.

2.7.3. Муниципаль хезмәт күрсәтү өчен гаризаны һәм кирәкле документларны кабул итүдән баш тарту турындагы карар гариза бирүчене кабул иткәндә дә, шулай ук Органның җаваплы вазыйфай заты тарафыннан муниципаль хезмәт күрсәтү өчен кирәкле документларны (белешмәләрне) ведомствоара мәғлүмати хезмәттәшлек аша алганнан соң да, гаризаны теркәгән көннән алып кимендә 9 эш көнендә кабул ителергә мөмкин.

2.7.4. Муниципаль хезмәттән файдалану өчен кирәкле документларны кабул итүдән баш тарту турындагы карар, баш тартуның сәбәпләрен күрсәтеп, әлеге Регламентка 10 нче кушымтада билгеләнгән форма нигезендә рәсмиләштерелә, билгеләнгән тәртиптә Органның вәкаләтле вазыйфай заты (Орган) тарафыннан көчәйтелгән квалификацияле электрон имза белән имзалана һәм гариза бирүчегә муниципаль хезмәт алу өчен кирәкле документларны кабул итүдән баш тарту турында карар кабул ителгән көнне Республика порталында шәхси кабинетына һәм (яисә) КФҮгә жиберелә.

2.7.5. Муниципаль хезмәт күрсәтү өчен кирәкле гариза һәм документлар Бердәм порталда, Республика порталында бастырылган муниципаль хезмәт күрсәтү сроклары һәм тәртибе турындагы мәғлүмат нигезендә бирелгән очракта, муниципаль хезмәт күрсәтү өчен кирәкле гаризаларны һәм башка документларны кабул итүдән баш тарту тыела.

2.8. Муниципаль хезмәт күрсәтүне туктатып тору яки муниципаль хезмәт күрсәтүдән баш тарту өчен нигезләрнең тулы исемлеге

2.8.1. Муниципаль хезмәт күрсәтүне туктатып тору өчен нигезләр юк.

2.8.2. Муниципаль хезмәт күрсәтүдән баш тарту өчен нигезләр:

2.8.2.1. Җир кишәрлеге гариза бирүчегә Россия Федерациясе Җир кодексының 39.16 статьясында күрсәтелгән нигезләр буенча бирелә алмый, ә атап әйткәндә:

1) жир кишәрлеге бирү турындагы гариза белән жир законнары нигезендә торглар үткәрмичә жир кишәрлеге алу хокукына ия булмаган зат мөрәжәгать иткән;

2) жир кишәрлеге бирү турында гариза белән әлеге хокукларга ия булuchy мөрәжәгать иткән яисә Россия Федерациясе Жир кодексының 39.10 статьясындагы 2 пунктның 10 пунктчасы нигезендә жир кишәрлеге бирү турында гариза бирелгән очрактардан тыш, жир кишәрлеге бирү турындагы гаризада күрсәтелгән жир кишәрлеге даими (вакыты чикләнмәгән) файдалану, түләүсез файдалану, гомерлек мирас итеп алу яки аренда хокукында бирелгән;

3) жир кишәрлеге бирү турындагы гаризада күрсәтелгән жир кишәрлеге, әлеге ширкәт эгъзасының (әгәр мондый жир участогы бакча яки бакча) яисә жир кишәрлекләре милекчеләренә үз ихтыяжлары өчен бакчачылык яки яшелчәчелек алып бару территориясе чикләрендә урнашкан жир кишәрлекләре милекчеләренә (әгәр жир участогы гомуми билгеләнештәге жир кишәрлеге булып торса) мондый гариза белән мөрәжәгать итү очрактарыннан тыш, бакчачылык яки яшелчәчелек ширкәтенә бирелгән жир кишәрлеге бүлеге нәтижәсендә барлыкка килде;

4) жир кишәрлеген бирү турындагы гаризада гражданнарга яисә юридик затларга караган бина, корылма, төзелеп бетмәгән объект урнашкан, жир кишәрлегендә урнаштыру сервитут, гавами сервитут нигезендә рөхсәт ителә торган корылмалар (шул исәптән төзелеш тәмамланмаган корылмалар) яки Россия Федерациясе Жир кодексының 39.36 статьясы нигезендә урнаштырылган объектлар урнашкан яисә жир кишәрлеге бирү турында гариза белән әлеге бина, корылмалар, аларда биналар, биналар, әлеге төзелеш объектының милекчәсе мөрәжәгать иткән, шулай ук, әгәр жир кишәрлеген һәм анда урнашкан биналар, корылмалар, төзелеп бетмәгән төзелеш объектына карата үз белдеге белән корылманы сүтү яки аны үз белдеге белән төзелгән таләпләргә туры китерү турында Карар кабул ителде һәм күрсәтелгән карарларда билгеләнгән срокларда Россия Федерациясе Шәһәр төзелеш кодексының 55.32 статьясындагы 11 өлешендә каралган вазыйфалар үтәлмәде;

5) жир кишәрлеген бирү турындагы гаризада дәүләт яки муниципаль милектә булган бина, корылма, төзелеп бетмәгән объект урнашкан, жир кишәрлегендә урнаштыру сервитут, гавами сервитут нигезендә рөхсәт ителә торган корылмалар (шул исәптән төзелеш тәмамланмаган корылмалар) яки Россия Федерациясе Жир кодексының 39.36 статьясы нигезендә урнаштырылган объектлар урнашкан яисә жир кишәрлеге бирү турында гариза белән әлеге биналарга, корылмаларга, аларда биналар, биналар, төзелеш эшләре тәмамланмаган әлеге объектның, шулай ук әлеге;

6) жир кишәрлеге бирү турындагы гаризада күрсәтелгән жир кишәрлеге әйләнештән алынган яисә әйләнештә чикләнгән булып тора һәм аны бирү жир кишәрлеге бирү турындагы гаризада күрсәтелгән хокукта рөхсәт ителми;

7) Жир кишәрлеген бирү турындагы гаризада күрсәтелгән жир кишәрлеге бирү турындагы гаризада мөрәжәгать итүче жир кишәрлеген милеккә, даими (сроксыз) файдалануга яисә жир кишәрлеген арендага бирү турындагы гариза белән, жир кишәрлеген резервлау максатларында жир кишәрлеге бирү турындагы

карарның гамәлдә булу срогыннан артык вакытка түләүсез файдалануга бирү турындагы гариза белән мөрәжәгать иткән очракта, дәүләт яисә муниципаль ихтияжлар өчен резервланган жир булып тора, моннан тыш, жир кишәрлеген резервлау максатларында жир кишәрлеге бирү;

8) жир кишәрлеге бирү турындагы гаризада күрсәтелгән жир кишәрлеге территория чикләрендә урнашкан, башка зат белән төзелгән территорияне үстерү турында килешү төзелгән территория чикләрендә, әгәр жир участогы бирү турында гариза белән шул жир кишәрлегендә урнашкан бина, корылмалар, аларда биналар милекчесе, төзелеп бетмәгән объект милекчесе яисә мондый жир кишәрлегенә ия булучы мөрәжәгать иткән очрактардан тыш, яисә мондый жир кишәрлеге хужасы мөрәжәгать иткән очрактардан тыш;

9) жир кишәрлеге бирү турындагы гаризада күрсәтелгән жир кишәрлеге территория чикләрендә урнашкан, аңа карата башка зат белән территорияне комплекслы үстерү турында шартнамә төзелгән жир кишәрлегеннән төзелгән, яисә жир участогы башка зат белән территорияне комплекслы үстерү турында шартнамә төзелгән жир кишәрлегеннән төзелгән, мондый жир кишәрлеге федераль әһәмияттәге объектларны, төбәк әһәмиятендәге объектларны яки жирле әһәмияттәге объектларны урнаштыру өчен билгеләнгән очрактардан тыш, һәм мондый жир кишәрлеген бирү турында гариза белән күрсәтелгән объектларны төзүгә вәкаләтле зат;

10) жир кишәрлеге бирү турындагы гаризада күрсәтелгән жир кишәрлеге территорияне комплекслы үстерү турында шартнамә төзелгән жир кишәрлегеннән төзелгән һәм территорияне планлаштыру буенча расланган документ нигезендә федераль әһәмияттәге объектларны, төбәк әһәмиятендәге объектларны яки жирле әһәмияттәге объектларны урнаштыру өчен билгеләнгән, әгәр жир кишәрлеген арендага бирү турындагы гариза белән әлеге затның әлеге объектларны төзү буенча йөкләмәсен күздә тотучы зат мөрәжәгать иткән булса, моннан тыш, территорияне комплекслы үстерү турында шартнамә төзелгән жир кишәрлегеннән төзелгән;

11) жир кишәрлеген бирү турындагы гаризада күрсәтелгән жир кишәрлеге аукцион предметы булып тора, аны уздыру турында белдерү Россия Федерациясе Жир кодексының 39.11 статьясындагы 19 пункты нигезендә урнаштырылган;

12) жир кишәрлегенә карата Россия Федерациясе Жир кодексының 39.11 статьясындагы 4 пунктының 6 пунктчасында каралган, мондый жир кишәрлеге Россия Федерациясе Жир кодексының 39.11 статьясындагы 4 пунктының 4 пунктчасы һәм вәкаләтле орган әлеге аукционны Россия Федерациясе Жир кодексының 39.11 статьясындагы 8 пунктсында каралган нигезләр буенча үткәрүдән баш тарту турында Карар кабул итмәгән очракта, аны сату яисә аукцион үткәрү турында гариза, Россия Федерациясе Жир кодексының 39.11 статьясындагы;

13) аны бирү турындагы гаризада күрсәтелгән жир кишәрлегенә карата Россия Федерациясе Жир Кодексының 39.18 статьясындагы 1 пунктының 1 пунктчасы нигезендә шәхси торақ төзелеше, шәхси ярдәмче хужалык алып бару,

бакчачылык яки крестьян (фермер) хужалыгы эшчәнлеге өчен жир кишәрлеге бирү турында хәбәрнамә басылып чыкты һәм урнаштырылды;

14) жир кишәрлегеннән рөхсәт ителгән файдалану мондый жир кишәрлеген файдалану максатларына туры килми, мондый жир кишәрлеген бирү турында гаризада күрсәтелгән, территорияне планлаштыру проекты белән расланган объект урнаштыру очраklarыннан тыш;

14.1) соратыла торган жир кишәрлеге тулысынча территориядән файдалануның махсус шартлары булган жир кишәрлекләреннән файдалануның билгеләнгән чикләүләре жир кишәрлеге бирү турындагы гаризада күрсәтелгән жир кишәрлегеннән файдалану максатлары нигезендә жир кишәрлегеннән файдалануга рөхсәт итми торган зона чикләрендә урнашкан;

15) Россия Федерациясе Жир кодексының 39.10 статьясындагы 2 пунктның 10 пунктчасы нигезендә жир кишәрлеге бирү турында гариза бирелгән очракта, Россия Федерациясе Хөкүмәте тарафыннан билгеләнгән тәртиптә расланган оборона һәм куркынычсызлык ихтыяжлары өчен бирелгән һәм күрсәтелгән ихтыяжлар өчен вакытлыча кулланылмый торган жир кишәрлекләре исемлегенә кертелмәгән;

16) бакчачылык яисә яшелчәчелек коммерцияле булмаган ширкәтенә жир кишәрлеге бирү турында гаризада күрсәтелгән жир кишәрлегенә майданы Россия Федерациясе Жир кодексының 39.10 статьясындагы 6 пунктнда билгеләнгән чик күләмнән артып китә;

17) жир кишәрлеге бирү турында гаризада күрсәтелгән жир кишәрлеге территориаль планлаштыруның расланган документлары һәм (яки) территорияне планлаштыру буенча документлар нигезендә федераль эһәмияттәге объектларны, төбәк эһәмиятендәге объектларны яки жирле эһәмияттәге объектларны урнаштыру өчен билгеләнгән һәм жир кишәрлеге бирү турында гариза белән әлеге объектларны төзүгә вәкаләте булмаган зат мөрәжәгать иткән;

18) жир кишәрлеге бирү турындагы гаризада күрсәтелгән жир кишәрлеге Россия Федерациясе дәүләт программасы, Россия Федерациясе субъектының дәүләт программасы нигезендә бина, корылмалар урнаштыру өчен билгеләнгән һәм жир кишәрлеге бирү турында гариза белән әлеге биналарны, корылмаларны төзүгә вәкаләте булмаган зат мөрәжәгать иткән;

19) күрсәтелгән хокукларда жир кишәрлеге бирү рөхсәт ителми;

20) аны бирү турында гаризада күрсәтелгән жир кишәрлегенә карата рөхсәт ителгән файдалану төре билгеләнмәгән;

21) жир кишәрлеге бирү турындагы гаризада күрсәтелгән жир кишәрлеге билгеле бер категориягә кертелмәгән;

22) аны бирү турында гаризада күрсәтелгән жир кишәрлегенә карата аны бирүне алдан килештерү турында карар кабул ителгән, аның гамәлдә булу срогы чыкмаган, һәм жир кишәрлеге бирү турындагы гариза белән бу карарда күрсәтелмәгән башка зат мөрәжәгать иткән;

23) мондый жир кишәрлегендә урнашкан күпфатирлы йортны авария хәлендә һәм сүтелергә яки реконструкцияләнергә тиешле дип тануга бәйле рәвештә дәүләт яисә муниципаль ихтыяжлар өчен алынган жир

кишәрлекләреннән тыш, жир кишәрлеге бирү турындагы гаризада күрсәтелгән жир кишәрлеге дәүләт яисә муниципаль ихтыяжлар өчен тартып алынган һәм гаризада күрсәтелгән мондый жир кишәрлеген бирү максаты мондый жир кишәрлеге алынган максатларга туры килми;

24) аны бирү турында гаризада күрсәтелгән жир кишәрлеге чикләре «Күчемсез милекне дәүләт теркәвенә алу турында» 2015 елның 13 июлендәге 218-ФЗ номерлы Федераль закон нигезендә төгәлләштерелергә тиеш;

25) аны бирү турында гаризада күрсәтелгән жир кишәрлегенә майданы алар нигезендә мондый жир кишәрлеге төзелгән жир кишәрлегенә урнашу схемасында, территорияне ыланлау проектында яисә урман кишәрлекләренә проект документациясендә күрсәтелгән майданнан ун проценттан артыкка зуррак;

26) «Россия Федерациясендә кече һәм урта эшмәкәрлекне үстерү турында» 2007 елның 24 июлендәге 209-ФЗ номерлы Федераль законның 14 статьясындагы 4 өлешендә каралган дәүләт милек исемлегенә яисә муниципаль милек исемлегенә кертелгән жир кишәрлеге бирү турында гариза белән кече һәм урта эшмәкәрлек субъекты булмаган яисә күрсәтелгән Федераль законның 14 статьясындагы 3 өлешендә ярдәм күрсәтелә алмый торган зат мөрәжәгать иткән.

2.8.2.2. Шәхси торак төзелеше, торак пункт чикләрендә шәхси ярдәмче хужалык, бакчачылык алып бару өчен гражданнарга, крестьян (фермер) хужалыгы эшчәнлеге алып бару өчен гражданнарга һәм крестьян (фермер) хужалыкларына жир кишәрлеге бирү турында хәбәр басылып чыккан көннән соң утыз көн эчендә аукционда катнашырга ниятләү турында башка гражданнарның, крестьян (фермер) хужалыкларының гаризалары килү.

2.8.2.3. Гариза бирүчегә бер үк вакытта шәхси ярдәмче хужалык алып бару өчен милек хокукында һәм (яисә) башка хокукта караган жир кишәрлекләренә гомуми майданы «Шәхси ярдәмче хужалык турында» 2003 елның 07 июлендәге 112-ФЗ номерлы Федераль закон нигезендә билгеләнгән максималь күләмнән артып китә.

2.8.2.4. Жир кишәрлегенә бакчачылык яисә яшелчәчелек коммерциягә карамаган берләшмәсе чикләрендә булуы һәм элге берләшмә территориясен оештыру һәм төзү проекты яисә аны ыланлау проектыбулмау.

2.8.2.5. Жир кишәрлеге соратыла торган максат шәһәр төзелешен зоналаштыру документларында тиешле территориаль зона өчен шәһәр төзелешен регламентында билгеләнгән рәхсәт ителгән файдалануның төп төренә туры килми.

2.8.2.6. Соратыла торган жир кишәрлегеннән файдалану максатының территорияне планлаштыру проекты, территорияне ыланлау проектының территориаль зоналарында билгеләнгән рәхсәт ителгән файдалануның төп төрләренә туры килмәве (шул исәптән төрле укылышларда территориаль зоналарда жирдән файдалану һәм төзелеш алып бару кагыйдәләрендә билгеләнгән рәхсәт ителгән файдалану төрләрендә).

2.8.2.7. Соралган жир кишәрлегендә шәхси торак төзелеше өчен рәхсәт ителгән жир төре белән торак булмаган бина урнашкан.

2.8.2.8. Коммерцияле булмаган бакчачылык ширкәте чикләрендә урнашкан соралган жир кишәрлегенә (шәхси торак йорт, торак дача йорты, бакча йорты) төзелеш мәйданы төзелешнең территорияль планлаштыру һәм шәһәр төзелешен зоналаштыру документларында билгеләнгән чик параметрларыннан артып китә.

2.8.2.9. Авыл хужалыгы билгеләнешендәге жирләрдән жир кишәрлекләре алу өчен, чит ил гражданыны, чит ил юридик заты, гражданлыгы булмаган зат, шулай ук устав (жыелма) капиталында чит ил гражданны, чит ил юридик затлары, гражданлыгы булмаган затлар өлеше 50 проценттан артык тәшкил итә торган юридик зат мөрәжәгать итү.

2.8.3. Муниципаль хезмәт күрсәтүдән баш тарту өчен нигезләр исемлеге тулы.

2.8.4. Муниципаль хезмәт күрсәтүдән баш тарту турындагы карар, баш тартуның сәбәпләрен күрсәтеп, әлеге Регламентка 7 нче кушымтада билгеләнгән форма нигезендә рәсмиләштерелә, билгеләнгән тәртиптә Органның вәкаләтле вазыйфай заты (Орган) тарафыннан көчәйтелгән квалификацияле электрон имза белән имзалана һәм гариза бирүчегә муниципаль хезмәт күрсәтүдән баш тарту турында карар кабул ителгән көнне Республика порталында шәхси кабинетына һәм (яисә) КФҮгә жиберелә.

2.8.5. Муниципаль хезмәт күрсәтү турында гариза Бердәм порталда, Республика порталында бастырылган муниципаль хезмәт күрсәтүнең сроклары һәм тәртибе турындагы мәгълүмат нигезендә бирелгән очракта муниципаль хезмәт күрсәтүдән баш тарту тыела.

2.9. Муниципаль хезмәт күрсәткән өчен алына торган дәүләт пошлинасы яки башка түләү алу тәртибе, күләме һәм нигезләре

Муниципаль хезмәт түләүсез нигездә күрсәтелә.

2.10. Муниципаль хезмәт күрсәтү өчен кирәкле һәм мәжбүри булган хезмәтләр исемлеге, шул исәптән муниципаль хезмәт күрсәтүдә катнаша торган оешмалар тарафыннан бирелә торган документ (документлар) турында мәгълүматлар

Кирәкле һәм мәжбүри хезмәтләр күрсәтү таләп ителми.

2.11. Муниципаль хезмәт күрсәтү өчен кирәк һәм мәжбүри булган хезмәт күрсәтүләр өчен түләү алу тәртибе, күләме һәм нигезләре, шул исәптән мондый түләү күләмен исәпләү методикасы турында мәгълүмат

Кирәкле һәм мәжбүри хезмәтләр күрсәтү таләп ителми.

2.12. Муниципаль хезмәттән, муниципаль хезмәт күрсәтүдә катнаша торган оешма тарафыннан күрсәтелә торган хезмәттән файдалану турында гариза биргәндә һәм мондый хезмәтләр күрсәтү нәтижәсен алганда чиратта көтүнең
максималь вакыты

2.12.1. Муниципаль хезмэттән файдалануга гариза биргәндә көтү вакыты – 15 минуттан артык түгел.

2.12.2. Муниципаль хезмэт күрсәтү нәтижәсен алганда чиратта көтүнең максималъ вакыты 15 минуттан артмаска тиеш.

2.13. Муниципаль хезмэт күрсәтү турында һәм муниципаль хезмэт күрсәтүдә катнашучы оешма тарафыннан күрсәтелә торган хезмэт турында соратуын, шул исәптән электрон рәвештә теркәү срогы һәм тәртибе

2.13.1. Гариза биргән көнне КФҮгә шәхсэн мөрәжәгать иткәндә, КФҮ автоматлаштырылган мәгълүмати системасыннан гариза бирүчегә гаризаның жибәрелүен раслый торган теркәү номеры белән гариза бирү датасы күрсәтелгән расписка бирелә.

2.13.2. Гаризаны Республика порталы аша жибәргәндә, гариза бирүче гариза биргән көнне Республика порталында шәхси кабинетында һәм электрон почта аша гаризаның жибәрелүен раслый торган теркәү номеры белән электрон гариза бирү датасы күрсәтелгән хәбәрнамә ала.

2.13.3. Органга шәхсэн мөрәжәгать иткәндә, гариза тапшырган көнне, Органның вәкаләтле вазыйфаи заты гариза бирүчегә дәүләт һәм муниципаль хезмәтләр күрсәтү өчен билгеләнгән автоматлаштырылган мәгълүмат системасыннан, теркәү номеры, гариза бирү датасы һәм тапшырылган документлар исемлегә белән расписка бирә.

2.14. Муниципаль хезмэт күрсәтелә торган бүлмәләргә, көтү залына, муниципаль хезмэттән файдалану турында гаризаларны тутыру урыннарына, аларны тутыру үрнәкләре һәм һәр муниципаль хезмэттән файдалану өчен кирәкле документлар исемлегә булган мәгълүмат стендларына, мондый хезмәтне күрсәтү тәртибе турында визуаль, текстлы һәм мультимедиалы мәгълүматны урнаштыруга һәм рәсмиләштерүгә карата, шул исәптән инвалидларны социаль яклау турындагы федераль законнар һәм Татарстан Республикасы законнары нигезендә инвалидларның күрсәтелгән объектлардан файдалана алу мөмкинлеген тәмин итүгә карата таләпләр

2.14.1. Муниципаль хезмэт күрсәтү янгынга каршы система һәм янғын сүндерү системасы белән жиһазландырылган биналарда һәм бүлмәләрдә гамәлгә ашырыла.

Гариза бирүчеләрне кабул итү урыннары документларны рәсмиләштерү өчен кирәкле жиһазлар, мәгълүмат стендлары белән жиһазландырыла.

Инвалидларның муниципаль хезмэт күрсәтү урынына тоткарлыксыз керү мөмкинлегә тәмин ителә (бинага уңайлы керү-чыгу һәм аның эчендә хәрәкәт итү).

Муниципаль хезмэт күрсәтү тәртибе турында визуаль, текстлы һәм мультимедиа мәгълүматы гариза бирүчеләр өчен уңайлы урыннарда, шул исәптән инвалидларның чикләнгән мөмкинлекләрен исәпкә алып урнаштырыла.

2.14.2. Инвалидларны социаль яклау турындагы Россия Федерациясе законнары нигезендә муниципаль хезмэт күрсәтү урынына каршылыксыз керү максатларында түбәндәгеләр тәмин ителә:

1) күрү сәләте һәм мөстәкыйль хәрәкәт итү функциясе бозылган инвалидларны озатып бару һәм аларга ярдәм күрсәтү;

2) транспорт чарасына утырту һәм аннан төшерү мөмкинлеге, шул исәптән кресло-коляскадан файдаланып;

3) инвалидларның хезмэт күрсәтү урыннарына тоткарлыксыз керүен тәмин итү өчен, кирәкле җиһазларны һәм мәгълүмат йөртү чыганаclarын, аларның тормыш эшчәнлеген чикләүне исәпкә алып, тиешенчә урнаштыру;

4) инвалидлар өчен кирәкле тавыш белән һәм күреп кабул ителә торган мәгълүматны, шулай ук язучыларны, билгеләрне һәм башка текстлы һәм график мәгълүматны Брайль рельефлы-нокталы шрифты белән башкарылган билгеләр белән кабатлау;

5) сурдотәржемәче һәм тифлосурдотәржемәче кертү;

6) йөртүче этне махсус укуытуны раслый торган һәм «Йөртүче этне махсус укуытуны раслый торган документ формасын һәм аны бирү тәртибен раслау турында» Россия Федерациясе Хезмэт һәм социаль яклау министрлыгының 2015 елның 22 июнендәге 386н номерлы боерыгы белән билгеләнгән рәвештә һәм тәртиптә тапшырыла торган документны булганда кертергә рөхсәт итү.

2.14.3. Муниципаль хезмэт күрсәтү гамәлгә ашырыла торган объектлардан һәм Регламентның 2.14.2 пунктының 1 – 4 пунктчаларында күрсәтелгән муниципаль хезмэт күрсәткәндә кулланыла торган чаралардан инвалидларның файдалана алуын тәмин итү өлешендә таләпләр 2016 елның 1 июленнән соң файдалануга тапшырылган яисә модернизация узган объектларга һәм чараларга карата кулланыла.

2.15. Муниципаль хезмәттән һәркем фадалана алу һәм сыйфаты күрсәткечләре, шул исәптән муниципаль хезмэт күрсәткәндә гариза бирүченең вазыйфай затлар белән хезмәттәшлеге саны һәм аларның дәвамлылыгы, муниципаль хезмэт күрсәтү барышы турында, шул исәптән мәгълүмати-коммуникация технологияләреннән файдаланып, дөүләт һәм муниципаль хезмәтләр күрсәтүнең күпфункцияле үзәгендә, җирле үзидарәнең башкарма күрсәтмә органының теләсә кайсы территорияль бүлекчәсендә, гариза бирүче сайлавы буенча (экстерриторияль принцип), 210-ФЗ номерлы Федераль законның 15.1 статьясында каралган дөүләт һәм муниципаль хезмәтләр күрсәтүнең күпфункцияле үзәкләрендә берничә дөүләт һәм (яисә) муниципаль хезмэт күрсәтү турында сорату (комплекслы сорату) юлы белән муниципаль хезмәттән файдалану мөмкинлеге йә мөмкин булмавы (шул исәптән тулы күләмдә) турында мәгълүмат алу мөмкинлеге

2.15.1. Муниципаль хезмэттән һәркем файдалана алу мөмкинлеге күрсәткеләренә түбәндәгеләр керә:

документлар кабул итү, бирү урынының жәмәгать транспортына якин зонада урнашуы;

белгечләрнең, шулай ук гариза бирүчеләрдән документлар кабул итә торган бүлмәләрнең житәрлек санда булуы;

мәгълүмати стендларда, муниципаль районның рәсми сайтында, Бердәм порталда, Республика порталында муниципаль хезмэт күрсәтү ысуллары, тәртибе һәм сроклары турында тулы мәгълүмат булу;

инвалидларга башкалар белән тигез дәрәжәдә хезмәтләрдән файдаланырга комачаулаучы каршылыкларны узуда ярдәм итү.

2.15.2. Муниципаль хезмэт күрсәтүнең сыйфат күрсәткеләренә түбәндәгеләр керә:

1) документларны кабул итү һәм карау сроклары үтәлү;

2) муниципаль хезмэт күрсәтү нәтижәсен алу срогы үтәлү;

3) Орган хезмәткәрләре тарафыннан Регламентны бозуга карата нигезле шикәятләр булмау;

4) гариза бирүченең вазыйфай затлар белән үзара хезмәттәшлеге саны (консультацияләрне исәпкә алмыйча):

а) муниципаль хезмәттән файдаланганда гариза бирүченең КФҮ хезмәткәрләре белән хезмәттәшлеге барлык кирәкле документлар белән гариза биргәндә бер тапкыр гамәлгә ашырыла;

б) муниципаль хезмэт күрсәтү нәтижәсен кәгазьдә электрон документның нөсхәсе рәвешендә КФҮдә алу кирәк булган очракта, бер тапкыр.

Дәүләт хезмәте күрсәткәндә гариза бирүченең вәкаләтле затлар белән бер хезмәттәшлеге дәвамлылығы 15 минуттан артмый.

Гариза бирүче муниципаль хезмэт күрсәтүнең сыйфатын күчмә радиотелефон элементәсе жайланмалары, Бердәм портал, Республика порталы, терминаль жайланмалар ярдәмендә бәяләргә хокуклы.

2.15.3. Муниципаль хезмэт күрсәтү барышы турында мәгълүматны гариза бирүче Бердәм порталда яисә Республика порталында, КФҮдә алырга мөмкин.

2.15.4. Муниципаль хезмэт күрсәтү гариза бирүченең яшәү урынына яисә экстерриториаль принцип буенча фактта яшәү (тору) урынына бәйсез рәвештә, аның сайлавы буенча теләсә кайсы КФҮдә гамәлгә ашырыла.

Регламентның 2.3.3 пунктының беренче абзацы нигезендә нәтижәне бирү муниципаль район КФҮнең гариза биртүче сайлаган бүлегендә (ерактагы эш урынында) яисә соратыла торган жир кишәрлеге урнашкан шәһәр округы КФҮ бүлекчәсендә гамәлгә ашырыла.

Гариза бирүче муниципаль хезмәтне комплекслы сорату составында алырга хокуклы.

2.16. Башка, шул исәптән экстерриториаль принцип буенча муниципаль хезмэт күрсәтүнең үзенчәлекләрен исәпкә ала торган таләпләр (әгәр муниципаль хезмэт

экстерриториаль принцип буенча бирелгән булса) һәм электрон формада муниципаль хезмәт күрсәтү үзенчәлекләре

2.16.1. Муниципаль хезмәт электрон рәвештә күрсәтелгәндә, гариза бирүче түбәндәгеләргә хокуклы:

1) Бердәм порталда һәм Республика порталында урнаштырылган муниципаль хезмәт күрсәтү тәртибе һәм сроклары турында мәгълүмат алырга;

2) муниципаль хезмәт күрсәтү турында гариза һәм муниципаль хезмәт күрсәтү өчен кирәкле башка документларны, шул исәптән электрон образлары 210-ФЗ номерлы Федераль законның 16 статьясындагы 1 өлешенен 7.2 пункты нигезендә таныкланган документларны һәм мәгълүматны Республика порталынан файдаланып бирү;

3) муниципаль хезмәт күрсәтү турында электрон формада бирелгән гаризаларны үтәү барышы турында мәгълүматлар алырга;

4) Республика порталы ярдәмендә муниципаль хезмәт күрсәтүнең сыйфатын бәяләүне гамәлгә ашырырга;

5) муниципаль хезмәт күрсәтү нәтижәсен электрон документ формасында алырга;

б) е) Республика порталы, дәүләт һәм муниципаль хезмәтләр күрсәтүче органнар, аларның вазыйфай затлары, дәүләт һәм муниципаль хезмәткәрләр, дәүләт һәм муниципаль хезмәтләр күрсәткәндә кылынган карарларга һәм гамәлләргә (гамәл кылмауларга) судка кадәр (судтан тыш) шикаять белдерү процессын тәмин итә торган федераль дәүләт мәгълүмат системасы порталы ярдәмендә Органның, шулай ук аның вазыйфай затларының, муниципаль хезмәткәрләрнең карарына һәм гамәлләренә (гамәл кылмавына) шикаять бирергә.

2.16.2. Гаризаны формалаштыру Республика порталында нинди дә булса башка формада гариза бирү зарурлыгыннан башка гаризаның электрон формасын тутыру юлы белән башкарыла.

2.16.3. Республика порталында гариза формалаштырганда тәмин ителә:

1) хезмәт күрсәтү өчен кирәкле гаризаны һәм башка документларны күчермәләү (копирование) һәм саклау мөмкинлеге;

2) берничә мөрәжәгать итүче тарафыннан уртақ гариза жиберүне күз алдында тоткан хезмәтләр сорап мөрәжәгать иткәндә, берничә гариза бирүченең бер электрон гариза формасын тутыру мөмкинлеге;

3) гаризаның электрон формасы күчермәсен кәгазьдә бастыру мөмкинлеге;

4) кулланучының теләге буенча электрон гариза формасына элек кертелгән күрсәткечләрне теләсә кайсы мизгелдә саклап калу, шул исәптән керткәндә хаталар барлыкка килгәндә һәм гаризаның электрон формасына күрсәткечләрне кабат керту өчен кире кайтарылганда;

5) Бердәм идентификация һәм аутентификация системасында булмаган мәгълүматларга кагылышлы өлешендә, бердәм порталда, республика порталында бастырылган мәгълүматлардан файдаланып, гаризаның электрон формасы кырларын тутыру;

б) элек кертелгән мәгълүматны югалтмыйча, гаризаның электрон формасын тутыруның теләсә кайсы этапларына әйләнәп кайту мөмкинлеге;

7) гариза бирүченең Республика порталында элек бирелгән гаризаларга кимендә бер ел эчендә, шулай ук өлешчә формалаштырылган гаризаларга – кимендә 3 ай эчендә керә алу мөмкинлеге булу.

2.16.4. Гариза бирүчеләрнең КФҮгә кабул итү өчен язылуы (алга таба – язылу) Республика порталы, КФҮнең контакт-үзәге телефоны аша башкарыла.

Гариза бирүчегә кабул итү өчен теләсә нинди буш датага һәм вакытка күпфункцияле үзәкнең кабул итү графигында билгеләнгән чикләрдә язылу мөмкинлеге бирелә.

Билгеле бер датага язылу бу датага кадәр бер тәүлек кала тәмамлана.

Республика порталы ярдәмендә алдан язылуны гамәлгә ашыру өчен, гариза бирүче система сората торган мәгълүматларны күрсәтергә тиеш, шул исәптән:

фамилиясе, исеме, атасының исеме (булган очракта);

телефон номеры;

электрон почта адресы (теләк буенча);

теләгән дата һәм кабул итү вакыты.

Гариза бирүче алдан язылганда хәбәр иткән мәгълүматларның шәхси кабул итү вакытында гариза бирүче тапшырган документларга туры килмәве очрагында, алдан язылу гамәлдән чыгарыла.

Алдан язылганда, гариза бирүчегә талон-раслауны чыгартып алу мөмкинлеге тәмин ителә. Гариза бирүче электрон почта адресын хәбәр иткән очракта, күрсәтелгән адреска, кабул итү датасын, вакытын һәм урынын күрсәтеп, алдан язылуны раслау турында мәгълүмат жибәрелә.

Алдан язылуны башкарганда, гариза бирүчегә мәжбүри рәвештә кабул итүнең билгеләнгән вакытыннан соң 15 минут узгач килмәгән очракта алдан язылуның юкка чыгарылуы турында хәбәр ителә.

Гариза бирүче алдан язылудан теләсә кайсы вакытта баш тартырга хокуклы.

Россия Федерациясе норматив хокукый актлары нигезендә идентификация һәм аутентификация үтүдән тыш, гариза бирүчедән башка гамәлләр кылуны, кабул итү максатын күрсәтүне, шулай ук кабул итү өчен вакыт интервалының озынлыгын исәпләү өчен кирәкле белешмәләрне бирүне таләп итү тыела.

Административ процедураларның составы, аларны үтәү эзлеклелеге һәм вакыты, аларны үтәү тәртибенә таләпләр, шул исәптән административ процедураларны электрон рәвештә башкару үзенчәлекләре, шулай ук күпфункцияле үзәкләрдә административ процедураларны башкару үзенчәлекләре

3.1. Муниципаль хезмәт күрсәтүдәге гамәлләр тәртибен тасвирлау

3.1.1. Муниципаль хезмәт күрсәтү түбәндәге процедураларны үз эченә ала:

1) гариза бирүчегә консультация бирү;

- 2) гариза бирүче тарафыннан бирелгән документлар комплектын кабул итү һәм карау;
- 3) муниципаль хезмэт күрсәтүдә катнашучы органнарға ведомствоара соратулар жибөрү;
- 4) муниципаль хезмэт күрсәтү нәтижәсен әзерләү;
- 5) гариза бирүчегә муниципаль хезмэт нәтижәсен бирү (жибөрү).

3.2. Гариза бирүчегә консультация бирү

3.2.1. Административ процедураны үтәүне башлауның нигезе – гариза бирүченең муниципаль хезмэт күрсәтүгә бәйле мәсьәләләр буенча мөрәжәгатә.

Административ процедураны үтәү өчен җаваплы вазыйфай зат (хезмәткәр):

- күпфункцияле үзәккә мөрәжәгать иткәндә – КФҮ хезмәткәре;
- гариза бирүче Органга мөрәжәгать иткәндә – Орган белгече / (алга таба – консультация бирү өчен җаваплы вазыйфай зат).

3.2.2. Гариза бирүче муниципаль хезмэт күрсәтү тәртибе һәм сроклары турында консультация сорап КФҮгә шәхсән үзе һәм телефон һәм электрон почта аша мөрәжәгать итәргә хокуклы.

КФҮ хезмәткәре гариза бирүчегә, шул исәптән муниципаль хезмэт алу өчен тапшырыла торган документларның составы, формасы һәм башка мәсьәләләр буенча консультация бирә.

Гариза бирүче муниципаль хезмэт күрсәтү тәртибе турында мәгълүматны күпфункцияле үзәк сайтынан <http://mfc16.tatarstan.ru> ирекле рәвештә алырга мөмкин.

Әлеге пункт белән билгеләнә торган административ процедуралар гариза бирүче мөрәжәгать иткән көндә башкарыла.

Административ процедураларны үтәү нәтижәләре булып түбәндәгеләр тора: бирелә торган документларның составы, формасы һәм муниципаль хезмэт алу өчен кирәкле башка мәсьәләләр буенча консультация.

3.2.3. Гариза бирүче телефон һәм электрон почта аша Органга мөрәжәгать итәргә, шулай ук Республика порталында, Органның сайтында муниципаль хезмэт күрсәтү тәртибе һәм сроклары турында, шул исәптән муниципаль хезмэт алу өчен тапшырыла торган документларның составы, формасы һәм башка мәсьәләләр буенча консультация алырга хокуклы.

Консультация бирү өчен җаваплы вазыйфай зат гариза бирүчегә Регламентның 1.3.4 пункты таләпләре нигезендә хәбәр итә.

Әлеге пункт белән билгеләнә торган административ процедуралар мөрәжәгать кәргән көннән алып өч эш көне эчендә башкарыла.

Административ процедураларны үтәү нәтижәләре булып түбәндәгеләр тора: бирелә торган документларның составы, формасы һәм муниципаль хезмэт алу өчен кирәкле башка мәсьәләләр буенча консультацияләр.

3.3. Гариза бирүче тарафыннан бирелгән документлар комплектын кабул итү һәм карау

3.3.1. Муниципаль хезмэт күрсәтү өчен документлар кабул итү КФҮ яисә КФҮнең читтәге эш урыны аша.

3.3.1.1. Гариза бирүче (гариза бирүче вәкиле) муниципаль хезмәте күрсәтү турында сорату белән КФҮгә мөрәжәгать итә һәм Регламентның 2.5 пункты нигезендә документлар тапшыра.

3.3.1.2. Гаризаларны кабул итүче КФҮ хезмәткәре түбәндәгеләрне башкара:
мөрәжәгать предметын билгели;
гариза бирүченең шәхесен раслый;
документлар бирүче затның вәкаләтләрен тикшерә;
документларның Регламентның 2.5 пунктында күрсәтелгән таләпләргә туры килү-килмәвен тикшерә;

КФҮнең автоматлаштырылган мәгълүмати системасында гаризаның электрон формасын тутыра;

кәгазь чыганакта Регламентның 2.5 пунктында күрсәтелгән документларны тапшырганда, тапшырылган документларны сканерлый;

КФҮнең автоматлаштырылган мәгълүмати системасыннан гаризаны кәгазьдә чыгартып ала;

гариза бирүчегә тикшерү һәм имза салу өчен тапшыра;

имза салганнан соң, КФҮ автоматлаштырылган мәгълүмати системасында имзаланган гаризаны сканерлый;

КФҮнең автоматлаштырылган мәгълүмат системасына электрон формада тапшырылган документларны яки сканерланган документларның электрон образларын урнаштыра, электрон эш формалаштыра;

имза салынган гаризаны һәм кәгазь документларның төп нөсхәләрен кире кайтара;

гариза бирүчегә документларны кабул итү турында расписка бирә.

Әлеге пункт белән билгеләнә торган административ процедуралар гариза бирүче мөрәжәгать иткән көндә башкарыла.

Административ процедураларны үтәү нәтижәләре булып түбәндәгеләр тора: жибәрергә эзер гариза һәм документлар пакеты.

3.3.1.3. КФҮ хезмәткәре гариза бирүчедән кабул ителгән документлар пакетын Органга электрон формада (электрон эшләр пакетлары составында) гариза бирүче КФҮ структур бүлекчәсенә мөрәжәгать иткән көннән бер эш көне эчендә жибәрә.

Административ процедураларны үтәү нәтижәләре булып түбәндәгеләр тора: электрон хезмәттәшлек системасы ярдәмендә Органга жибәрелгән гариза һәм документлар пакеты (электрон эш).

3.3.2. Муниципаль хезмәтне электрон рәвештә күрсәтү өчен, Республика порталы аша документлар кабул итү.

3.3.2.1. Гаризаны электрон рәвештә бирү өчен, гариза бирүче түбәндәге гамәлләрне башкара:

авторизацияне башкара;

электрон гариза формасын ача;

муниципаль хезмэт күрсәтү өчен кирәкле һәм мәжбүри белешмәләрне үз эченә алган электрон гариза формасын тутыра;

электрон формадагы документларны яисә документларның электрон образларын (кирәк булганда) электрон гариза формасына беркетә;

электрон рәвештә муниципаль хезмэт күрсәтүнең шартлары һәм тәртибе белән танышу һәм килешү фактын раслый (электрон гариза формасында ризалык турында тиешле тамга куя);

хәбәр ителгән белешмәләрнең дөрөсләгән раслый (электрон гариза формасында тиешле тамганы билгели);

электрон гариза жибәрә (электрон гариза формасында тиешле төймөгә баса);

электрон гариза Регламентның 2.5.5 пункты таләпләре нигезендә имзалана;

электрон гариза жибәрү турында хәбәр ала.

Формалаштырылган гаризаны формат-логик тикшерү гариза бирүче гаризаның электрон формасының һәр кырын тутырганнан соң башкарыла. Гаризаның электрон формасындагы дөрөс тутырылмаган кырны ачыклаганда, гариза бирүчегә ачыкланган хатаның характеры һәм аны турыдан-туры гаризаның электрон формасында бетерү тәртибе турында хәбәр ителә.

Әлеге пункт белән билгеләнә торган административ процедуралар гариза бирүче мөрәжәгать иткән көндә башкарыла.

Административ процедураларны үтәү нәтижәләре булып түбәндәгеләр тора: электрон хезмәттәшлек системасы ярдәмендә Органга жибәрелгән электрон эш.

3.3.3. Документлар комплектын Органның тикшерүе

3.3.3.1. Административ процедураны үтәүне башлауның нигезе булып муниципаль хезмэт күрсәтү өчен кирәкле гариза һәм башка документлар килү тора.

Административ процедураны үтәү өчен җаваплы вазыйфаи зат (хезмәткәр) – Кукмара муниципаль районының мөлкәт һәм жир мөнәсәбәтләре Палатасы белгече / (алга таба – документлар кабул итү өчен җаваплы вазыйфаи зат):

3.3.3.2. Документларны кабул итү өчен җаваплы вазыйфаи зат, гариза бирүче гариза белән Органга мөрәжәгать иткән очракта:

мөрәжәгать предметын билгели;

гариза бирүченең шәхесен билгели;

документлар бирүче затның вәкаләтләрен тикшерә;

документларның Регламентның 2.5 пунктында күрсәтелгән таләпләргә туры килүен, тапшырылган документларның билгеләнгән таләпләргә туры килүен тикшерә (документларның күчermәләрен тиешенчә рәсмиләштерү, документларда чистартулар, өстәп язучулар, сызылган сүзләр һәм килешенмәгән башка төзәтүләр булмау);

дәүләт һәм муниципаль хезмәтләр күрсәтү өчен билгеләнгән автоматлаштырылган мәгълүмат системасында гаризаның электрон формасын тутыра;

көгазь чыганакта Регламентның 2.5 пунктында күрсәтелгән документларны тапшырганда, тапшырылган документларны сканерлый;

гаризаны бастыра;

гариза бирүчегә тикшерү һәм имза салу өчен тапшыра;
 кул куелганнан соң, имзаланган гаризаны сканерлый;
 дәүләт һәм муниципаль хезмәтләр күрсәтү өчен билгеләнгән автоматлаштырылган мәгълүмат системасына электрон формада тәкъдим ителгән документларны яки сканерланган документларның электрон образларын йөкли, электрон эш формалаштыра;

имза салынган гаризаны һәм кәгазь документларның төп нөсхәләрен гариза бирүчегә кире кайтара;

гариза бирүчегә документларны кабул итү турында расписка бирә.

Документларны кабул итүдән баш тарту өчен нигезләр булган очракта, документларны кабул итү өчен җаваплы вазыйфай зат гариза бирүчегә гаризаны кабул итү өчен каршылыклар булу турында хәбәр итә һәм, документларны кабул итүдән баш тарту өчен ачылган нигезләрнең эчтәлеген аңлатып, аңа документларны кире кайтара.

3.3.3.3. Документлар кабул итү өчен җаваплы вазыйфай зат, карауга документлар кәргәннән соң, түбәндәгеләрне башкара:

Гаризага эш номенклатурасы нигезендә номер һәм «Документларны тикшерү» статусын бирә, бу Республика порталында шәхси кабинетта чагыла;

кәргән электрон эшләрне, шул исәптән гариза бирүче тарафыннан электрон рәвештә бирелгән документларны һәм документларның электрон образларын өйрәнә;

документларның комплектлылыгын, электрон үрнәкләрнең укылышын тикшерә;

Бердәм порталга мөрәҗәгать итеп, электрон имзаның чынбарлык шартлары үтәлешен тикшерә (гариза бирүче тарафыннан көчәйтелгән квалификацияле электрон имза белән имзаланган электрон документлар тапшырылган очракта).

Регламентның 2.7.1 пунктында каралган нигезләр булганда, муниципаль хезмәт күрсәтү өчен кирәкле документларны кабул итүдән баш тарту турында карар проекты тәзи;

Әгәр көчәйтелгән квалификацияле электрон имзаны тикшерү нәтижәсендә аның чынлык шартларының үтәлмәве ачылганса, баш тарту турында карар проектында аны кабул итү өчен нигез булып тора торган 63-ФЗ номерлы Федераль законның 11 статьясы пунктлары булырга тиеш.

Баш тарту сәбәпләре күрсәтелгән муниципаль хезмәт күрсәтү өчен кирәкле документларны кабул итүдән баш тарту турында карар проекты (муниципаль хезмәт күрсәтү өчен кирәкле документларны кабул итүдән баш тарту өчен нигезләр мондый документларга карата билгеләнгән таләпләрне бозуга бәйлә булган очракта, документларны кабул итүдән баш тарту өчен нигезләрдә тапшырылмаган документларның (мәгълүматларның, белешмәләрнең) исеме турында мәгълүмат булырга тиеш), дәрәҗә булмаган һәм (яисә) каршылыклы белешмәләре бар, билгеләнгән таләпләрне бозып рәсмиләштерелгән) рәсмиләштерелә, билгеләнгән тәртиптә электрон документ әйләнеше системасы ярдәмендә килештерүгә җибәрелә.

Муниципаль хезмэт күрсәтү өчен кирәкле документларны кабул итүдән баш тарту турындагы карар проектын килештерү Регламентның 3.5.4. пунктында каралган тәртиптә гамәлгә ашырыла.

Регламентның 2.7.1 пунктында каралган документларны кабул итүдән баш тарту өчен нигезләр булмаган очракта, документлар кабул итү өчен җаваплы вазыйфай зат гариза кергән көннән алып бер эш көне эчендә гаризада күрсәтелгән ысул белән гариза бирүчегә гаризаның кергән теркәү номерын, гаризаны алу датасын, файллар исемлеген, аңа теркәлгән документларны, муниципаль хезмэт нәтижәсен алу датасын күрсәтеп, гариза керү турында хәбәрнамә жибәрә.

3.3.3.4. Регламентның 3.3.3.1, 3.3.3.3 пунктларында күрсәтелгән процедураларны үтәү, техник мөмкинлек булганда, дөүлэт һәм муниципаль хезмәтләр күрсәтү өчен билгеләнгән автоматлаштырылган мәгълүмат системасын кулланып, автоматлаштырылган режимда гамәлгә ашырыла.

3.3.3.5. Регламентның 3.3.3 пункты белән билгеләнә торган административ процедуралар карау өчен гариза кергән көннән алып бер эш көне эчендә башкарыла.

Административ процедураларны үтәү нәтижәләре булып түбәндәгеләр тора: муниципаль хезмэт күрсәтү өчен кирәкле документларны кабул итүдән баш тарту турындагы документлар комплекты яисә карар проекты.

3.4. Муниципаль хезмэт күрсәтүдә катнашучы органнарга ведомствоара соратулар жибәрү

3.4.1. Административ процедураны үтәү өчен нигез – административ процедураны үтәүгә вәкаләтле вазыйфай затының (хезмәткәрнең) документларны кабул итү өчен җаваплы вазыйфай заттан (хезмәткәрдән) гариза бирүчедән кабул ителгән документларны алуы.

Административ процедураны үтәү өчен җаваплы вазыйфай зат (хезмәткәр) – Кукмара муниципаль районының мөлкәт һәм җир мөнәсәбәтләре Палатасы белгече /(алга таба – ведомствоара соратулар жибәрү өчен җаваплы вазыйфай зат).

3.4.2. Ведомствоара соратулар жибәрү өчен җаваплы вазыйфай зат ведомствоара электрон хезмәттәшлек системасы ярдәмендә (техник мөмкинлек булмаганда – башка ысуллар белән) Регламентның 2.6.1 пунктында каралган документларны һәм белешмәләрне бирү турында соратулар формалаштыра һәм электрон рәвештә жибәрә.

Әлеге пункт белән билгеләнгән административ процедуралар карау өчен гариза кабул ителгән көнне башкарыла.

Административ процедураларны үтәү нәтижәләре булып түбәндәгеләр тора: хакимият органнарына һәм (яисә) хакимиятнең ведомство буйсынуындагы оешмаларга жибәрелгән соратулар.

3.4.3. Ведомствоара электрон хезмәттәшлек системасы аша килгән мөрәҗәгатьләр нигезендә мәгълүмат белән тәмин итүче белгечләр муниципаль хезмэт күрсәтү өчен сорала торган документларны (мәгълүматны) бирә яисә

кирәкле документлар һәм (яисә) мәгълүмат булмау турында хәбәрнамә (алга таба – баш тарту турында хәбәрнамә) жиберә.

Әлеге пункт белән билгеләнгән административ процедуралар түбәндәге срокларда башкарыла:

Росреестр белгечләре жибергән документлар (белешмәләр) буенча кимендә өч эш көнәндә;

калган тәминатчылар буенча – документ яисә мәгълүмат бирүче органга яки оешмаларга ведомствоара соратулар кәргән көннән алып 5 көн эчәндә, әгәр ведомствоара соратуга җавап әзерләүнең һәм жиберүнең башка сроклары федераль законнар, Россия Федерациясә Хөкүмәтенәң хокукый актлары һәм федераль законнар нигезендә кабул ителгән Татарстан Республикасы норматив хокукый актлары белән билгеләнмәгән булса.

Административ процедураларны үтәү нәтиҗәләре түбәндәгеләрдән гыйбарәт: ведомствоара соратулар жиберү өчен җаваплы вазыйфаи затка жиберелгән муниципаль хезмәт күрсәтү өчен кирәкле документлар (белешмәләр) яисә баш тарту турында хәбәрнамә.

3.4.4. Ведомствоара соратулар жиберү өчен җаваплы вазыйфаи зат түбәндәгеләрне башкара:

ведомствоара электрон хезмәттәшлек системасы аша муниципаль хезмәт күрсәтү өчен кирәкле документларны (белешмәләрне) йә, документ һәм (яисә) мәгълүмат булмаганда, баш тарту турында хәбәрнамә ала;

Регламентның 2.7.1 пунктында каралган нигезләр булганда, муниципаль хезмәт күрсәтү өчен кирәкле документларны кабул итүдән баш тарту турында карар проектын төзи;

Баш тарту сәбәпләре күрсәтелгән муниципаль хезмәт күрсәтү өчен кирәкле документларны кабул итүдән баш тарту турында карар проекты (муниципаль хезмәт күрсәтү өчен кирәкле документларны кабул итүдән баш тарту өчен нигезләр мондый документларга карата билгеләнгән таләпләрне бозуга бәйлә булган очракта, документларны кабул итүдән баш тарту өчен нигезләрдә тапшырылмаган документларның (мәгълүматларның, белешмәләрнең) исеме турында мәгълүмат булырга тиеш), дәрәс булмаган һәм (яисә) каршылыклы белешмәләре бар, билгеләнгән таләпләрне бозып рәсмиләштерелгән) рәсмиләштерелә, билгеләнгән тәртиптә электрон документ әйләнеше системасы ярдәмендә килештерүгә жиберелә.

Муниципаль хезмәт күрсәтүдән баш тарту өчен Регламентның 2.8.2 пунктында күрсәтелгән нигезләр ачыкланганда, муниципаль хезмәт күрсәтүдән баш тарту турында карар проектын әзерли.

Регламентның 2.4.1 пунктындагы икенче һәм дүртенче абзацларында каралган очракта, муниципаль хезмәт күрсәтү нәтиҗәсә проектын әзерли һәм билгеләнгән тәртиптә электрон документ әйләнеше системасы аша килештерүгә жиберә.

Регламентның 2.4.1 пунктындагы дүртенче һәм бишенче абзацларында каралган очракта, гариза бирүчегә гаризада күрсәтелгән ысул белән муниципаль хезмәт күрсәтү срогын үзгәртү турында муниципаль хезмәт күрсәтү нәтиҗәсен

жибэрү нигезен һәм датасын үз эченә алган хәбәрнамә жибәрә.

Муниципаль хезмәт күрсәтү өчен кирәкле документларны кабул итүдән баш тарту турындагы карар проекты, муниципаль хезмәт күрсәтүдән баш тарту турындагы карар проекты, муниципаль хезмәт күрсәтү нәтижәләре проекты турында карар проекты килештерү Регламентның 3.5.4 пункттында каралган тәртиптә гамәлгә ашырыла.

Әлеге пункт белән билгеләнә торган административ процедуралар бер эш көне эчендә гамәлгә ашырыла.

Административ процедураларны башкару нәтижәләре булып түбәндәгеләр тора: ведомствоара соратулар жибәрү өчен җаваплы вазыйфай затка жибәрелгән муниципаль хезмәт күрсәтү өчен кирәкле документлар (белешмәләр), яисә баш тарту турында хәбәрнамә, муниципаль хезмәт күрсәтү өчен кирәкле документларны кабул итүдән баш тарту турында карар проекты, муниципаль хезмәт күрсәтүдән баш тарту турында карар проекты, муниципаль хезмәт күрсәтү нәтижәләре проекты.

3.4.5. Регламентның 3.4.2, 3.4.4, 3.4.5 пунктларында күрсәтелгән процедураларны үтәү, техник мөмкинлек булганда, шул исәптән Регламентның 2.13 пункты нигезендә гаризаны теркәгән мизгелдән, дәүләт һәм муниципаль хезмәтләр күрсәтү өчен билгеләнгән автоматлаштырылган мәгълүмат системасын файдаланып, автоматик режимда гамәлгә ашырыла.

3.4.6. Регламентның 3.4 пункттында күрсәтелгән административ процедураларны үтәүнең максималь вакыты алты эш көне тәшкил итә.

3.5. Муниципаль хезмәт күрсәтү нәтижәсен әзерләү

3.5.1. Административ процедураны үтәүне башлап жибәрүгә нигез булып ведомствоара соратулар жибәрү өчен җаваплы вазыйфай заттан муниципаль хезмәт күрсәтү өчен кирәкле документлар (белешмәләр) керү тора.

Административ процедураны үтәү өчен җаваплы вазыйфай зат – Кукмара муниципаль районының мөлкәт һәм җир мөнәсәбәтләре Палатасы белгече / (алга таба – муниципаль хезмәт күрсәтү нәтижәсен әзерләү өчен җаваплы вазыйфай зат).

3.5.2. Муниципаль хезмәт күрсәтү нәтижәсен әзерләү өчен җаваплы вазыйфай зат түбәндәгеләрне башкара:

җир кишәрлеген карау һәм билгеләнгән таләпләргә туры килү-килмәүне бәяләү өчен чыгу кирәклегенә турында карар кабул итә;

җир кишәрлеген карау өчен чыгу һәм билгеләнгән таләпләргә туры килү-килмәүне бәяләү кирәк булган очракта, аларны карау һәм фотофиксацияләүне гамәлгә ашыра, территориядән файдалануның махсус шартлары булган зоналарның урнашу чикләрен билгели;

муниципаль хезмәт күрсәтү өчен кирәкле документларның формалаштырылган комплектын карый;

муниципаль хезмәт күрсәтүдән баш тарту өчен Регламентның 2.8.2 пункттында күрсәтелгән нигезләр ачыкланганда, муниципаль хезмәт күрсәтүдән

баш тарту турында карар проектын эзерли.

граждан шәхси торак төзелеше, торак пункт чикләрендә шәхси ярдәмче хужалык, бакчачылык алып бару өчен индивидуаль торак төзелеше, торак пункт чикләрендә шәхси ярдәмче хужалык, бакчачылык алып бару өчен, крестьян (фермер) хужалыгы эшчәнлегә алып бару өчен граждандарга һәм крестьян (фермер) хужалыкларына жир кишәрлегә бирү турында мөрәжәгать иткән очракта, жир кишәрлеген билгеләнгән тәртиптә бирү һәм аукционда катнашырга ниятләгән затлардан гаризалар жыю турында бастырып чыгарырга хәбәр жиберә һәм бу хакта гариза бирүчегә хәбәр итә.

Регламентның 3.5.2 пункттында күрсәтелгән административ процедураларны үтәүнең срогы ике эш көне тәшкил итә, жир кишәрлеген карап һәм билгеләнгән таләпләргә туры килүен бәяләү өчен чыгу кирәк булган очракта – 11 эш көне.

Административ процедураларны башкару нәтижәләре булып түбәндәгеләр тора: карау материаллары, муниципаль хезмәт күрсәтүдән баш тарту турында карар проектын, билгеләнгән тәртиптә бастырып чыгару өчен жиберелгән жир кишәрлегә бирү турында белдерү, муниципаль хезмәт күрсәтү өчен кирәкле документлар комплекты.

3.5.3. Муниципаль хезмәт күрсәтү нәтижәсен эзерләү өчен җаваплы вазыйфаи зат түбәндәгеләрне башкара:

жир кишәрлегә бирү турында хәбәр урнаштырылганнан соң утыз көн эчендә жир кишәрлеген сату буенча аукционда яки жир кишәрлеген арендау шартнамәсе төзү хокукына аукционда катнашырга ниятләгән затлардан гариза килгән очракта, муниципаль хезмәт күрсәтүдән баш тарту турында карар проектын эзерли;

муниципаль хезмәт күрсәтүдән баш тарту өчен Регламентның 2.8.2 пункттында каралган нигезләр булмаган очракта, муниципаль хезмәт күрсәтү өчен кирәкле документларны карау йомгаклары буенча Регламентның 2.3.1 пункттының 1 – 5 пунктчалары нигезендә муниципаль хезмәт күрсәтү нәтижәсе проектын эзерли;

муниципаль хезмәт күрсәтүнең эзерләнгән проектын билгеләнгән тәртиптә электрон документ әйләнеше системасы ярдәмендә килештерүгә жиберә.

Әлегә пункт белән билгеләнә торган административ процедуралар бер эш көне эчендә гамәлгә ашырыла.

Административ процедураларны башкару нәтижәсе булып түбәндәгеләр тора: килештерүгә жиберелгән муниципаль хезмәт күрсәтү нәтижәсе проектын.

3.5.4. Муниципаль хезмәт күрсәтү өчен кирәкле документларны кабул итүдән баш тарту турындагы карар проектын, муниципаль хезмәт күрсәтү нәтижәләре проектын килештерү һәм имзалау (алга таба – документлар проектлары) муниципаль хезмәт күрсәтү нәтижәсен эзерләү өчен җаваплы структур бүлекчә житәкчесе, Орган житәкчесе урынбасары, Орган житәкчесе тарафыннан башкарыла.

Кисәтүләр булган эзер документлар проектлары муниципаль хезмәт нәтижәсен эзерләү өчен җаваплы затка эшләп бетерү өчен кайтарыла. Кисәтүләр бетерелгәннән соң, документлар проектлары килештерү һәм имзалау өчен кабат

тапшырыла.

Документлар проектларын караганда Орган житөкчөсө административ процедураларны үтөү сроклары, аларның эзлеклелеге һәм тулылыгы, Органның вәкаләтле вазыйфай затлары тарафыннан электрон документ әйләнеше системасында килештерүүләр булу өлөшөндө Регламентның Органның вазыйфай затлары тарафыннан үтөлүөн тикшерә.

Административ процедураларны үтөү сроклары, аларның эзлеклелеге һәм тулылыгы өлөшөндө хокук бозулар ачылган очракта, Орган житөкчөсө хокук бозуларга юл куйган затларны Регламентның 4.3 пункты нигезендә жаваплылыкка тартырга тәкъдим итә.

Өлөгө пункт белән билгеләнә торган административ процедуралар ике эш көнө эчендә гамәлгә ашырыла.

Административ процедураларны үтөү нәтижәләре булып түбәндәгеләр тора: муниципаль хезмәт күрсәтү өчен кирәкле документларны кабул итүдән баш тарту турында карар, Регламентның 2.3.1 пункты нигезендә муниципаль хезмәт күрсәтү нәтижәсе.

3.5.5. Муниципаль хезмәт күрсәтү нәтижәсен эерләү өчен жаваплы вазыйфай зат түбәндәгеләрне башкара:

гариза бирүче тарафыннан Регламентның 2.3.1 пункттындагы 1 – 4 пунктчаларында күрсәтелгән муниципаль хезмәт күрсәтү нәтижәсен КФҮдә алу ысулын сайлаган очракта, кәгазь чыганакта шартнамә яисә өстәмә килешү проектларының ике нөсхәсен эерләүне тәмин итә һәм Органның вәкаләтле вазыйфай затына имза салырга жибәрә.

гариза бирүче муниципаль хезмәт нәтижәсен КФҮдә алу ысулын сайлап алган очракта, КФҮдә бирү өчен, кәгазьдә имзаланган документлар проектларын КФҮгә жибәрә;

Өлөгө пункт белән билгеләнә торган административ процедуралар өч эш көнө эчендә гамәлгә ашырыла.

Административ процедураларны үтөү нәтижәләре булып түбәндәгеләр тора: Регламентның 2.3.1 пункттында каралган килешүүләр проектлары кәгазьдә.

3.5.6. Регламентның 3.5.3 – 3.5.5. пунктларында күрсәтелгән процедураларны үтөү, техник мөмкинлек булганда, дөүлэт һәм муниципаль хезмәтләр күрсәтү өчен билгеләнгән автоматлаштырылган мәгълүмат системасын кулланып, автоматлаштырылган режимда гамәлгә ашырыла.

Регламентның 3.5 пункттында күрсәтелгән административ процедураларны башкаруның максималъ вакыты 14 эш көнө тәшкил итә, жир кишәрлеге бирелү турында хәбәр басылып чыккан очракта – 47 эш көнө.

3.6. Гариза бирүчегә муниципаль хезмәт нәтижәсен бирү (жибәрү).

3.6.1. Административ процедураны үтөүне башлап жибәрүгә нигез булып административ процедураны үтөү өчен жаваплы вазыйфай затның муниципаль хезмәт күрсәтүне раслаучы документ алу тора.

Административ процедураны үтәү өчен җаваплы вазыйфай зат – Кукмара муниципаль районының мөлкәт һәм җир мөнәсәбәтләре Палатасы белгече / (алга таба – документлар бирү (җибәрү) өчен җаваплы вазыйфай зат):

3.6.2. документлар бирү (җибәрү) өчен җаваплы вазыйфай зат түбәндәгеләрне башкара:

дәүләт һәм муниципаль хезмәтләр күрсәтү өчен билгеләнгән автоматлаштырылган мәгълүмат системасы документациясен алып баруның өстәмә системасына (подсистема) һәм (яисә) шәһәр төзелеше эшчәнлеген тәмин итүнең мәгълүмат системасына муниципаль хезмәт күрсәтү нәтижәсе турында белешмәләр теркәүне һәм кертүне тәмин итә;

гариза бирүчегә (аның вәкиленә) гаризада күрсәтелгән ысул белән, муниципаль хезмәт күрсәтү нәтижәсе турында һәм Органда яки КФҮдә муниципаль хезмәт күрсәтү нәтижәсен алу мөмкинлеге турында хәбәр итә.

Процедураларны үтәү, техник мөмкинлек булганда, дәүләт һәм муниципаль хезмәтләр күрсәтү өчен билгеләнгән автоматлаштырылган мәгълүмат системасын кулланып, автоматлаштырылган режимда гамәлгә ашырыла.

Әлеге пункт белән билгеләнә торган административ процедуралар муниципаль хезмәт күрсәтүне (хезмәт күрсәтүдән баш тартуны) раслый торган документка Органның вәкаләтле вазыйфай заты (Орган) тарафыннан кул куелган көннән бер эш күне дәвамында башкарыла.

Административ процедураларны үтәү нәтижәләре булып түбәндәгеләр тора: муниципаль хезмәт күрсәтү нәтижәсе турында белешмәләрне мәгълүмат системаларында урнаштыру, гариза бирүчегә (аның вәкиленә) муниципаль хезмәт күрсәтү нәтижәсе һәм аны алу ысуллары турында хәбәр итү.

3.6.3. Муниципаль хезмәт күрсәтү нәтижәсен бирү (җибәрү) тәртибе:

3.6.3.1. КФҮгә муниципаль хезмәт күрсәтү нәтижәсен сорап гариза бирүче мөрәҗәгать иткәндә, КФҮ хезмәткәре гариза бирүчегә муниципаль хезмәт нәтижәсен бирә. Гариза бирүче таләбе буенча кәгазьдә электрон документның нөсхәсе белән бергә аңа электрон документның нөсхәсе алынма чыганакта бирелергә мөмкин.

Шартнамә проектын яисә өстәмә килешүне имзалау гариза бирүче тарафыннан КФҮдә башкарыла.

Шартнамә проектын яисә өстәмә килешүне имзалаганда КФҮ хезмәткәре документларны имзалаучы затның вәкаләтләрен тикшерә. Гариза бирүченең документларны имзаларга вәкаләтле вәкиле мөрәҗәгать иткән очракта, гариза бирүченең вәкаләтләрен раслый торган документларны сканерлый һәм алар турында белешмәләрне КФҮнең автоматлаштырылган мәгълүмат системасына кертә.

Гариза бирүче (документларны имзаларга вәкаләтле гариза бирүче вәкиле) ике нөсхә шартнамәгә яисә өстәмә килешүгә кул куя, арткы ягына үз имзасын сала һәм мөһер белән беркетә (гариза бирүче юридик зат булган).

КФҮ хезмәткәре шартнамәгә яки өстәмә килешүгә кул кую датасын куя һәм гариза бирүчегә (гариза бирүче вәкиленә) бер нөсхә бирә.

Гариза бирүче тарафыннан килешүгә кул куелганнан соң, бер эш көненән дә соңга калмыйча, КФҮ Органга шартнамэләрнең нөсхэләрен яки өстәмә килешүләр жибәрә.

Гариза бирүчегә жибәрелгән шартнамэләр проектлары, гариза бирүче тарафыннан элеге шартнамэләр проектларын алган көннән алып 30 көннән дә соңга калмыйча, аларга кул куелырга һәм КФҮгә тапшырылырга тиеш.

Элеге пункт белән билгеләнә торган административ процедуралар мөрәжәгать итүче килгән көнне КФҮ эшчәнлеге регламентында билгеләнгән срокларда чират тәртибендә башкарыла.

Административ процедураларны үтәү нәтижэләре булып түбәндәгеләр тора: КФҮнең автоматлаштырылган мәгълүмат системасына муниципаль хезмәт күрсәтү нәтижәсен бирү фактын теркәү, гариза бирүче имзалаган һәм Органга жибәрелгән шартнамә яки өстәмә килешү.

3.6.3.2. Гариза бирүче, муниципаль хезмәт нәтижәсен сорап, Республика порталы аша мөрәжәгать иткәндә, гариза бирүченең шәхси кабинетына автомат рәвештә муниципаль хезмәт күрсәтү нәтижәсе булган, Органның вәкаләтле вазыйфай затының (Органның) көчәйтелгән квалификацияле электрон имзасы куелган документның электрон образы жибәрелә.

Гариза бирүче Республика порталында Шәхси кабинетында 30 календарь көн эчендә көчәйтелгән квалификацияле электрон имза белән шартнамә проектларын имзаларга хокуклы.

30 календарь көн узгач, гариза бирүчегә килешүне имзалау вакыты чыкканлыгы турында мәгълүмат килә.

Элеге пункт белән билгеләнә торган административ процедуралар муниципаль хезмәт күрсәтүне (хезмәт күрсәтүдән баш тартуны) раслый торган документка Органның вәкаләтле вазыйфай заты (Орган) тарафыннан кул куелган көндә башкарыла.

Административ процедураларны үтәү нәтижэләре булып түбәндәгеләр тора: гариза бирүчегә, Республика порталынан файдаланып, муниципаль хезмәт күрсәтүне (шул исәптән муниципаль хезмәт күрсәтүдән баш тартуны) раслый торган документ жибәрү (бирү).

3.6.3.3. Гариза бирүче муниципаль хезмәт нәтижәсен сорап Орган мөрәжәгать иткәндә, документларны бирү (жибәрү) өчен җаваплы вазыйфай зат гариза бирүчегә муниципаль хезмәт нәтижәсен бирә. Гариза бирүче таләбе буенча кәгаздә электрон документның нөсхәсе белән бергә аңа электрон документның нөсхәсе алынма чыганакта бирелергә мөмкин.

Шартнамә проектын яисә өстәмә килешүне имзалау гариза бирүче тарафыннан Органда башкарыла.

Шартнамәне яки өстәмә килешүне имзалаганда, документларны бирү (жибәрү) өчен җаваплы вазыйфай зат документларны имзалаучы затның вәкаләтләрен тикшерә. Гариза бирүченең документларны имзаларга вәкаләтле вәкиле мөрәжәгать иткән очракта, гариза бирүче вәкиленең вәкаләтләрен раслый торган документларны сканерлый һәм алар турында белешмэләрне дәүләт һәм

муниципаль хезмэтлэр күрсэтү өчен билгелэнгән автоматлаштырылган мәгълүмат системасына кертә.

Гариза бирүче (документларны имзаларга вәкаләтле гариза бирүче вәкиле) ике нөсхә шартнамәгә кул куя, арткы ягына үз имзасын сала һәм мөһерә белән беркетә (гариза бирүче юридик зат булган).

Документлар бирү (жибәрү) өчен җаваплы вазыйфай зат шартнамәгә яки өстәмә килешүгә кул кую датасын куя һәм бер нөсхәне гариза бирүчегә (гариза бирүче вәкиленә) бирә.

Гариза бирүчегә жибәрелгән шартнамә проекты, гариза бирүче тарафыннан элеге шартнамә проектын алган көннән алып 30 көннән дә соңга калмыйча, аларга кул куелырга һәм Органга тапшырылырга тиеш.

Элеге пункт белән билгеләнә торган административ процедуралар мөрәҗәгать итүче килгән көнне Органның эчке хезмэт тәртибе Кагыйдәләре белән билгелэнгән срокларда чират тәртибендә башкарыла.

Административ процедураларны үтәү нәтижәсе булып түбәндәгеләр тора: дәүләт һәм муниципаль хезмэтләр күрсәтү өчен билгелэнгән автоматлаштырылган мәгълүмат системасында муниципаль хезмэт күрсәтү нәтижәсен бирү фактын теркәү.

3.7. Техник хаталарны төзәтү

3.7.1. Муниципаль хезмэт нәтижәсе булган документта техник хата ачыкланган очракта, гариза бирүче Органга түбәндәгеләрне жибәрә:

техник хатаны төзәтү турында гариза (элегә Регламентка 11 нче кушымта);

муниципаль хезмэт нәтижәсе буларак гариза бирүчегә бирелгән техник хаталы документ;

техник хаталар булуны дәлилләүче юридик көчкә ия документлар.

Документта күрсәтелгән мәгълүматлардагы техник хаталарны төзәтү турында гариза гариза бирүче (вәкаләтле вәкил) тарафыннан почта аша (шул исәптән электрон почта аша) яисә Республика порталы яки КФҮ аша тапшырыла.

3.7.2. Документлар кабул итү өчен җаваплы вазыйфай зат техник хатаны төзәтү турында гариза кабул итә, кушымта итеп бирелгән документлар белән гаризаны терки һәм аларны документларны эшкәртү өчен җаваплы вазыйфай затка тапшыра.

Элеге пункт белән билгеләнә торган административ процедуралар гаризаны теркәгәннән соң бер эш көне эчендә гамәлгә ашырыла.

Административ процедураларны үтәү нәтижәләре булып түбәндәгеләр тора: документларны эшкәртү өчен җаваплы вазыйфай затка карауга жибәрелгән кабул ителгән һәм теркәлгән гариза.

3.7.3. Документларны эшкәртүгә җаваплы вазыйфай зат документларны карый һәм муниципаль хезмэт күрсәтү нәтижәсе булган документка төзәтмәләр кертү максатларында Регламентның 3.5 пунктында каралган процедураларны гамәлгә ашыра һәм гариза бирүчедән (вәкаләтле вәкилдән), техник хата булган документның төп нөсхәсен алып, шәхсэн кул куйдырып, төзәтелгән документны

гариза бирүчегә (вәкаләтле вәкилгә) бирә яки техник хаталы документ оригиналын Органга тапшырган очракта документ алу мөмкинлеге турында гариза бирүче адресына почта аша (электрон почта аша) хат жиберә.

Әлеге пункт белән билгеләнә торган административ процедуралар техник хата ачыкланганнан соң яисә жиберелгән хата турында теләсә кайсы кызыксынган заттан гариза алганнан соң ике эш көне дәвамында башкарыла.

Административ процедураларны үтәү нәтижеләре булып түбәндәгеләр тора: гариза бирүчегә бирелгән (жиберелгән) документ.

4. Муниципаль хезмәт күрсәтүне контрольдә тоту тәртибе һәм формалары

4.1. Жаваплы вазыйфай затлар тарафыннан Регламент нигезләмәләренә һәм муниципаль хезмәт күрсәтүгә таләпләргә билгели торган башка норматив хокукый актларның үтәлешен һәм башкарылуын агымдагы контрольдә тотуны гамәлгә ашыру тәртибе, шулай ук алар тарафыннан карарлар кабул итү

Муниципаль хезмәт күрсәтүнең тулылыгын һәм сыйфатын тикшереп торы гариза бирүчеләрнең хокукларын бозуны ачыклауны һәм бетерүне, муниципаль хезмәт күрсәтү процедураларының үтәлешен тикшерүне, жирле үзидарә органы вазыйфай затларының гамәлләренә (гамәл кылмавына) карарлар эзерләүне үз эченә ала.

Административ процедураларның үтәлешен контрольдә тоту формаларына түбәндәгеләр керә:

- 1) муниципаль хезмәт күрсәтү буенча документларның проектларын тикшерү һәм килештерү;
- 2) эш башкаруны алып бару буенча билгеләнгән тәртиптә үткәрелә торган тикшерүләр;
- 3) муниципаль хезмәт күрсәтү процедураларының үтәлеше буенча билгеләнгән тәртиптә контроль тикшерүләр үткәрү.

Агымдагы контроль максатларында электрон мәгълүматлар базасында булган белешмәләр, хезмәт корреспонденциясе, административ процедураларны үтәүче вазыйфай затларның телдән һәм язма мәгълүматы, тиешле документларны исәпкә алу журналлары һәм башка белешмәләр файдаланыла.

Муниципаль хезмәт күрсәткәндә һәм карарлар кабул иткәндә жирле үзидарә органы житәкчесенә гамәлләрнең башкарылуын тикшереп торы өчен муниципаль хезмәт күрсәтү нәтижеләре турында белешмә бирелә.

Административ процедураларның срокларын, эзлеклелеген һәм эчтәлеген бозу очраклары һәм сәбәпләре турында вазыйфай затлар муниципаль хезмәт күрсәтүче орган житәкчесенә кичекмәстән хәбәр итәләр, шулай ук хокук бозуларны бетерү буенча ашыгыч чаралар күрәләр.

Муниципаль хезмәт күрсәтү буенча административ процедураларда билгеләнгән гамәлләрнең эзлеклелеге үтәлешенә агымдагы контроль муниципаль хезмәт күрсәтү эшен оештыруга жаваплы жирле үзидарә органы житәкчесе

урынбасары, муниципаль хезмэт күрсәтү эшен оештыручы бүлек башлыгы тарафыннан гамәлгә ашырыла.

Агымдагы контрольне гамәлгә ашыручы вазыйфаи затлар исемлеге жирле үзидарә органының структур бүлекчәләре турындагы нигезләмәләр һәм вазыйфаи регламентлар белән билгеләнә.

4.2. Муниципаль хезмэт күрсәтүнең тулылыгы һәм сыйфаты буенча планлы һәм планнан тыш тикшерүләргә гамәлгә ашыру тәртибе һәм чоры, шул исәптән муниципаль хезмэт күрсәтүнең тулылыгын һәм сыйфатын тикшереп тору тәртибе һәм формалары

Контроль тикшерүләргә планлы (жирле үзидарә органының ярты еллык яки еллык эш планнары нигезендә башкарыла) һәм планнан тыш булырга мөмкин. Тикшерүләргә уздырганда муниципаль хезмэт күрсәтүгә бәйлә барлык мәсьәләләр (комплекслы тикшерүләргә) яисә гариза бирүченең конкрет мөрәжәгатә буенча мәсьәләләр каралырга мөмкин.

4.3. Муниципаль хезмэт күрсәтүче органның вазыйфаи затларының муниципаль хезмэт күрсәтү барышында алар кабул итә торган (гамәлгә ашырыла торган) карарлары һәм гамәлләргә (гамәл кылмавы) өчен җаваплылыгы

Үткәрелгән тикшерү нәтижәләргә буенча гариза бирүчеләрнең хокукларын бозу очраклары ачыкланганда, гаепле затлар Россия Федерациясә законнары нигезендә җаваплылыкка тартыла.

Жирле үзидарә органы житәкчесә белдерүләргә вакытында тикшермәгән өчен җаваплы.

Жирле үзидарә органының структур бүлекчәсә житәкчесә (житәкчесә урынбасары) Регламентның 3 бүлегендә күрсәтелгән административ гамәлләргә вакытында һәм (яисә) тиешенчә үтәмәгән өчен җаваплы.

Вазыйфаи затлар һәм башка муниципаль хезмәткәрләр муниципаль хезмэт күрсәтү барышында кабул ителә (башкарыла) торган карарлар һәм кылына (кылынмый) торган гамәлләр өчен законда билгеләнгән тәртиптә җаваплы.

4.4. Муниципаль хезмэт күрсәтүне тикшереп тору тәртибенә һәм рәвешләренә таләпләргә характерлаучы нигезләмәләр, шул исәптән гражданның, аларның берләшмәләргә һәм оешмалары ягыннан да

Муниципаль хезмэт күрсәтүне гражданның, аларның берләшмәләргә һәм оешмалары ягыннан тикшереп тору муниципаль хезмэт күрсәткәндә жирле үзидарә органы эшчәнлегенә ачыклыгы, муниципаль хезмэт күрсәтү тәртибе турында тулы, актуаль һәм ышанычлы мәгълүмат алу һәм муниципаль хезмэт күрсәтү процессында мөрәжәгателәргә (шикаятьләргә) судка кадәр карау мөмкинлеге ярдәмендә гамәлгә ашырыла.

5. Муниципаль хезмэт күрсэтүче органның, дәүләт һәм муниципаль хезмэтләр күрсәтүнең күпфункцияле үзәгенең, 210-ФЗ номерлы Федераль законның 16 статьясындагы 1 өлешендә күрсәтелгән оешмаларның, шулай ук аларның вазыйфай затларының, хезмәткәрләренең карарларына һәм гамәлләренә (гамәл кылмауларына) карата судка кадәр (судтан тыш) шикаять белдерү тәртибе

5.1. Гариза бирүчеләр муниципаль хезмэт күрсәтүче органның, муниципаль хезмэт күрсәтүче органның вазыйфай затының, муниципаль хезмәткәрнең, муниципаль хезмэт күрсәтүче орган житәкчесенең, күпфункцияле үзәкнең, күпфункцияле үзәк хезмәткәренең, 210-ФЗ номерлы Федераль законның 16 статьясындагы 1.1 өлешендә каралган оешмалар, шулай ук аларның хезмәткәрләренең карарларына һәм гамәлләренә (гамәл кылмавына) судка кадәр тәртиптә шикаять бирергә хокуклы.

Гариза бирүче шул исәптән түбәндәге очрақларда шикаять белән мөрәҗәгать итә ала:

1) муниципаль хезмэт күрсәтү турында соратуны, 210-ФЗ номерлы Федераль законның 15.1 статьясында күрсәтелгән соратуны теркәү срогын бозу;

2) муниципаль хезмэт күрсәтү срогын бозу. Күрсәтелгән очрақта гариза бирүче тарафыннан күпфункцияле үзәкнең, күпфункцияле үзәк хезмәткәренең карарларына һәм гамәлләренә (гамәл кылмавына) карата судка кадәр (судтан тыш) шикаять белдерү карарларына һәм гамәлләренә (гамәл кылмавына) карата шикаять белдерелә торган күпфункцияле үзәккә 210-ФЗ номерлы Федераль законның 16 статьясындагы 1.3 өлеше белән билгеләнгән тәртиптә тиешле муниципаль хезмәтләрне тулы күләмдә күрсәтү функциясе йөкләнгән очрақта мөмкин.

3) дәүләт хезмәтен күрсәтү өчен гариза бирүчедән Россия Федерациясе норматив хокукый актларында, Татарстан Республикасы норматив хокукый актларында каралмаган документларны яки мәгълүматны бирүне яисә гамәлләр башкаруны таләп итү;

4) дәүләт хезмәте күрсәтү өчен гариза бирүчедән Россия Федерациясе норматив хокукый актларында, Татарстан Республикасы норматив хокукый актларында тапшыру каралган документларны кабул итүдән баш тарту;

5) федераль законнарда һәм алар нигезендә кабул ителгән Россия Федерациясенә бүтән норматив хокукый актларында, Татарстан Республикасы законнарында һәм башка норматив хокукый актларында дәүләт хезмәте күрсәтүдән баш тартуның нигезләре каралмаган булса, дәүләт хезмәте күрсәтүдән баш тарту. Күрсәтелгән очрақта гариза бирүче тарафыннан күпфункцияле үзәкнең, күпфункцияле үзәк хезмәткәренең карарларына һәм гамәлләренә (гамәл кылмавына) карата судка кадәр (судтан тыш) шикаять белдерү карарларына һәм гамәлләренә (гамәл кылмавына) карата шикаять белдерелә торган күпфункцияле үзәккә 210-ФЗ номерлы Федераль законның 16 статьясындагы 1.3 өлеше белән билгеләнгән тәртиптә тиешле муниципаль хезмәтләрне тулы күләмдә күрсәтү функциясе йөкләнгән очрақта мөмкин.

б) дәүләт хезмәте күрсәткәндә гариза бирүчедән Россия Федерациясенен норматив хокукий актларында, Татарстан Республикасының норматив хокукий актларында каралмаган түләү таләп итү;

7) муниципаль хезмәт күрсәтүче органның, муниципаль хезмәт күрсәтүче органның вазыйфай затының, күпфункцияле үзәк хезмәткәренен, 210-ФЗ номерлы Федераль законның 16 статьясындагы 1.1 өлешендә каралган оешмалар яисә аларның хезмәткәрләренен муниципаль хезмәт күрсәтү нәтижәсендә бирелгән документларда жибәрелгән басма хаталарны һәм хаталарны төзәтүдән баш тартуы йә мондый төзәтүләрнен билгеләнгән срогын бозу. Күрсәтелгән очракта гариза бирүче тарафыннан күпфункцияле үзәкнен, күпфункцияле үзәк хезмәткәренен карарларына һәм гамәлләренә (гамәл кылмавына) карата судка кадәр (судтан тыш) шикаять белдерү карарларына һәм гамәлләренә (гамәл кылмавына) карата шикаять белдерелә торган күпфункцияле үзәккә 210-ФЗ номерлы Федераль законның 16 статьясындагы 1.3 өлеше белән билгеләнгән тәртиптә тиешле муниципаль хезмәтләрне тулы күләмдә күрсәтү функциясе йөкләнгән очракта мөмкин.

8) муниципаль хезмәт күрсәтү нәтижәләре буенча документлар бирү вакытын яки тәртибен бозу;

9) муниципаль хезмәтләр күрсәтүне туктатып тору, әгәр туктатып тору нигезләре федераль законнар һәм алар нигезендә кабул ителгән Россия Федерациясенен бүтән норматив хокукий актлары, Татарстан Республикасы законнары һәм башка норматив хокукий актлары, муниципаль хокукий актлары белән каралмаган булса. Күрсәтелгән очракта гариза бирүче тарафыннан күпфункцияле үзәкнен, күпфункцияле үзәк хезмәткәренен карарларына һәм гамәлләренә (гамәл кылмавына) карата судка кадәр (судтан тыш) шикаять белдерү карарларына һәм гамәлләренә (гамәл кылмавына) карата шикаять белдерелә торган күпфункцияле үзәккә 210-ФЗ номерлы Федераль законның 16 статьясындагы 1.3 өлеше белән билгеләнгән тәртиптә тиешле муниципаль хезмәтләрне тулы күләмдә күрсәтү функциясе йөкләнгән очракта мөмкин.

10) гариза бирүчедән муниципаль хезмәт күрсәткәндә муниципаль хезмәт күрсәтү өчен кирәкле документларны кабул итүдән беренчел баш тартканда яисә 210-ФЗ номерлы Федераль законның 7 статьясындагы 1 өлешенен 4 пунктында каралган очрактардан тыш, муниципаль хезмәт күрсәткәндә аларның булмавы һәм (яки) дәрәс түгеллеге күрсәтелмәгән документлар яисә мәгълүмат таләп итү. Күрсәтелгән очракта гариза бирүче тарафыннан күпфункцияле үзәкнен, күпфункцияле үзәк хезмәткәренен карарларына һәм гамәлләренә (гамәл кылмавына) карата судка кадәр (судтан тыш) шикаять белдерү карарларына һәм гамәлләренә (гамәл кылмавына) карата шикаять белдерелә торган күпфункцияле үзәккә 210-ФЗ номерлы Федераль законның 16 статьясындагы 1.3 өлеше белән билгеләнгән тәртиптә тиешле муниципаль хезмәтләрне тулы күләмдә күрсәтү функциясе йөкләнгән очракта мөмкин.

5.2. Шикаять язма рәвештә кәгазьдә, электрон рәвештә муниципаль хезмәт күрсәтүче органга, күпфункцияле үзәккә, күпфункцияле үзәкне гамәлгә куючы дәүләт хакимиятенен тиешле органына (алга таба – күпфункцияле үзәкне гамәлгә

куючы), шулай ук 210-ФЗ номерлы Федераль законның 16 статьясындагы 1.1 өлешендә каралган оешмаларга тапшырыла. Муниципаль хезмэт күрсәтүче орган житәкчесенә карарларына һәм гамәлләренә (гамәл кылмавына) шикаятъләр югарырак органга (ул булган очракта) бирелә йә, ул булмаган очракта, турыдан-туры муниципаль хезмэт күрсәтүче орган житәкчесе тарафыннан карала. Күпфункцияле үзәкнең хезмәткәре карарларына һәм гамәлләренә (гамәл кылмавына) карата шикаятъләр шушы күпфункцияле үзәк житәкчесенә бирелә. Күпфункцияле үзәкнең карарларына һәм гамәлләренә (гамәл кылмавына) шикаятъләр күпфункцияле үзәкне оештыручыга яисә Татарстан Республикасының норматив хокукый акты белән вәкаләтле вазыйфай затка тапшырыла. 210-ФЗ номерлы Федераль законның 16 статьясындагы 1.1 өлешендә каралган оешмалар хезмәткәрләренә карарларына һәм гамәлләренә (гамәл кылмавына) карата шикаятъләр әлеге оешмалар житәкчеләренә бирелә.

Муниципаль хезмэт күрсәтүче органның, муниципаль хезмэт күрсәтүче органның вазыйфай затының, муниципаль хезмәткәрнең, муниципаль хезмэт күрсәтүче орган житәкчесенә карарларына һәм гамәлләренә (гамәл кылмавына) карата шикаят почта аша, күпфункцияле үзәк аша, «Интернет» мәгълүмат-телекоммуникация челтәреннән, муниципаль хезмэт күрсәтүче органның, Бердәм порталның яисә Республика порталының рәсми сайтынан, судка кадәр шикаят бирүнең мәгълүмат системасы аша жибәрелергә мөмкин, шулай ук гариза бирүчене шәхсән кабул иткәндә кабул ителергә мөмкин. Күпфункцияле үзәкнең, күпфункцияле үзәк хезмәткәренә карарларына һәм гамәлләренә (гамәл кылмавына) карата шикаят почта аша, «Интернет» мәгълүмат-телекоммуникация челтәреннән, күпфункцияле үзәкнең рәсми сайтынан, Бердәм порталдан яисә Республика порталынан, судка кадәр шикаят бирүнең мәгълүмат системасыннан файдаланып жибәрелергә мөмкин, шулай ук гариза бирүчене шәхсән кабул иткәндә кабул ителергә мөмкин. 210-ФЗ номерлы Федераль законның 16 статьясындагы 1.1 өлешендә каралган оешмаларның, шулай ук аларның хезмәткәрләренә карарларына һәм гамәлләренә (гамәл кылмавына) карата шикаят почта аша, «Интернет» мәгълүмат-телекоммуникация челтәреннән, әлеге оешмаларның, Бердәм порталның яки Республика порталының рәсми сайтлары аша жибәрелергә, шулай ук гариза бирүчене шәхсән кабул иткәндә кабул ителергә мөмкин.

5.3. Шикаяттә түбәндәге мәгълүматлар булырга тиеш:

1) карарларына һәм гамәлләренә (гамәл кылмавына) карата шикаят белдерелә торган муниципаль хезмэт күрсәтүче органның, муниципаль хезмэт күрсәтүче органның вазыйфай затының яисә муниципаль хезмәткәрнең, күпфункцияле үзәкнең, аның житәкчесенә һәм (яисә) хезмәткәренә, 210-ФЗ номерлы Федераль законның 16 статьясындагы 1 өлешендә каралган оешмаларның исеме;

2) гариза бирүче – физик затның фамилиясе, исеме, атасының исеме (соңгысы – булган очракта), яшәү урыны турындагы белешмәләр яки гариза бирүче – юридик затның атамасы, урнашкан урыны турындагы белешмәләр,

шулай ук элементә өчен телефон номер(-лар)ы, гариза бирүчегә жавап юлланырга тиешле электрон почта адрес(-лар)ы (булган очракта) һәм почта адресы;

3) муниципаль хезмэт күрсәтүче органның, муниципаль хезмәтне күрсәтүче органның вазыйфай затының йә муниципаль хезмәткәрнең, күпфункцияле үзәкнең, күпфункцияле үзәк хезмәткәренең, 210-ФЗ номерлы Федераль законның 16 статьясындагы 1.1 өлешендә каралган оешмаларның, аларның хезмәткәрләренең шикаять белдерелә торган карарлары һәм гамәлләре (гамәл кылмавы) турында белешмәләр;

4) гариза бирүченең хезмэт күрсәтүче органның, муниципаль хезмэт күрсәтүче органның вазыйфай затының яисә муниципаль хезмәткәрнең, күпфункцияле үзәкнең, күпфункцияле үзәк хезмәткәренең, 210-ФЗ номерлы Федераль законның 16 статьясындагы 1.1 өлешендә каралган оешмаларның, аларның хезмәткәрләренең карары һәм гамәле (гамәл кылмавы) белән килешмәвен күрсәтүче дәлилләр. Гариза бирүче тарафыннан аның дәлилләрен раслый торган документлар (булган очракта) яисә аларның күчермәләре тапшырылырга мөмкин.

5.4. Кергән шикаять кергән көннең икенче эш көненнән дә соңга калмыйча теркәлергә тиеш.

5.5. Муниципаль хезмэт күрсәтүче органга, күпфункцияле үзәккә, күпфункцияле үзәкне гамәлгә куючыга, 210-ФЗ номерлы Федераль законның 16 статьясындагы 1.1 өлешендә каралган оешмаларга яисә югарырак органга (ул булганда) кергән шикаять аны теркәгән көннән алып унбиш эш көне эчендә, ә муниципаль хезмэт күрсәтүче органның, күпфункцияле үзәкнең, 210-ФЗ номерлы Федераль законның 16 статьясындагы 1.1 өлешендә каралган оешмаларның Гариза бирүчедән документлар кабул итүдән яисә жибәрелгән басма хаталарны һәм хаталарны төзәтүдән баш тартулары турында яисә билгеләнгән срокларны бозган өчен шикаять бирелгән очракта – аны теркәгән көннән алып биш эш көне эчендә каралырга тиеш.

5.6. Шикаятьне карап тикшерү нәтижәләре буенча түбәндәге карарларның берсе кабул ителә:

1) шикаять канәгатьләндерелә, шул исәптән кабул ителгән карарны гамәлдән чыгару, муниципаль хезмэт күрсәтү нәтижәсендә бирелгән документларда жибәрелгән хаталарны һәм ялгышларны төзәтү, Россия Федерациясе норматив хокукый актлары, Татарстан Республикасы норматив хокукый актлары, муниципаль хокукый актлар белән түләү алу каралмаган очракларда алынган акчаны гариза бирүчегә кире кайтару рәвешендә дә;

2) шикаятьне канәгатьләндерү кире кагыла.

Әлеге пунктта күрсәтелгән карар кабул ителгән көннән соң килә торган көннән дә соңга калмыйча, гариза бирүчегә язма рәвештә һәм гариза бирүче теләге буенча электрон рәвештә шикаятьне карап тикшерү нәтижәләре турында дәлилләнгән жавап юллана.

5.7. Шикаять канәгатьләндерелергә тиеш дип танылган очракта, гариза бирүчегә, муниципаль хезмэт күрсәткәндә ачыкланган житешсезлекләрне кичекмәстән бетерү максатларында, муниципаль хезмэт күрсәтүче орган,

күпфункцияле үзәк йә 210-ФЗ номерлы Федераль законның 16 статьясындагы 1.1 өлешендә каралган оешма тарафыннан гамәлгә ашырыла торган гамәлләр турында мәгълүмат бирелә, шулай ук китерелгән уңайсызлыklar өчен гафу үтенелә, гариза бирүчегә муниципаль хезмәт алу максатларында башкарырга кирәк булган алдагы гамәлләре турында мәгълүмат күрсәтелә.

5.8. Шикаять канәгатьләндерелергә тиеш түгел дип табылган очракта, гариза бирүчегә жибәрелә торган җавапта кабул ителгән карарның сәбәпләре турында нигезле аңлатмалар, шулай ук кабул ителгән карарга карата шикаять бирү тәртибе турында мәгълүмат китерелә.

5.9. Шикаятьне карап тикшерү барышында яки аның нәтижәләре буенча административ хокук бозу яки җинаять билгеләре ачыкланган очракта, шикаятьләрне карап тикшерү буенча вәкаләтле вазыйфай зат, хезмәткәр, булган материалларны, кичекмәстән, прокуратура органнарына жибәрә.

Муниципаль милектәге жир кишәрлеген милеккә, арендага, даими (вакыты чикләнмәгән) файдалануга, түләүсез файдалануга торглар үткәрмичә генә бирү буенча муниципаль хезмәт күрсәтүнең Административ регламентына 1 нче кушымта

Гариза бирүченең жир кишәрлеген торглар үткәрмичә сатып алу хокукын раслый торган документлар исемлеге

№	Торглар үткәрмичә генә жир кишәрлеге бирү нигезе	Жир кишәрлеген бушлай яки түләүсез бирү гамәлгә ашырыла торган хокук төре	Гариза бирүче	Жир кишәрлеге	Торглар үткәрмичә генә жир кишәрлеге алу хокукын раслаучы һәм жир кишәрлегенә хокуклар алу турында гаризага теркәлә торган документлар (документлар төп нөсхәдә (документлар һәркем файдалана алырлык булса, күчәргәләрдә) яки жир кишәрлегенә хокук алу турында гаризаны кабул итүче башкарма хакимият органының яисә жирле үзидарә органының вазыйфаи заты раслаган күчәргәләрдә тапшырыла (жибәрелә)).
1.	Россия Федерациясе Жир кодексының 39.3 статьясындагы 2 пунктының 3 пунктчасы (алга таба – Жир кодексы)	Түләп милеккә	Бакчачылык коммерцияле булмаган ширкәте (СНТ) яки яшелчәчелек коммерцияле булмаган ширкәте (ОНТ)	Бакчачылык коммерцияле булмаган ширкәте (СНТ) яки яшелчәчелек коммерцияле булмаган ширкәтенә бирелгән жир кишәрлегеннән төзелгән бакчачылык жир кишәрлеге яисә яшелчәчелек жир кишәрлеге	* Башлангыч жир кишәрлегенә хокук ЕГРНда теркәлгән очрактан тыш, башлангыч жир кишәрлеген СНТга яки ОНТга бирү турында документ Гариза бирүченең бакчачылык коммерцияле булмаган ширкәте яки яшелчәчелек коммерцияле булмаган ширкәте эгъзалыгын раслаучы документ Бакчачылык коммерцияле булмаган ширкәте яки яшелчәчелек коммерцияле булмаган ширкәте эгъзаларының бакча яисә

					<p>яшелчәчелек жир кишәрлеген гариза бирүчегә бүлү турында гомуми жыелышы карары</p> <p>*Территорияне ызанлауның расланган проекты</p> <p>* Күчемсез милек объекты турында (сорала торган жир кишәрлеге турында) ЕГРНнан өземтә</p> <p>* Бакчачылык коммерцияле булмаган ширкәте яки яшелчәчелек коммерцияле булмаган ширкәтенә карата ЕГРЮЛдан өземтә</p>
2.	Жир кодексының 39.3 статьясындагы 2 пунктның 6 пунктчасы	Түләп милеккә	Бинаның, корылманың яисә бинадагы, корылмадагы бүлмәнең милекчесе	Бина, корылма урнашкан жир кишәрлеге	<p>Гариза бирүченең бинага, корылмага, каралтыга хокукын раслый торган (билгели торган) документ, әгәр мондый бинага, корылмага, каралтыга хокук ЕГРНда теркәлмәгән булса</p> <p>ЕГРНда мондый жир кишәрлегенә хокук теркәлмәгән булса (жир кишәрлегенә тиешле хокуклар булганда), гариза бирүченең соратыла торган жир кишәрлегенә хокукын раслый (билгели) торган документ</p> <p>Гариза бирүченең (гариза бирүчеләрнең) сортыла торган жир кишәрлегендә урнашкан барлык биналар, корылмалар исемлеген үз эченә алган, кадастр (шартлы, инвентарь) номерлары һәм тиешле хокуктагариза бирүчегә карый торган биналарның, корылмаларның адреслы ориентирларын күрсәткән хәбәрнамәсе</p>

					<p>* Күчөмсөз милек объекты турында (сорала торган жир кишәрлеге турында) ЕГРНнан өземтә</p> <p>* Күчөмсөз милек объекты (соратыла торган жир кишәрлегендә урнашкан бина һәм (яки) корылма) турында ЕГРНнан өземтә</p> <p>* Күчөмсөз милек объекты (соратыла торган жир кишәрлегендә урнашкан бина һәм (яки) корылмадагы бүлмә турында, бүлмә милекчесе мөрәжәгать иткән очракта) турында ЕГРНнан өземтә</p> <p>* Гариза бирүче юридик зат турында ЕГРЮЛдан өземтә</p> <p>* Гариза бирүче булып торучы шәхси эшмәкәр турында шәхси эшмәкәрләрнең бердәм дәүләт реестрыннан (алга таба – ЕГРИП) өземтә</p>
3.	Жир кодексының 39.3 статьясындагы 2 пунктның 7 пунктчасы	Түләп милеккә	Жир кишәрлеген даими (вакыты чикләнмәгән) файдалану хокукында файдаланучы юридик зат	Даими (вакыты чикләнмәгән) файдалану хокукында юридик затка караган жир кишәрлеге	<p>ЕГРНда мондый жир кишәрлегенә хокук теркәлмәгән булса, гариза бирүченең соратыла торган жир кишәрлегенә хокукын раслый (билгели) торган документлар</p> <p>* Күчөмсөз милек объекты турында (сорала торган жир кишәрлеге турында) ЕГРНнан өземтә</p> <p>* Гариза бирүче юридик зат турында ЕГРЮЛдан өземтә</p>
4.	Жир кодексының	Түләп милеккә	Крестьян (фермер) хужалыгы яисә муниципаль	Муниципаль милектә булган һәм муниципаль милектәге	* Күчөмсөз милек объекты турында (сорала торган жир кишәрлеге турында) ЕГРНнан

	39.3 статьясындагы 2 пунктның 8 пунктчасы		милектә булган һәм муниципаль милектәге жир өлешләре исәбенә бүлөп бирелгән жир кишәрлегеннән файдаланучы авыл хужалыгы оешмасы	жир өлешләре исәбеннән бүлөп бирелгән жир кишәрлеге	өземтә * Гариза бирүче юридик зат турында ЕГРЮЛдан өземтә * Гариза бирүче булып торучы шәхси эшмәкәр турында ЕГРИПтан өземтә
5.	Жир кодексының 39.3 статьясындагы 2 пунктның 9 пунктчасы	Түләп милеккә	Авил хужалыгы производствосын алып бару өчен билгеләнгән жир кишәрлеген арендауучы граждан яисә юридик зат	Авил хужалыгы производствосын алып бару өчен билгеләнгән һәм аренда килешүе нигезендә өч елдан артык файдаланыла торган жир кишәрлеге	* Күчемсез милек объекты турында (сорала торган жир кишәрлеге турында) ЕГРНнан өземтә * Гариза бирүче юридик зат турында ЕГРЮЛдан өземтә * Гариза бирүче булып торучы шәхси эшмәкәр турында ЕГРИПтан өземтә
6.	Жир кодексының 39.3 статьясындагы 2 пунктның 10 пунктчасы	Түләп милеккә	жир кишәрлеген алдан килештерү турында яисә шәхси торак төзелеше, торак пункт чикләрендә шәхси ярдәмче хужалык, бакчачылык алып бару өчен жир кишәрлеге бирү турында гариза биргән граждан	Шәхси торак төзелеше, торак пункт, бакчачылык чикләрендә шәхси ярдәмче хужалык алып бару өчен билгеләнгән жир кишәрлеге	* Күчемсез милек объекты турында (сорала торган жир кишәрлеге турында) ЕГРНнан өземтә
7.	Жир кодексының 39.6 статьясындагы 2 пунктның 1 пунктчасы	Арендага	Юридик зат	Россия Федерациясе Президенты Указы яисә күрсәтмәсе нигезендә билгеләнә	* Россия Федерациясе Президенты Указы яисә күрсәтмәсе * Күчемсез милек объекты турында (сорала торган жир кишәрлеге турында) ЕГРНнан өземтә * Гариза бирүче юридик зат турында

					ЕГРЮЛдан өземтә
8.	Жир кодексының 39.6 статьясындагы 2 пунктның 2 пунктчасы	Арендага	Юридик зат	Социаль-мәдәни объектларны урнаштыру, масштаблы инвестицион проектларны тормышка ашыру өчен билгеләнгән жир кишәрлеге	* Россия Федерациясе Хөкүмәте Күрсәтмәсе * Күчемсез милек объекты турында (сорала торган жир кишәрлеге турында) ЕГРНнан өземтә * Гариза бирүче юридик зат турында ЕГРЮЛдан өземтә
9.	Жир кодексының 39.6 статьясындагы 2 пунктның 2 пунктчасы	Арендага	Юридик зат	Социаль-мәдәни һәм коммуналь-көнкүреш билгеләнешендәге объектларны урнаштыру, масштаблы инвестицион проектларны тормышка ашыру өчен билгеләнгән жир кишәрлеге	* Россия Федерациясе субъектының иң югары вазыйфай заты күрсәтмәсе * Күчемсез милек объекты турында (сорала торган жир кишәрлеге турында) ЕГРНнан өземтә * Гариза бирүче юридик зат турында ЕГРЮЛдан өземтә
10.	Жир кодексының 39.6 статьясындагы 2 пунктның 4 пунктчасы	Арендага	Юридик зат	Халыкара йөкләмәләрне үтәү өчен билгеләнгән жир кишәрлеге	Халыкара йөкләмәләрне үтәүне күздә тоткан шартнамә, килешү яки башка документ
11.	Жир кодексының 39.6 статьясындагы 2 пунктның 4 пунктчасы	Арендага	Юридик зат	Электр, жылылык, газ һәм су белән тәмин итү, ташландык суны чыгару, элементә, нефть үткәргечләр белән тәмин итү объектларын, федераль, төбәк яки жирле әһәмияттәге объектларны	* Объектның федераль, төбәк яки жирле әһәмияттәге объектларга каравын раслый торган территориаль планлаштыру документыннан өземтә яки территорияне планлаштыру буенча документлардан өземтә (федераль, төбәк яки жирле әһәмияттәге объектларга керми торган электр, жылылык, газ һәм су белән тәмин итү, ташландык суны

				урнаштыру өчен билгелэнгән жир кишәрлеге	чыгару, элемтә, нефть үткәргечләр белән тәэмин итү объектларын урнаштырган очракта таләп ителми) * Күчемсез милек объекты турында (сорала торган жир кишәрлеге турында) ЕГРНнан өземтә * Гариза бирүче юридик зат турында ЕГРЮЛдан өземтә
12.	Жир кодексының 39.6 статьясындагы 2 пунктның 5 пунктчасы	Арендага	Соратыла торган жир кишәрлеге барлыкка килгән дәүләт яки муниципаль милектә булган жир кишәрлеген арендаучы	Дәүләт яисә муниципаль милектә булган жир кишәрлегеннән төзелгән жир кишәрлеге	Башлангыч жир кишәрлеген арендау шартнамәсе, әгәр мондый шартнамә «Күчемсез милеккә хокукларны һәм аның белән алыш-бирешләрне дәүләт теркәве турында» 1997 елның 21 июлендәге 122-ФЗ номерлы Федераль закон үз көченә кәргән көнгә кадәр төзелгән булса <23> * Күчемсез милек объекты турында (сорала торган жир кишәрлеге турында) ЕГРНнан өземтә * Гариза бирүче юридик зат турында ЕГРЮЛдан өземтә
13.	Жир кодексының 39.6 статьясындагы 2 пунктның 5 пунктчасы	Арендага	Соратыла торган жир кишәрлеге барлыкка килгән территорияне комплекслы үстерү өчен бирелгән жир кишәрлеген арендаучы	Мондый жир кишәрлеген арендау шартнамәсе төзелгән затка территорияне комплекслы үстерү өчен бирелгән дәүләт милкендәге яисә муниципаль милектәге жир кишәрлегеннән төзелгән жир кишәрлеге	Территорияне комплекслы үстерү турында шартнамә * Территорияне планлаштыруның һәм ыланлауның расланган проекты * Күчемсез милек объекты турында (сорала торган жир кишәрлеге турында) ЕГРНнан өземтә

					* Гариза бирүче юридик зат турында ЕГРЮЛдан өземтә
14.	Жир кодексының 39.6 статьясындагы 2 пунктның 7 пунктчасы	Арендага	СНТ яки ОНТ эгъзасы	Бакчачылык коммерцияле булмаган ширкәте (СНТ) яки яшелчәчелек коммерцияле булмаган ширкәтенә бирелгән жир кишәрлегеннән төзелгән бакчачылык жир кишәрлеге яисә яшелчәчелек жир кишәрлеге	* Башлангыч жир кишәрлегенә хокук ЕГРНда теркәлгән очрактан тыш, башлангыч жир кишәрлеген СНТга яки ОНТга бирү турында документ Гариза бирүченең бакчачылык коммерцияле булмаган ширкәте яки яшелчәчелек коммерцияле булмаган ширкәте эгъзалыгын раслаучы документ Бакчачылык коммерцияле булмаган ширкәте яки яшелчәчелек коммерцияле булмаган ширкәте эгъзаларының бакча яисә яшелчәчелек жир кишәрлеген гариза бирүчегә бүлү турында гомуми жылышы карары *Территорияне ызанлауның расланган проекты * Күчемсез милек объекты турында (сорала торган жир кишәрлеге турында) ЕГРНнан өземтә * Бакчачылык коммерцияле булмаган ширкәте яки яшелчәчелек коммерцияле булмаган ширкәтенә карата ЕГРЮЛдан өземтә
15.	Жир кодексының 39.6 статьясындагы	Арендатор ягында күпсанлы затлар белән	СНТ яки ОНТ эгъзаларының гомуми жылышы карары белән гариза бирүгә вәкаләтле зат	Бакчачылык яки яшелчәчелек территориясе чикләрендә урнашкан гомуми кулланылыштагы	* Башлангыч жир кишәрлегенә хокук ЕГРНда теркәлгән очрактан тыш, башлангыч жир кишәрлеген СНТга яки ОНТга бирү турында документ

	2 пунктның 8 пунктчасы	арендага		эйләнештә чикләнган жир кишәрлеге	<p>Бакчачылык яисә яшелчәчелек территориясе чикләрендә урнашкан гомуми билгеләнештәге жир кишәрлеген арендау хокукын сатып алу турында СНТ яки ОНТ эгъзаларының гомуми жылышы карары</p> <p>*Территорияне ызанлауның расланган проекты</p> <p>* Күчемсез милек объекты турында (сорала торган жир кишәрлеге турында) ЕГРНнан өземтә</p> <p>* Бакчачылык коммерцияле булмаган ширкәте яки яшелчәчелек коммерцияле булмаган ширкәтенә карата ЕГРЮЛдан өземтә</p>
16.	Жир кодексының 39.6 статьясындагы 2 пунктның 9 пунктчасы	Арендага	Бинаның, корылманың, алардагы бүлмәләрнең милекчесе һәм (яисә) әлеге күчемсез милек объектлары хужалык алып бару хокукында яисә, Жир кодексының 39.20 статьясында каралган очрактарда, оператив идарә итү хокукында бирелгән зат	Биналар, корылмалар урнашкан жир кишәрлеге	<p>Гариза бирүченең бинага, корылмага хокукын раслый торган (билгели торган) документлар, әгәр мондый бинага, корылмага хокук ЕГРНда теркәлмәгән булса</p> <p>ЕГРНда мондый жир кишәрлегенә хокук теркәлмәгән булса (жир кишәрлегенә тиешле хокуклар булганда), гариза бирүченең соратыла торган жир кишәрлегенә хокукын раслый (билгели) торган документлар</p> <p>Гариза бирүченең (гариза бирүчеләрнең) сортыла торган жир кишәрлегендә урнашкан барлык биналар, корылмалар исемлеген үз эченә алган, кадастр (шартлы, инвентарь) номерлары һәм тиешле хокуктагариза бирүчегә карый торган биналарның, корылмаларның адреслы ориентирларын</p>

					<p>күрсәткән хәбәрнамәсе</p> <p>* Күчемсез милек объекты турында (сорала торган жир кишәрлеге турында) ЕГРНнан өземтә</p> <p>* Күчемсез милек объекты (соратыла торган жир кишәрлегендә урнашкан бина һәм (яки) корылма) турында ЕГРНнан өземтә</p> <p>* Гариза бирүче юридик зат турында ЕГРЮЛдан өземтә</p> <p>* Күчемсез милек объекты (соратыла торган жир кишәрлегендә урнашкан бина һәм (яки) корылмадагы бүлмә турында, бүлмә милекчесе мөрәжәгать иткән очракта) турында ЕГРНнан өземтә</p>
17.	<p>Жир кодексының 39.6 статьясындагы 2 пунктының 10 пунктчасы, «Россия Федерациясе Жир кодексын гамәлгә кертү турында» 2001 елның 25 10 октябрэндәге 137-ФЗ номерлы</p>	Арендага	Төзелеп бетмәгән объект милекчесе	Төзелеп бетмәгән объект урнашкан жир кишәрлеге	<p>ЕГРНда мондый тәмамланмаган төзелеш объектына хокук теркәлмәгән булса, гариза бирүченең тәмамланмаган төзелеш объектына хокукын раслый (билгели) торган документлар</p> <p>ЕГРНда мондый жир кишәрлегенә хокук теркәлмәгән булса (жир кишәрлегенә тиешле хокуклар булганда), гариза бирүченең соратыла торган жир кишәрлегенә хокукын раслый (билгели) торган документлар</p> <p>Гариза бирүченең (гариза бирүчеләрнең) соратыла торган жир кишәрлегендә урнашкан барлык биналар, корылмалар, төгәлләнмәгән төзелеш объектлары исемлеген үз эченә алган, кадастр (шартлы, инвентарь) номерлары һәм</p>

	Федераль законның 3 статьясындагы 21 пункты				<p>тиешле хокукта гариза бирүчегә карый торган биналарның, корылмаларның, төгәлләнмәгән төзелеш объектлары адреслы ориентирларын күрсәткән хәбәрнамәсе</p> <p>* Күчемсез милек объекты турында (сорала торган жир кишәрлеге турында) ЕГРНнан өземтә</p> <p>* Күчемсез милек объекты турында (соралган жир кишәрлегендә урнашкан төзелеп бетмәгән төзелеш объекты турында) ЕГРНнан өземтә</p> <p>* Гариза бирүче юридик зат турында ЕГРЮЛдан өземтә</p>
18.	Жир кодексының 39.6 статьясындагы 2 пунктның 11 пунктчасы	Арендага	Жир кишәрлеген даими (вакыты чикләнмәгән) файдалану хокукында файдаланучы юридик зат	Даими (вакыты чикләнмәгән) файдалану хокукында юридик затка караган жир кишәрлеге	<p>ЕГРНда мондый жир кишәрлегенә хокук теркәлмәгән булса, гариза бирүченең соратыла торган жир кишәрлегенә хокукын раслый (билгели) торган документлар</p> <p>* Күчемсез милек объекты турында (сорала торган жир кишәрлеге турында) ЕГРНнан өземтә</p> <p>* Гариза бирүче юридик зат турында ЕГРЮЛдан өземтә</p>
19.	Жир кодексының 39.6 статьясындагы 2 пунктның 12	Арендага	Крестьян (фермер) хужалыгы яисә муниципаль милектә булган һәм муниципаль милектәге жир өлешләре исәбенә бүлеп	Муниципаль милектә булган һәм муниципаль милектәге жир өлешләре исәбенән бүлеп бирелгән жир кишәрлеге	<p>* Күчемсез милек объекты турында (сорала торган жир кишәрлеге турында) ЕГРНнан өземтә</p> <p>* Гариза бирүче юридик зат турында ЕГРЮЛдан өземтә</p>

	пунктчасы		бирелгән жир кишәрлегеннән файдаланучы авыл хужалыгы оешмасы		* Гариза бирүче булып торучы шәхси эшмәкәр турында ЕГРИПтан өземтә
20.	Жир кодексының 39.6 статьясындагы 2 пунктның 13 пунктчасы	Арендага	Территорияне комплекслы үстерү турында шартнамә төзелгән зат	Территорияне комплекслы үстерү турында шартнамә төзелгән территория чикләрендә төзелгән жир кишәрлеге	Территорияне комплекслы үстерү турында шартнамә * Күчемсез милек объекты турында (сорала торган жир кишәрлеге турында) ЕГРНнан өземтә *Территорияне планлаштыруның һәм ызанлауның расланган проекты * Гариза бирүче юридик зат турында ЕГРЮЛдан өземтә
21.	Жир кодексының 39.6 статьясындагы 2 пунктның 14 пунктчасы	Арендага	Жир кишәрлекләрен беренче чиратта яки чираттан тыш алу хокукына ия граждан	Жир кишәрлекләрен бирү очраklары федераль закон яисә Россия Федерациясә субъекты законы белән билгеләнә	Вәкаләтле орган тарафыннан бирелгән, гражданның жир кишәрлекләрен беренче чиратта яисә чираттан тыш алу хокукына ия гражданның категориясенә ия булуын раслый торган документ * Күчемсез милек объекты турында (сорала торган жир кишәрлеге турында) ЕГРНнан өземтә
22.	Жир кодексының 39.6 статьясындагы 2 пунктның 15 пунктчасы	Арендага	жир кишәрлеген алдан килештерү турында яисә шәхси торақ төзелеше, торақ пункт чикләрендә шәхси ярдәмче хужалык, бакчачылык алып бару өчен жир кишәрлеге бирү	Шәхси торақ төзелеше, торақ пункт, бакчачылык чикләрендә шәхси ярдәмче хужалык алып бару өчен билгеләнгән жир кишәрлеге	Жир кишәрлеген бирүне алдан килештерү турында карар * Күчемсез милек объекты турында (сорала торган жир кишәрлеге турында) ЕГРНнан өземтә

			турында гариза биргән граждан		
23.	Жир кодексының 39.6 статьясындагы 2 пунктның 16 пунктчасы	Арендага	Аренда хокукында бирелгән жир кишәрлеге дәүләт яки муниципаль ихтыяжлар өчен тартып алынган граждан яисә юримдик зат	Гражданга яисә юримдик затка аренда хокукында бирелгән һәм дәүләт яисә муниципаль ихтыяжлар өчен алына торган жир кишәрлеге урынына бирелә торган жир кишәрлеге	Дәүләт яки муниципаль ихтыяжлар өчен жир кишәрлеген алу турында килешү яки аның нигезендә жир кишәрлеге дәүләт яки муниципаль ихтыяжлар өчен тартып алынган суд карары * Күчемсез милек объекты турында (сорала торган жир кишәрлеге турында) ЕГРНнан өземтә * Гариза бирүче юримдик зат турында ЕГРЮЛдан өземтә
24.	Жир кодексының 39.6 статьясындагы 2 пунктның 17 пунктчасы	Арендага	Дини оешма	Авыл хужалыгы производствосын гамәлгә ашыру өчен билгеләнгән жир кишәрлеге	* Күчемсез милек объекты турында (сорала торган жир кишәрлеге турында) ЕГРНнан өземтә * Гариза бирүче юримдик зат турында ЕГРЮЛдан өземтә
25.	Жир кодексының 39.6 статьясындагы 2 пунктның 17 пунктчасы	Арендага	Казак жәмгыяте	Авыл хужалыгы житештерүен гамәлгә ашыру, казак жәмгыятләренең традицион яшәү рәвешен һәм хужалык итү рәвешен саклап калу һәм үстерү өчен билгеләнгән жир кишәрлеге	Казак жәмгыяте Россия Федерациясендә казак жәмгыяте дәүләт реестрына кертү турында таньклык * Күчемсез милек объекты турында (сорала торган жир кишәрлеге турында) ЕГРНнан өземтә * Гариза бирүче юримдик зат турында ЕГРЮЛдан өземтә
26.	Жир	Арендага	Дәүләт яки муниципаль	Әйләнештә чикләнгән жир	Гариза бирүченең жир кишәрлеген сату-алу

	кодексының 39.6 статьясындагы 2 пунктның 18 пунктчасы		милектә булган жир кишәрлеген милеккә торгларсыз гына сатып алу хокукына ия булган зат, шул исәптән түләүсез дә	кишәрлеге	үткәрмичә милеккә алу хокукын раслый документ * Күчемсез милек объекты турында (сорала торган жир кишәрлеге турында) ЕГРНнан өземтә * Гариза бирүче юридик зат турында ЕГРЮЛдан өземтә
27.	Жир кодексының 39.6 статьясындагы 2 пунктның 19 пунктчасы	Арендага	Печән чабу, авыл хужалыгы хайваннарын көтү, яшелчәчелек алып бару өчен жир кишәрлеге яисә шәхси ярдәмче хужалык алып бару өчен торак пункт чикләрендә урнашкан жир кишәрлеге сораучы граждан	Печән чабу, авыл хужалыгы хайваннарын көтү, яшелчәчелек алып бару өчен билгеләнгән жир кишәрлеге яисә шәхси ярдәмче хужалык алып бару өчен билгеләнгән торак пункт чикләрендә урнашкан жир кишәрлеге	* Күчемсез милек объекты турында (сорала торган жир кишәрлеге турында) ЕГРНнан өземтә
28.	Жир кодексының 39.6 статьясындагы 2 пунктның 20 пунктчасы	Арендага	Жир асты байлыкларыннан файдаланучы	Жир асты байлыкларыннан файдалану белән бәйлә эшләрне башкару өчен кирәкле жир кишәрлеге	Жир асты байлыкларыннан файдалануга бәйлә эшләрне башкаруга проект документлары, жир асты байлыкларын дөүләти геологик өйрәнү чараларын үтәүне күздә тоткан дөүләт йөкләмәсе яисә жир асты байлыкларын геологик өйрәнү (шул исәптән региональ) буенча эшләрне башкаруга дөүләт контракты, тиешле эшчәнлекне гамәлгә ашыруны күздә тоткан проект документлары (дөүләт серен тәшкил иткән белешмәләрдән тыш) * Күчемсез милек объекты турында (сорала торган жир кишәрлеге турында) ЕГРНнан өземтә

					* Гариза бирүче юридик зат турында ЕГРЮЛдан өземтә
29.	Жир кодексының 39.6 статьясындагы 2 пунктның 21 пунктчасы	Арендага	Махсус икътисадый зона резиденты	Махсус икътисадый зона чикләрендә яки аның янәшәсендәге территориядә урнашкан жир кишәрлеге	Затның махсус икътисадый зона резиденты буларак теркәлүен расый торган таныклык * Күчемсез милек объекты турында (сорала торган жир кишәрлеге турында) ЕГРНнан өземтә * Гариза бирүче юридик зат турында ЕГРЮЛдан өземтә
30.	Жир кодексының 39.6 статьясындагы 2 пунктның 21 пунктчасы	Арендага	Федераль бюджет, Россия Федерациясе субъекты бюджеты, жирле бюджет, махсус икътисадый зона чикләрендә һәм аның янәшәсендәге территориядә күчемсез милек объектларын финанслауның бюджеттан тыш чыганакалары һәм әлеге һәм элек төзелгән күчемсез милек объектлары белән идарә итү функцияләрен үтәү өчен жәлеп ителгән идарәче компания	Махсус икътисадый зона чикләрендә яки аның янәшәсендәге территориядә урнашкан жир кишәрлеге	Махсус икътисадый зона белән идарә итү турында киләшү * Күчемсез милек объекты турында (сорала торган жир кишәрлеге турында) ЕГРНнан өземтә * Гариза бирүче юридик зат турында ЕГРЮЛдан өземтә
31.	Жир кодексының 39.6 статьясындагы 2 пунктның 22 пунктчасы	Арендага	Россия Федерациясе Хөкүмәте тарафыннан вәкаләт бирелгән федераль башкарма хакимият органы белән махсус икътисадый зона инфраструктурасын	Әлеге зона инфраструктурасы объектларын төзү өчен билгеләнгән махсус икътисадый зона чикләрендә яки аның	Махсус икътисадый зона инфраструктурасын үстөрү өлкәсендә хезмәттәшлек турында киләшү * Күчемсез милек объекты турында (сорала торган жир кишәрлеге турында) ЕГРНнан өземтә

			үстерү өлкәсендә хезмәттәшлек турында килешү төзелгән зат	яңәшәсендәге территориядә урнашкан жир кишәрлеге	* Гариза бирүче юридик зат турында ЕГРЮЛдан өземтә
32.	Жир кодексының 39.6 статьясындагы 2 пунктның 23 пунктчасы	Арендага	Концессия килешүе төзелгән зат	Концессия килешүендә каралган эшчәнлекне гамәлгә ашыру өчен кирәкле жир кишәрлеге	Концессия килешүе * Күчемсез милек объекты турында (сорала торган жир кишәрлеге турында) ЕГРНнан өземтә * Гариза бирүче юридик зат турында ЕГРЮЛдан өземтә
33.	Жир кодексының 39.6 статьясындагы 2 пунктның 23.1 пунктчасы	Арендага	Коммерциячел файдаланудагы наемга алынган йортны төзү һәм эксплуатацияләү максатларында территорияне үзләштерү турында шартнамә төзегән зат	Коммерциячел файдаланудагы наемга алынган йортны төзү һәм эксплуатацияләү максатларында территорияне үзләштерү өчен билгеләнгән жир кишәрлеге	Коммерциячел файдаланудагы наемга алынган йортны төзү һәм эксплуатацияләү максатларында территорияне үзләштерү турында шартнамә *Территорияне планлаштыруның һәм ызанлауның расланган проекты * Күчемсез милек объекты турында (сорала торган жир кишәрлеге турында) ЕГРНнан өземтә * Гариза бирүче юридик зат турында ЕГРЮЛдан өземтә
34.	Жир кодексының 39.6 статьясындагы 2 пунктның 23.1 пунктчасы	Арендага	Социаль файдаланудагы наемга алынган йортны төзү һәм эксплуатацияләү максатларында территорияне үзләштерү турында шартнамә төзегән	Социаль файдаланудагы наемга алынган йортны төзү һәм эксплуатацияләү максатларында территорияне үзләштерү өчен билгеләнгән жир	Социаль файдаланудагы наемга алынган йортны төзү һәм эксплуатацияләү максатларында территорияне үзләштерү турында шартнамә *Территорияне планлаштыруның һәм ызанлауның расланган проекты

			юрoдик зат	кишәрлеге	* Күчөмсөз милөк объектo турoндa (соралa торган жир кишәрлеге турoндa) ЕГРНнaн өземтә * Гаризa бирүчө юрoдик зат турoндa ЕГРЮЛдaн өземтә
35.	Жир кодексoның 39.6 стaтьясoндaгы 2 пунктның 23.2 пунктчaсы	Арендагa	Махсус инвестицион контракт төзелгән юрoдик зат	Махсус инвестиция контрактo белән каралган эшчәнлекне гaмәлгә ашыру өчөн кирәклө жир кишәрлеге	Махсус инвестицион контракт * Күчөмсөз милөк объектo турoндa (соралa торган жир кишәрлеге турoндa) ЕГРНнaн өземтә * Гаризa бирүчө юрoдик зат турoндa ЕГРЮЛдaн өземтә
36.	Жир кодексoның 39.6 стaтьясoндaгы 2 пунктның 24 пунктчaсы	Арендагa	Аучылык хужалыгы килешүе төзелгән зат	Аучылык хужалыгы өлкәсөндә эшчәнлек төрлөрөн гaмәлгә ашыру өчөн кирәклө жир кишәрлеге	Аучылык хужалыгы килешүе * Күчөмсөз милөк объектo турoндa (соралa торган жир кишәрлеге турoндa) ЕГРНнaн өземтә * Гаризa бирүчө юрoдик зат турoндa ЕГРЮЛдaн өземтә * Гаризa бирүчө булып торучы шәхси эшмәкәр турoндa ЕГРИПтaн өземтә
37.	Жир кодексoның 39.6 стaтьясoндaгы 2 пунктның 25 пунктчaсы	Арендагa	Сусаклагычны һәм (яки) гидротехник корылманы урнаштыру өчөн жир кишәрлеге сораучы зат	Сусаклагычны һәм (яки) гидротехник корылманы урнаштыру өчөн билгеләнгән жир кишәрлеге	* Күчөмсөз милөк объектo турoндa (соралa торган жир кишәрлеге турoндa) ЕГРНнaн өземтә * Гаризa бирүчө юрoдик зат турoндa ЕГРЮЛдaн өземтә * Гаризa бирүчө булып торучы шәхси эшмәкәр

					турында ЕГРИПтан өземтә
38.	Жир кодексының 39.6 статьясындагы 2 пунктның 26 пунктчасы	Арендага	«Россия автомобиль юллары» дәүләт компаниясе	«Россия автомобиль юллары» дәүләт компаниясе эшчәнлеген тормышка ашыру өчен кирәкле автомобиль юлына бүлеп бирелгән полоса һәм юл буе полосасы чикләрендә урнашкан жир кишәрлеге	* Күчемсез милек объекты турында (сорала торган жир кишәрлеге турында) ЕГРНнан өземтә * Гариза бирүче юридик зат турында ЕГРЮЛдан өземтә
39.	Жир кодексының 39.6 статьясындагы 2 пунктның 27 пунктчасы	Арендага	«Россия тимер юллары» ачык акционерлык жәмгыяте	Гомуми кулланылыштагы тимер юл транспорты инфраструктурасы объектларын урнаштыру өчен билгеләнгән «Россия тимер юллары» ачык акционерлык жәмгыяте эшчәнлеген тормышка ашыру өчен кирәкле жир кишәрлеге	* Күчемсез милек объекты турында (сорала торган жир кишәрлеге турында) ЕГРНнан өземтә * Гариза бирүче юридик зат турында ЕГРЮЛдан өземтә
40.	Жир кодексының 39.6 статьясындагы 2 пунктның 28 пунктчасы	Арендага	Территориаль үсеш зонасы резидентлары реестрына кертелгән территорияль үсеш зонасы резиденты	Территориаль үсеш зонасы чикләрендәге жир кишәрлеге	Составында инвестицион проект тәкъдим ителгән инвестиция декларациясе * Күчемсез милек объекты турында (сорала торган жир кишәрлеге турында) ЕГРНнан өземтә * Гариза бирүче юридик зат турында ЕГРЮЛдан өземтә
41.	Жир кодексының	Арендага	Су биологик ресурсларын табу (тоту) хокукына ия зат	Су биологик ресурсларын файдалануга бирү	* Су биологик ресурсларын файдалануга бирү турында карар йә балык промыселы участогы

	39.6 статьясындагы 2 пунктның 29 пунктчасы			турындагы карарда, балык промыслы участогы бирү турындагы килешүдә, су биологик ресурсларыннан файдалану килешүендә каралган эшчәнлекне тормышка ашыру өчен кирәкле жир кишәрлеге	бирү турында шартнамә, йә биологик су ресурсларыннан файдалану шартнамәсе * Күчемсез милек объекты турында (сорала торган жир кишәрлеге турында) ЕГРНнан өземтә * Гариза бирүче юридик зат турында ЕГРЮЛдан өземтә
42.	Жир кодексының 39.6 статьясындагы 2 пунктның 29.1 пунктчасы	Арендага	Товар аквакультурасын (товар балыкчылыгын) гамәлгә ашыручы зат	Дәүләт яисә муниципаль милектә булган балыкчылык кишәрлегеннән файдалану килешүендә каралган эшчәнлекне, товар аквакультурасын (товар балыкчылыгын) гамәлгә ашыру өчен кирәкле жир кишәрлеге	* Балыкчылык участогыннан файдалану шартнамәсе * Күчемсез милек объекты турында (сорала торган жир кишәрлеге турында) ЕГРНнан өземтә * Гариза бирүче юридик зат турында ЕГРЮЛдан өземтә * Гариза бирүче булып торучы шәхси эшмәкәр турында ЕГРИПтан өземтә
43.	Жир кодексының 39.6 статьясындагы 2 пунктның 30 пунктчасы	Арендага	Атом-төш жайланмаларын, радиация чыганаclarын, атом-төш материалларын һәм радиоактив матдәләрне саклау пунктларын, радиоактив калдыкларны саклау, саклау пунктларын һәм радиоактив калдыкларны күмү пунктларын урнаштыруны гамәлгә ашыручы юридик	Атом-төш жайланмаларын, радиация чыганаclarын, атом-төш материалларын һәм радиоактив матдәләрне һәм радиоактив матдәләрне саклау пунктларын, радиоактив калдыкларны саклау, саклау пунктларын һәм радиоактив калдыкларны күмү пунктларын урнаштыру өчен билгеләнгән жир	* Атом-төш жайланмаларын, радиация чыганаclarын, атом-төш материалларын һәм радиоактив матдәләрне саклау пунктларын, радиоактив калдыкларны саклау, саклау пунктларын һәм радиоактив калдыкларны күмү пунктларын төзү һәм аларны урнаштыру урыны турында Россия Федерациясә Хөкүмәте калары * Күчемсез милек объекты турында (сорала торган жир кишәрлеге турында) ЕГРНнан өземтә

			зат	кишәрлеге	* Гариза бирүче юридик зат турында ЕГРЮЛдан өземтә
44.	Жир кодексының 39.6 статьясындагы 2 пунктның 31 пунктчасы	Арендага	Авыл хужалыгы производствосын алып бару өчен билгеләнгән жир кишәрлеген арендаучы граждан яисә юридик зат	Авыл хужалыгы производствосын алып бару өчен билгеләнгән һәм аренда килешүе нигезендә фэйдаланыла торган жир кишәрлеге	* Күчәмсез милек объекты турында (сорала торган жир кишәрлеге турында) ЕГРНнан өземтә * Гариза бирүче юридик зат турында ЕГРЮЛдан өземтә * Гариза бирүче булып торучы шәхси эшмәкәр турында ЕГРИПтан өземтә
45.	Жир кодексының 39.6 статьясындагы 2 пунктның 32 пунктчасы	Арендага	Жир кишәрлеген арендауның яна шартнамәсен төзү хокукына ия жир кишәрлеген арендаучы	Аренда килешүе нигезендә фэйдаланыла торган жир кишәрлеге	ЕГРНда мондый жир кишәрлегенә хокук теркәлмәгән булса, гариза бирүченең соратыла торган жир кишәрлегенә хокукын раслый (билгели) торган документлар * Күчәмсез милек объекты турында (сорала торган жир кишәрлеге турында) ЕГРНнан өземтә * Гариза бирүче юридик зат турында ЕГРЮЛдан өземтә
46.	Жир кодексының 39.9 статьясындагы 2 пунктның 1 пунктчасы	Даими (вакыты чикләнгән) фэйдалануга	Дәүләт хакимияте органы	Дәүләт хакимияте органнары тарафыннан үз вәкаләтләрен гамәлгә ашыру өчен кирәкле жир кишәрлеге	Гариза бирүченең жир кишәрлегеннән фэйдалану максатлары нигезендә жир кишәрлеге бирү хокукын раслаучы әлеге исемлек белән каралган документлар * Күчәмсез милек объекты турында (сорала торган жир кишәрлеге турында) ЕГРНнан өземтә
47.	Жир	Даими (вакыты	Жирле үзидарә органы	Жирле үзидарә органнары	Гариза бирүченең жир кишәрлегеннән

	кодексының 39.9 статьясындагы 2 пунктның 1 пунктчасы	чикләнмэгән) файдалануга		тарафыннан үз вәкаләтләр гамәлгә ашыру өчен кирәкле жир кишәрлеге	файдалану максатлары нигезендә жир кишәрлеге бирү хокукын раслаучы әлеге исемлек белән каралган документлар * Күчемсез милек объекты турында (сорала торган жир кишәрлеге турында) ЕГРНнан өземтә
48.	Жир кодексының 39.9 статьясындагы 2 пунктның 2 пунктчасы	Даими (вакыты чикләнмэгән) файдалануга	Дәүләт яисә муниципаль учреждение (бюджет, казна, автоном)	Дәүләт яисә муниципаль учреждение (бюджет, казна, автоном) эшчәнлеген гамәлгә ашыру өчен кирәкле жир кишәрлеге	Гариза бирүченгең жир кишәрлегеннән файдалану максатлары нигезендә бирү хокукын раслаучы әлеге исемлек белән каралган документлар * Күчемсез милек объекты турында (сорала торган жир кишәрлеге турында) ЕГРНнан өземтә * Гариза бирүче юридик зат турында ЕГРЮЛдан өземтә
49.	Жир кодексының 39.9 статьясындагы 2 пунктның 3 пунктчасы	Даими (вакыты чикләнмэгән) файдалануга	Казна предприятиесе	Казна предприятиесе эшчәнлеген гамәлгә ашыру өчен кирәкле бирү жир кишәрлеге	Гариза бирүченгең жир кишәрлегеннән файдалану максатлары нигезендә бирү хокукын раслаучы әлеге исемлек белән каралган документлар * Күчемсез милек объекты турында (сорала торган жир кишәрлеге турында) ЕГРНнан өземтә * Гариза бирүче юридик зат турында ЕГРЮЛдан өземтә
50.	Жир кодексының 39.9	Даими (вакыты чикләнмэгән) файдалануга	Үз вәкаләтләр үтәүне туктаткан Россия Федерациясе	Үз вәкаләтләр үтәүне туктаткан Россия Федерациясе	Гариза бирүченгең жир кишәрлегеннән файдалану максатлары нигезендә бирү хокукын раслаучы әлеге

	статьясындагы 2 пунктның 4 пунктчасы		Президентының тарихи мирас үзәге	Президентының тарихи мирас үзәге эшчәнлеген гамәлгә ашыру өчен кирәкле жир кишәрлеге	исемлек белән каралган документлар * Күчемсез милек объекты турында (сорала торган жир кишәрлеге турында) ЕГРНнан өземтә * Гариза бирүче юридик зат турында ЕГРЮЛдан өземтә
51.	Жир кодексының 39.10 статьясындагы 2 пунктның 1 пунктчасы	Түләүсез файдалануга	Дәүләт хакимияте органы	Дәүләт хакимияте органнары тарафыннан үз вәкаләтләрэн гамәлгә ашыру өчен кирәкле жир кишәрлеге	Гариза бирүченгә жир кишәрлегеннән файдалану максатлары нигезендә жир кишәрлеге бирү хокукын раслаучы әлеге исемлек белән каралган документлар * Күчемсез милек объекты турында (сорала торган жир кишәрлеге турында) ЕГРНнан өземтә * Гариза бирүче юридик зат турында ЕГРЮЛдан өземтә
52.	Жир кодексының 39.10 статьясындагы 2 пунктның 1 пунктчасы	Түләүсез файдалануга	Жирле үзидарә органы	Жирле үзидарә органнары тарафыннан үз вәкаләтләрэн гамәлгә ашыру өчен кирәкле жир кишәрлеге	Гариза бирүченгә жир кишәрлегеннән файдалану максатлары нигезендә жир кишәрлеге бирү хокукын раслаучы әлеге исемлек белән каралган документлар * Күчемсез милек объекты турында (сорала торган жир кишәрлеге турында) ЕГРНнан өземтә * Гариза бирүче юридик зат турында ЕГРЮЛдан өземтә
53.	Жир кодексының	Түләүсез файдалануга	Дәүләт яисә муниципаль учреждение (бюджет,	Дәүләт яисә муниципаль учреждение (бюджет, казна,	Гариза бирүченгә жир кишәрлегеннән файдалану максатлары нигезендә жир

	39.10 статьясындагы 2 пунктның 1 пунктчасы		казна, автоном)	автоном) эшчәнлеген гамәлгә ашыру өчен кирәкле жир кишәрлеге	кишәрлеге бирү хокукын раслаучы әлеге исемлек белән каралган документлар * Күчемсез милек объекты турында (сорала торган жир кишәрлеге турында) ЕГРНнан өземтә * Гариза бирүче юридик зат турында ЕГРЮЛдан өземтә
54.	Жир кодексының 39.10 статьясындагы 2 пунктның 1 пунктчасы	Түләүсез файдалануга	Казна предприятиесе	Казна предприятиесе эшчәнлеген гамәлгә ашыру өчен кирәкле жир кишәрлеге	Гариза бирүченгең жир кишәрлегеннән файдалану максатлары нигезендә жир кишәрлеге бирү хокукын раслаучы әлеге исемлек белән каралган документлар * Күчемсез милек объекты турында (сорала торган жир кишәрлеге турында) ЕГРНнан өземтә * Гариза бирүче юридик зат турында ЕГРЮЛдан өземтә
55.	Жир кодексының 39.10 статьясындагы 2 пунктның 1 пунктчасы	Түләүсез файдалануга	Үз вәкаләтләрэн үтәүне туктаткан Россия Федерациясе Президентының тарихи мирас үзәге	Үз вәкаләтләрэн үтәүне туктаткан Россия Федерациясе Президентының тарихи мирас үзәге эшчәнлеген гамәлгә ашыру өчен кирәкле жир кишәрлеге	Гариза бирүченгең жир кишәрлегеннән файдалану максатлары нигезендә жир кишәрлеге бирү хокукын раслаучы әлеге исемлек белән каралган документлар * Күчемсез милек объекты турында (сорала торган жир кишәрлеге турында) ЕГРНнан өземтә * Гариза бирүче юридик зат турында ЕГРЮЛдан өземтә
56.	Жир	Түләүсез	Жир кишәрлеге даими	Хезмәт иманасы (надел)	Эшкә алу турында боерык, хезмәт

	кодексының 39.10 статьясындагы 2 пунктның 2 пунктчасы	файдалануга	(вакыты чикләнмәгән) файдалану хокукында бирелгән оешма хезмәткәре	рәвешендә бирелгән жир кишәрлеге	кенәгәсеннән өземтә (яисә хезмәт эшчәнлеге турында мәгълүмат) яки хезмәт шартнамәсе (контракт) * Күчемсез милек объекты турында (сорала торган жир кишәрлеге турында) ЕГРНнан өземтә
57.	Жир кодексының 39.10 статьясындагы 2 пунктның 4 пунктчасы	Түләүсез файдалануга	Дини оешма	Дини яки хәйрия билгеләнешендәге биналар, корылмалар урнаштыру өчен билгеләнгән жир кишәрлеге	Гариза бирүченең бинага, корылмага хокукын раслый (билгели) торган документлар, әгәр мондый бинага, корылмага хокук ЕГРНда теркәлмәгән булса (бина, корылма төзегән очракта кирәк түгел) * Күчемсез милек объекты турында (сорала торган жир кишәрлеге турында) ЕГРНнан өземтә * Күчемсез милек объекты (соратыла торган жир кишәрлегендә урнашкан бина һәм (яки) корылма) турында ЕГРНнан өземтә бина, корылманы төзү очрагында таләп ителми * Гариза бирүче юридик зат турында ЕГРЮЛдан өземтә
58.	Жир кодексының 39.10 статьясындагы 2 пунктның 4 пунктчасы	Түләүсез файдалануга	Биналар, корылмалар түләүсез файдалану хокукында бирелгән дини оешма	Дини оешмага түләүсез файдалану хокукында бирелгән биналар, корылмалар урнашкан жир кишәрлеге	ЕГРНда мондый бинага хокук теркәлмәгән булса, бинаны, корылманы түләүсез файдалану шартнамәсе ЕГРНда мондый жир кишәрлегенә хокук теркәлмәгән булса (жир кишәрлегенә тиешле хокуклар булганда), гариза бирүченең соратыла торган жир кишәрлегенә хокукын раслый (билгели) торган документлар

					<p>Гариза бирүченең (гариза бирүчеләрнең) сортыла торган жир кишәрлегендә урнашкан барлык биналар, корылмалар исемлеген үз эченә алган, кадастр (шартлы, инвентарь) номерлары һәм тиешле хокуктагариза бирүчегә карый торган биналарның, корылмаларның адреслы ориентирларын күрсәткән хәбәрнамәсе</p> <p>* Күчемсез милек объекты турында (сорала торган жир кишәрлеге турында) ЕГРНнан өземтә</p> <p>* Күчемсез милек объекты (соратыла торган жир кишәрлегендә урнашкан бина һәм (яки) корылма) турында ЕГРНнан өземтә</p> <p>* Гариза бирүче юридик зат турында ЕГРЮЛдан өземтә</p>
59.	Жир кодексының 39.10 статьясындагы 2 пунктның 5 пунктчасы	Түләүсез файдалануга	«Дәүләт һәм муниципаль ихтыяжларны тәмин итү өчен товарлар, эшләр, хезмәтләр сатып алу өлкәсендә контракт системасы турында» 2013 елның 05 апрелендәге 44-ФЗ номерлы Федераль закон нигезендә күчемсез милек объектларын федераль бюджет акчалары, Россия Федерациясе субъекты бюджеты чаралары яисә жирле	Тулысынча федераль бюджет, Россия Федерациясе субъекты бюджеты яки жирле бюджет акчалары хисабына гамәлгә ашырыла торган күчемсез милек объектларын төзү яки реконструкцияләү өчен билгеләнгән жир кишәрлеге	<p>Тулысынча федераль бюджет, Россия Федерациясе субъекты бюджеты яки жирле бюджет акчалары хисабына гамәлгә ашырыла торган күчемсез милек объектларын төзү яки реконструкцияләүгә гражданлык-хокук килешүләре</p> <p>* Күчемсез милек объекты турында (сорала торган жир кишәрлеге турында) ЕГРНнан өземтә</p> <p>* Гариза бирүче юридик зат турында ЕГРЮЛдан өземтә</p>

			бюджет акчалары исәбеннән гамәлгә ашырыла торган төзү яисә реконструкцияләү өчен граждан-хокукий шартнамә төзелгән зат		
60.	Жир кодексының 39.3 статьясындагы 2 пунктның 10 пунктчасы, 39.6 статьясындагы 2 пунктның 15 пунктчасы, 39.10 статьясындагы 2 пунктның 6 пунктчасы	Түләп милеккә, арендага, бушлай файдалануга	Шәхси торак төзелеше, шәхси ярдәмче хужалык алып бару өчен яисә крестьян (фермер) хужалыгы эшчәнлеген өчен жир кишәрлеге соратучы граждан, крестьян (фермер) хужалыгы эшчәнлеген гамәлгә ашыру өчен жир кишәрлеге соратучы крестьян (фермер) хужалыгы	Шәхси торак төзелеше, шәхси ярдәмче хужалык алып бару яки крестьян (фермер) хужалыгы тарафыннан аның эшчәнлеген гамәлгә ашыру өчен билгеләнгән жир кишәрлеге	Крестьян (фермер) хужалыгын төзү турында киләшү, әгәр фермер хужалыгы берничә граждан тарафыннан төзелгән булса (крестьян (фермер) хужалыгы эшчәнлеген башкарган очракта). * Күчәмсез милек объекты турында (сорала торган жир кишәрлеге турында) ЕГРНнан өземтә * Гариза бирүче юридик зат турында ЕГРЮЛдан өземтә * Гариза бирүче булып торучы шәхси эшмәкәр турында ЕГРИПтан өземтә
61.	Жир кодексының 39.10 статьясындагы 2 пунктның 7 пунктчасы	Түләүсез файдалануга	Белгечлеге буенча муниципаль берәмлектә һәм Россия Федерациясе субъекты законы белән билгеләнгән төп эш урыны буенча эшләүче граждан	Шәхси торак төзелеше яисә шәхси ярдәмче хужалык алып бару өчен билгеләнгән Россия Федерациясе субъекты законы белән билгеләнгән муниципаль берәмлектә урнашкан жир кишәрлеге	Эшкә алу турында боерык, хезмәт кенәгәсеннән өземтә (яисә хезмәт эшчәнлеген турында мәгълүмат) яки хезмәт шартнамәсе (контракт) * Күчәмсез милек объекты турында (сорала торган жир кишәрлеге турында) ЕГРНнан өземтә
62.	Жир кодексының 39.10	Түләүсез файдалануга	Торак йорт рәвешендә хезмәт торак урыны бирелгән граждан	Торак йорт рәвешендә хезмәт торак урыны булган жир кишәрлеге	Хезмәт торак урынына найм шартнамәсе * Күчәмсез милек объекты турында (сорала

	статьясындагы 2 пунктның 9 пунктчасы				торган жир кишәрлеге турында) ЕГРНнан өземтә
63.	Жир кодексының 39.10 статьясындагы 2 пунктның 9 пунктчасы	Түләүсез файдалануга	Авыл хужалыгы эшчәнлеге (шул исәптән умартачылык) өчен жир кишәрлеген үз ихтыяжлары өчен сораучы граждан	Урман кишәрлеге	* Күчемсез милек объекты турында (сорала торган жир кишәрлеге турында) ЕГРНнан өземтә
64.	Жир кодексының 39.10 статьясындагы 2 пунктның 10 пунктчасы	Түләүсез файдалануга	Биналар, корылмалар төзүне күздә тотмый торган авыл хужалыгы, аучылык хужалыгы, урман хужалыгы һәм башка куллану өчен жир кишәрлеге соратучы граждан яисә юридик зат	Россия Федерациясе Хөкүмәте тарафыннан билгеләнгән тәртиптә расланган оборона һәм куркынычсызлык ихтыяжлары өчен бирелгән һәм күрсәтелгән ихтыяжлар өчен вакытлыча файдаланылмый торган жир кишәрлекләре исемлегенә кертелгән жир кишәрлеге	Россия Федерациясе Хөкүмәте тарафыннан билгеләнгән тәртиптә расланган оборона һәм куркынычсызлык ихтыяжлары өчен бирелгән һәм күрсәтелгән ихтыяжлар өчен вакытлыча файдаланылмый торган жир кишәрлекләре исемлеге * Күчемсез милек объекты турында (сорала торган жир кишәрлеге турында) ЕГРНнан өземтә * Гариза бирүче юридик зат турында ЕГРЮЛдан өземтә * Гариза бирүче булып торучы шәхси эшмәкәр турында ЕГРИПтан өземтә
65.	Жир кодексының 39.10 статьясындагы 2 пунктның 11 пунктчасы	Түләүсез файдалануга	СНТ яки ОНТ	Гражданның үз ихтыяжлары өчен бакчачылык яки яшелчәчелек алып бару өчен билгеләнгән жир кишәрлеге	Гражданның үз ихтыяжлары өчен бакчачылык яки яшелчәчелек алып бару өчен билгеләнгән жир кишәрлегеннән түләүсез файдалану хокукын алу турында ширкәт эгъзаларының гомуми жъелышы карары * Күчемсез милек объекты турында (сорала

					<p>торган жир кишәрлеге турында) ЕГРНнан өземтә</p> <p>* Бакчачылык коммерцияле булмаган ширкәте яки яшелчәчелек коммерцияле булмаган ширкәтенә карата ЕГРЮЛдан өземтә</p>
66.	<p>Жир кодексының 39.10 статьясындагы 2 пунктның 12 пунктчасы</p>	<p>Түләүсез файдалануга</p>	<p>Торак төзелеше максатларында гражданнар тарафыннан оештырылган коммерцияле булмаган оешма</p>	<p>Торак төзелеше өчен билгеләнгән жир кишәрлеге</p>	<p>Коммерцияле булмаган оешма төзү турында карар</p> <p>* Күчемсез милек объекты турында (сорала торган жир кишәрлеге турында) ЕГРНнан өземтә</p> <p>* Гариза бирүче юридик зат турында ЕГРЮЛдан өземтә</p>
67.	<p>Жир кодексының 39.10 статьясындагы 2 пунктның 14 пунктчасы</p>	<p>Түләүсез файдалануга</p>	<p>«Дәүләт оборона заказы турында» 2012 елның 29 декабрдәге 275-ФЗ номерлы Федераль закон яисә «Дәүләт ихтыяжларын һәм муниципаль ихтыяжларны тәмин итү өчен товарлар, эшләр, хезмәтләр сатып алулар өлкәсендә контракт системасы турында» 2013 елның 05 апрелдәге 44-ФЗ номерлы Федераль закон нигезендә ил оборонасын һәм дәүләт иминлеген тәмин итү өчен эшләр башкаруга,</p>	<p>«Дәүләт оборона заказы турында» 2012 елның 29 декабрдәге 275-ФЗ номерлы Федераль закон яисә «Дәүләт һәм муниципаль ихтыяжларны тәмин итү өчен товарлар, эшләр, хезмәтләр сатып алулар өлкәсендә контракт системасы турында» 2013 елның 05 апрелдәге 44-ФЗ номерлы Федераль закон нигезендә төзелгән дәүләт контрактында каралган эшләрне башкару яисә хезмәтләр күрсәтү өчен кирәкле жир кишәрлеге</p>	<p>Дәүләт контракты</p> <p>* Күчемсез милек объекты турында (сорала торган жир кишәрлеге турында) ЕГРНнан өземтә</p> <p>* Гариза бирүче юридик зат турында ЕГРЮЛдан өземтә</p>

			хезмэтлэр күрсэтүгә федераль бюджет акчалары исәбеннән дәүләт контракты төзелгән зат		
68.	Жир кодексының 39.10 статьясындагы 2 пунктның15 пунктчасы	Түләүсез файдалануга	Гражданнарның аерым категорияләрен торак урыннары белән тээмин итү өчен торак төзелеше максатларында Россия Федерациясе субъекты законы белән каралган һәм Россия Федерациясе субъекты тарафыннан төзелгән коммерцияле булмаган оешма	Торак төзелеше өчен билгеләнгән жир кишәрлеге	Коммерцияле булмаган оешма төзү турында Россия Федерациясе субъекты карары * Күчемсез милек объекты турында (сорала торган жир кишәрлеге турында) ЕГРНнан өземтә * Гариза бирүче юридик зат турында ЕГРЮЛдан өземтә
69.	Жир кодексының 39.10 статьясындагы 2 пунктның16 пунктчасы	Түләүсез файдалануга	Дәүләт милкендәге яисә муниципаль милектәге жир кишәрлегенә түләүсез файдалану хокукы дәүләт яисә муниципаль ихтыяжлар өчен тартып алынуга бәйле рәвештә туктатылган зат	Дәүләт яки муниципаль ихтыяжлар өчен тартып алынган жир кишәрлеге урынына бирелә торган жир кишәрлеге	Дәүләт яки муниципаль ихтыяжлар өчен жир кишәрлеген алу турында килешү яки аның нигезендә жир кишәрлеге дәүләт яки муниципаль ихтыяжлар өчен тартып алынган суд карары * Күчемсез милек объекты турында (сорала торган жир кишәрлеге турында) ЕГРНнан өземтә * Гариза бирүче юридик зат турында ЕГРЮЛдан өземтә

«*» тамгасы белән билгеләнгән документлар дәүләт һәм муниципаль милектә булган жир кишәрлекләре белән идарә итүгә вәкаләтле орган (алга таба – вәкаләтле орган) тарафыннан ведомствоара мәгълүмати хезмәттәшлек аша соратып алына. Күчемсез милек объекты турында (соратып алына торган жир кишәрлеге турында) ЕГРНнан өземтә жир кишәрлегенә хокук алу турында гаризага кушымта итеп бирелми һәм, соратып алына торган жир кишәрлеген төзү кирәк булса, жир кишәрлеген бирүне алдан килештереп, жир кишәрлеге биргәндә, ведомствоара мәгълүмати хезмәттәшлек аша вәкаләтле орган тарафыннан соратып алынмый. Бинага, корылмага, төзелеп бетмәгән төзелеш объектына хокук, әлеге хокукны

ЕГРНда теркәү мизгеленә бәйсез рәвештә, федераль закон нигезендә барлыкка килгән дип саналган очракта, күчәмсез милек объекты (соратып алына торган жир кишәрлегендә урнашкан бина, корылма яисә тәмамланмаган төзелеш объекты) турында ЕГРНнан өземтә жир кишәрлегенә хокуklar алу турындагы гаризага беркетелми һәм вәкаләтле орган тарафыннан ведомствоара мәгълүмати хезмәттәшлек аша соратып алынмый.

Муниципаль милектәге жир кишәрлеген милеккә, арендага, даими (вакыты чикләнмәгән) файдалануга, түләүсез файдалануга торглар үткәрмичә генә бирү буенча муниципаль хезмәт күрсәтүнең Административ регламентына 2 нче кушымта

Жир кишәрлеген сату-алу шартнамәсе формасы

№ _____

« ____ » 20 __ ел

Кукмара муниципаль районының Мөлкәт һәм жир мөнәсәбәтләре палатасы рәисе _____ исемнән, Нигезләмә нигезендә эш итүче, алга таба «Сатучы» дип аталучы, бер яктан, һәм _____, алга таба «Сатып алучы» дип аталучы, икенче яктан, Россия Федерациясе Жир кодексының 39.20 статьясы нигезендә түбәндәгеләр турында әлеге шартнамәне төзделәр:

1. Шартнамә предметы

1.1. Сатучы түбәндәге характеристикалары булган жир кишәрлеген сата, ә Сатып алучы сатып ала:

1.1.1. Кадастр номеры: 16:23: _____ : _____ ;

1.1.2. Урнашу урыны: Татарстан Республикасы, Кукмара муниципаль районы, _____

1.1.3. Гомуми мәйданы: _____ кв.м;

1.1.4. Жирләр категориясе: _____ ;

1.1.5. Рөхсәт ителгән куллану: _____.

1.2. Сатып алучының сатып алына торган жир кишәрлегендәге милек хокукында _____ (алга таба – күчемсез милек объекты) бар.

Күчемсез милек объектына хокук күчемсез милек объекты турында бердәм дәүләт күчемсез милек реестрыннан күчermә белән раслана _____ .

1.3. Жир кишәрлегенң чикләре, сервитутларның (чикле милек хокукы/обременение) билгеләнгән чикләре күчемсез милек объекты турында күчемсез милек хокукларының Бердәм дәүләт реестрыннан өземтәдә билгеләнгән.

1.4. Милек хокукы (обременение) теркәлгән: _____ .

2. ТҮЛӘҮ ШАРТЛАРЫ ҺӘМ ИСӘП-ХИСАП ТӘРТИБЕ

2.1. Жир кишәрлеге өчен түләнергә тиешле сумма _____ тәшкил итә .

2.2. Сатып алучы шартнамә төзү датасына әлеге шартнамәнең 2.1. пунктында күрсәтелгән сумманы күчерә.

2.3. Түләү Сатучының Федераль казначылыкның Татарстан Республикасы буенча идарәсендә исәп-хисап сәетына Сатып алучы тарафыннан башкарыла (Кукмара муниципаль районының Мөлкәт һәм жир мөнәсәбәтләре палатасы) №40101810800000010001 Татарстан Республикасы буенча Милли банк Банк России Казан ш., БИК 049205001, ИНН 1623008345, КПП 162301001, КБК 60611406013050000430, ОКТМО 92633 _____.

3. Якларның бурычлары

3.1. Сатып алуучы бурычлы:

3.1.1. Жир кишэрлегенэ түлөү фактын раслый торган түлөү документларын Сатучыга тапшырырга.

3.1.2. Жир кишэрлеген кабул итү-тапшыру акты буенча кабул итэргэ.

3.1.3. Жир кишэрлегеннен бары тик элеге шартнамәнең 1.1.5. пунктунда күрсөтөлгөн рөксөт ителгән айдалану нигезендэгенэ айдаланырга.

3.1.4. Жир кишэрлеген саклау максатында, шул исэптэн туфракны саклау, жирлэрне нэтижэдэ жир кишэрлеге деградациялэнэ торган тискэре (зарарлы) йогынтылардан саклау, жир кишэрлегенен пычрану һәм чүплөнү нэтижелэрен бетерү буенча чаралар үткэрергэ, шулай ук янгын куркынычсызлыгы чараларын тээмин итэргэ.

3.1.5. Дәүлэт контроле һәм күзэтчелеге органнарына жир кишэрлеген тикшерү өчен жир кишэрлегенэ ирекле үтеп керү мөмкинлеген тээмин итэргэ.

3.1.6. Кишэрлектэ эксплуатация хезмэتلэре талэплэре нигезендэ жир кишэрлеген карап тоту шартларын, инженерлык челтэрлэрен, юлларны, проездларны эксплуатациялэү һәм ремонтлау һ.б. хезмэتلэрне башкару шартларын үтэргэ. һәм аларны ремонтлауға һәм хезмэт күрсөтүгэ комачауламаска, жир кишэрлегендэ урнашкан гомуми айдаланудагы объектларны түлөүсез һәм тоткарлыксыз айдалануны тээмин итэргэ.

3.2. Сатучы бурычлы:

3.2.1. Сатып алуучыга кабул итү-тапшыру акты буенча жир кишэрлеген тапшырырга.

3.2.2. Элеге шартнамэгэ кул куелганнан соң биш эш көненнен дә соңга калмыйча, хокукларны дәүлэт теркөвенэ алу органына хокукларны дәүлэт теркөвенэ алу турында гариза һәм аңа кушып бирелэ торган документларны жибэрергэ тиеш.

4. Милек хокукы күчү тэртибе

4.1. Жир кишэрлегенэ милек хокукы күчүнэ дәүлэт теркөвэ шартнамэдэ билгелэнгән срокларда жир кишэрлегенэ тулысынча түлэгәннен соң, гамэлдэге кануннарда билгелэнгән тэртиптэ гамэлгэ ашырыла.

4.2. Жир кишэрлеге Сатып алуучыга Яклар тарафыннан кабул итү-тапшыру акты имзаланганнан соң тапшырылган дип санала.

5. Йомгаклау нигезлэмэлэре

5.1. Шартнамэ Яклар кул куйганнан соң үз көченэ керэ

5.2. Килешүнэ өзү Яклар килешүе буенча мөмкин.

5.3. Шартнамэ аны имзалаганнан соң, жир кишэрлегенен майданы, жир кишэрлеклэре составы, аларнын сыйфат характеристикасы һәм жир кишэрлеге өчен түлэnergэ тиешле сумманы аныклауға бэйле рэвештэ, Яклар тарафыннан өзэлэ алмый.

5.4. Элеге шартнамэ буенча барлык бэхэслэр һәм аңлашылмаучанлыклар сөйлэшүлэр юлы белэн, Яклар тарафыннан килешүгэ ирешмэгән очракта суд белэн хэл ителэ.

5.5. Шартнамэ белэн жайга салынмаган якларнын мөнэсэбэтлэре гамэлдэге законнар белэн жайга салына.

5.6. Шартнамэ бер үк юридик көчкэ ия 2 биттэ ике нөсхэдэ төзелде.

Элеге шартнамэнен аерылгысыз өлешлэре булып түбэндэге кушымталар тора:

1. Жир кишэрлегенен бэясен исэплэү.
2. Жир кишэрлеген кабул итү-тапшыру акты.

Якларның адреслары һәм имзалары:

Сатучы:

Кукмара муниципаль районы Мөлкәт һәм жир
мөнәсәбәтләре палатасы
Юридик адрес: 422110, Татарстан Республикасы,
Кукмара муниципаль районы,
Кукмара ш., Ленин ур., 37
Почта адресы: 422110, Татарстан Республикасы,
Кукмара муниципаль районы,
Кукмара ш., Ленин ур., 15

Сатучы исеменнән

М.У. (имза)

Сатып алучы:

Сатып алучы исеменнән

(имза)

_____ номерлы жир
кишәрлеген сату-алу шартнамәсенә 2 нче
кушымта
«.....»..... 20 ел

Жир кишәрлеген кабул итү-
тапшыру акты.

Кукмара муниципаль районының Мөлкәт һәм жир мөнәсәбәтләре палатасы рәисе _____
исеменнән, Нигезләмә нигезендә эш итүче, алга таба «Сатучы» дип аталучы, тапшыра, ә _____
_____ исеменнән, алга таба «Сатып алуучы» дип аталучы түбәндәге характеристикалары булган
жир кишәрлеген милеккә ала:

1. Кадастр номеры: 16:23:_____ : _;
2. Булу урыны: Татарстан Республикасы, Кукмара муниципаль районы, _____;
3. Гомуми мәйданы: _____ кв.м;
4. Жирләрнең категориясе: _____;
5. Рөхсәт ителгән куллану: _____.

Акт һәркайсы бер үк юридик көчкә ия ике нөсхәдә төзелде.

Сатучы:

Кукмара муниципаль районы Мөлкәт һәм жир
мөнәсәбәтләре палатасы
Юридик адрес: 422110, Татарстан Республикасы
Кукмара муниципаль районы,
Кукмара ш., Ленин ур., 37
Почта адресы: 422110, Татарстан Республикасы,
Кукмара муниципаль районы,
Кукмара ш., Ленин ур., 15

Сатып алуучы:

Сатучы исеменнән

Сатып алуучы исеменнән

М.У. (имза)

(имза)

Муниципаль милектәге жир кишәрлеген милеккә, арендага, даими (вакыты чикләнмәгән) файдалануга, түләүсез файдалануга торглар үткәрмичә генә бирү буенча муниципаль хезмәт күрсәтүнең Административ регламентына 3 нче кушымта

Жир кишәрлеген арендау шартнамәсе формасы

№ _____

« ____ » _____ 20__ ел

Кукмара муниципаль районының Мөлкәт һәм жир мөнәсәбәтләре палатасы рәисе исеменнән _____, Нигезләмә нигезендә эш итүче, алга таба «Арендага бирүче» дип аталучы, бер яктан, һәм _____, алга таба «Арендауучы» дип аталучы, икенче яктан, бергә «Яклар» дип аталучылар Россия Федерациясе Жир кодексының 39.6 статьясының 15 п. 2 пунктчасы һәм 39.18 статьясы нигезендә әлеге шартнамәне төзеләләр:

1. Шартнамә предметы

1.1. Түбәндәге характеристикалары булган жир кишәрлеген Арендага бирүче арендага бирә, ә Арендауучы арендага ала:

1.1.1. Кадастр номеры: 16:23:_____ :_____;

1.1.2. Урыны: Татарстан Республикасы, Кукмара муниципаль районы, _____

1.1.3. Гомуми мәйданы: ____ (_____) кв.м;

1.1.4. Жирләрнең категориясе: _____;

1.1.5. Рөхсәт ителгән куллану: _____;

Йөкләмәләр һәм чикләүләр: _____.

1.2. Жир кишәрлеген чикләре, сервитутларның (йөкләмәнән) билгеләнгән чикләре күчмәсез милек объекты турында күчмәсез милекнең Бердәм дәүләт реестрыннан өзәмтәдә билгеләнгән.

1.3. Жир кишәрлеген Шартнамәдә күрсәтелгән характеристикасы ахыргысы булып тора. Арендауучының күрсәтелгән характеристиканы үзгәртә торган бөтен эшчәнлеге бары тик Арендауучы рөхсәте белән генә тормышка ашырылырга мөмкин.

Жир кишәрлеген арендага бирү аңа булган милек хокукын тапшыруга китерми. Арендауучыга жир кишәрлеген сатып алу законнарда билгеләнгән тәртиптә тормышка ашырылырга мөмкин.

2. Шартнамәнең гамәлдә булу вакыты

2.1. Аренда срогы билгеләнә: « __ » _____ 20__ елдан « __ » _____ 20__ елга кадәр.

2.2. Әлеге Шартнамәнең гамәлдә булуы 2.1 пункттың күрсәтелгән датадан соң килә торган көннән туктатыла. Әмма Шартнамәнең гамәлдә булу срогы бетү Шартнамәне туктаткан вакытка үтәлмәгән әлеге Шартнамә буенча барлык йөкләмәләргә тулысынча үтәүдән Якларны азат итми.

3. Шартнамә буенча түләүләр һәм исәп-хисаплар

3.1. Жир кишәрлегеннән файдаланган өчен еллык аренда түләве күләме килешү нигезендә аренда түләве исәп-хисабы нигезендә билгеләнгән һәм ул ____ сум __ тиен(_____) тәшкил итә.

3.2. Аренда түләве арендауучы тарафыннан ай саен 10 (унынчы) числодан да соңга калмыйча ____ сум _____ тиен (_____) күләмендә кертелә.

3.3 Аренда хакы « __ » _____ 20__ елдан « __ » _____ 20__ елга кадәр исәпләнә:

3.4. Аренда түлөвө вакытында кертелмэгэн очракта, түлөнмөгөн суммага аренда түлөвөнөң һәр көнө өчен аренда түлөлөрөнөң 0,1% күләмендә штраф исәпләнә.

3.5. Аренда түлөвө суммасы Арендалаучы тарафыннан түләү поручениесе буенча Федераль казначылыкның Татарстан Республикасы буенча идарәсендә сетына күчерелә (Кукмара районы Жир һәм мөлкәт мөнәсәбәтләре палатасы) р/с № 03100643000000011100 к/с № 40102810445370000079 Отделение-НБ Республика Татарстан Банка России//УФК по Республике Татарстан г.Казань, БИК 019205400, ИНН 1623008345, КПП 162301001, КБК 60611105013050000120, [ОКТМО 92633](#).

3.6. Закон нигезендә, аренда түлөвө күләме аренда түлөвөнөң база күләме үзгәрүгә бәйле рәвештә яңадан каралырга мөмкин, аның (аренда түлөвөнөң) күләмен арендаучы мөстәкыйль исәпли.

4. Арендалаучының хокуклары һәм бурычлары

4.1. Арендатор хокукы:

4.1.1. Әлеге Шартнамәдә билгеләнгән шартларда жир кишәрлеген кулланырга.

4.2. Арендатор бурычы:

4.2.1. Әлеге Шартнамәнен барлык шартларын да тулы күләмдә үтәргә.

4.2.2. Жир кишәрлеген аның рөхсәт ителгән файдалануы һәм жирләрнең теге яки бу категориясенә каравы нигезендә әйләнә-тирә мохиткә, шул исәптән табигый объект буларак жирләргә зыян китермәскә тиешле ысуллар белән файдаланырга.

4.2.3. Жир кишәрлегендә закон нигезендә билгеләнгән межалау, геодезия һәм башка махсус билгеләрне сакларга.

4.2.4. Жирләрне саклау буенча закон таләпләрен үтәргә.

4.2.5. Үзенә хужалык эшчәнлегенә нәтижәсендә территориядәге экологик хәлнең начарлануына юл куймаска, жирдән файдаланучы башкаларның хокукларын бозмаска.

4.2.6. Жир кишәрлеген саклау максатында, шул исәптән туфракны саклау, жирләрне нәтижәдә жир кишәрлегенә деградацияләнгән торган тискәре (зарарлы) йогынтылардан саклау, жир кишәрлегенә пычрану һәм чүпләнү нәтижәләрен бетерү буенча чаралар үткәргә.

4.2.7. Жир кишәрлегеннән файдаланганда шәһәр төзелеше регламентлары таләпләрен, төзелеш, экологик, санитар-гигиена, янгынга каршы һәм башка кагыйдәләрен, нормативларны үтәргә.

4.2.8. Вәкаләтле органнарның тиешле рөхсәтләре таләп ителә торган эшләрен, ул рөхсәтне алмыйча, жир кишәрлегендә башкармаска.

4.2.9. Арендага бирүче таләбе буенча биш көн эчендә аренда түлөвөн түләү турында түләү Арендалаучы тарафыннан әлеге шартнамә шартларын үтәүгә һәм жир кишәрлегеннән файдалану эшчәнлегенә кагылышы мäsьәләләрен ачыклау өчен турыдан-туры катнашы булган башка документлар тапшырырга тиеш.

4.2.10. Үз көчәбе белән үз хисабына әлеге Арендага бирүче тарафыннан Шартнамә кысаларында жибәрелә торган хатлар һәм башка корреспонденцияне алуны тәмин итәргә.

4.2.11. Арендага бирүчегә үз реквизи́тларының үзгәрүе турында язма рәвештә 3 эш көн эчендә хәбәр итәргә: исеме, тору урыны, Арендага бирүче тарафыннан тиешле хатлар һәм хәбәрнамәләр жибәрү өчен билгеләнгән почта адресы, теркәү урыны, түләү һәм башка реквизи́тлар, шулай ук Арендалаучыны тәкъдим итү һәм аның исемнән эш итү хокукы булган зат турында белешмәләр (ышаныч кәгазе белән яки аннан башка). Әлеге шартларны Арендалаучы үтәмәгән очракта, әлеге Шартнамәдә күрсәтелгән адрес буенча Арендага бирүче юллаган хатлар һәм башка корреспонденция Арендага бирүче тарафыннан Арендалаучыга жибәрелгән дип санала, ә Арендалаучы, фактта алганмы-юкмы икәнәнә карамастан, хәбәр ителгән, тиешле хатларны, корреспонденцияне алган дип санала.

4.2.12. Арендага бирүчегә, дүләт жир күзәтчеләге органнары вәкилләренә, жирләрнең башкарылуын һәм аларны саклауны тикшерүче муниципаль жир контроле органнары вәкилләре нә жир кишәрлегенә аренда шартнамәсенә шартларын, шулай ук гамәлдәге законнар нормаларын үтәүне тикшерү өчен тоткарлыксыз керә алу мөмкинлеген тәмин итәргә.

4.2.13. Закон таләпләре нигезендә жир кишәрлегендә урнашкан жир асты һәм жир өсте коммуникацияләрен, корылмаларны, юлларны һ.б. карап тоту һәм эксплуатацияләү шартларын сакларга (үтәргә).

4.2.14. Тиешле затлар һәм авария-ремонт хезмәтләре тарафыннан жир кишәрлегендә мондый эшләр башкару кирәк булганда, аларга тоткарлыксыз керү һәм бу эшләрен башкару мөмкинлеген

тээмин итэргэ, шулай ук оешмаларга һәм хезмэтлэргэ инженерлык коммуникацияларен эксплуатацияләү, ремонтлау һәм салу мөмкинлеген бирергә кирәк.

4.2.15. Шартнамәнең гамәлдә булу вакыты тәмамлануга бәйле рәвештә дә, аны вакытыннан алда азат иткәндә дә Арендага бирүчегә жир кишәрлеген азат итү турында ике айдан да соңга калмыйча язмача хәбәр итэргә һәм Шартнамә төзелгән вакытта булган беренчел халәттән һәм сыйфаттан ким булмаган дәрәжәдә жир кишәрлеген Арендага бирүчегә тапшырырга.

4.2.16. Гамәлдәге законнарда, норматив-хокукый актларда каралган башка таләпләрне үтэргә.

4.2.17. Арендага бирүченең язмача ризалыгыннан башка жир кишәрлегенә сервитут билгеләү турында килешүләр төземәскә. Жир кишәрлегенә сервитут билгеләү турында килешү төзелгәннән соң ун көн эчендә Арендага бирүчегә элге килешүне төзү турында хәбәр итэргә кирәк.

4.2.18. Арендага бирү шартнамәсе буенча Арендалаучы тарафыннан хокукларны һәм бурычларны өченче затларга тапшыру РФ Жир кодексының 22 маддәсенә 9 пунктында билгеләнгән тәртиптә башкарыла.

5. Арендага бирүченең хокуклары һәм бурычлары

5.1. Арендага бирүче хокуклы:

5.1.1. Арендалаучы ризалыгыннан башка, аренда түләве күләмен һәм аренда түләве кертү шартларын, шул исәптән гамәлдәге законнарда үзгәрешләр кертү, норматив-хокукый актлар һәм норматив булмаган характердагы актлар кабул итү очрактарында да, берьяклы тәртиптә үзгәртэргә.

5.1.2. Арендалаучы китергән, шул исәптән Арендалаучы инициативасы буенча элге Шартнамәне вакытыннан алда өзеп китергән зыянны, шулай ук Арендалаучының хужалык эшчәнлегенә нәтижәсендә жирләрнең торышы һәм экологик хәлнең начараюына китергән зыянны каплауга.

5.1.3. Шартнамәгә һәм аның аерылгысыз өлешләрненә, шул исәптән гамәлдәге законнар нормалары үзгәргән, норматив-хокукый актлар кабул ителгән очракта, кирәкле үзгәрешләр һәм төгәллекләр кертэргә.

5.1.4. Арендага бирелгән жир кишәрлеген кире кайтаруны кичектереп, узган вакыт өчен аренда түләвен (шул исәптән жир кишәрлеген кире кайтару турында Арендага бирүчегә тапшырылган акт бирелгән мизгелгә кадәр, ә аренда шартнамәсен мәжбүри дүүләт теркәвенә алган очракта, аренда шартнамәсе өзелүне дүүләт теркәвенә алганчы), шулай ук еллык аренда түләве күләмендә неустойка (штраф) түләүне таләп итэргә, һәм жир кишәрлеген вакытында кайтармаган йә жир кишәрлеген элге Шартнамә төзелгән мизгелгә аларның халәтенә китерүгә чыгымнар таләп итә торган тиешенчә булмаган халәттә (хәлдә) кайтарган өчен зыянның тулы күләмен түләүне таләп итэргә.

5.1.5. Арендалаучы тарафыннан аренда түләве кертү срокларын житди бозган очракта (Шартнамәдә билгеләнгән түләү срогы чыкканнан соң, ике тапкырдан артык рәттән аренда түләве кертми), Арендага бирүче үз теләге буенча, бәхәсләрне судка кадәр тәртиптә жайга салу тәртибен үтәп, суд тәртибендә Шартнамәне вакытыннан алда өзүне таләп итә ала.

5.1.6. Арендалаучының Шартнамә шартларын, гамәлдәге законнарның шартларын үтәү предметын тикшерү максатында арендалана торган жир кишәрлегенә территориясенә тоткарлыксыз кереп йөрүгә

5.1.7. Гамәлдәге законнарда каралган башка хокукларны гамәлгә ашырырга.

5.2. Арендага бирүче бурычлы:

5.2.1. Элге шартнамәнең, аның аерылгысыз өлешләрненең шартларын тиешенчә һәм тулы күләмдә үтэргә.

5.2.2. Әгәр ул элге Шартнамә шартларына, гамәлдәге законнарда каршы килмәсә, әйләнә-тирә табигать мохитенә зыян китерми һәм башка затларның хокукларын һәм законлы мәнфәгатьләрнен бозмый икән, арендаучының хужалык эшчәнлегенә тыкшынмаска тиеш.

5.2.3. Элге шартнамәгә кул куелганнан соң биш эш көненнән дә соңга калмыйча, хокукларны дүүләт теркәвенә алу органына хокукларны дүүләт теркәвенә алу турында гариза һәм аңа кушып бирелә торган документларны жибәрергә тиеш.

6. Якларның жаваплылыгы

6.1. Элеге шартнамәнен шартларын үтәмәгән яки тиешенчә үтәмәгән өчен Яклар элеге Килешүдә һәм гамәлдәге законнарда каралганча җаваплы.

6.2. Арендалаучы, 4.2.17 п. белән каралган йөкләмәләрне үтәмәгән (тиешенчә үтәмәгән) очракта, Арендага бирүчегә айлык аренда түләве күләмендә штраф түләрگә тиеш.

7. Шартнамәнен гамәлдә булуын үзгәртү, өзү, туктату

7.1. Элеге Шартнамә буенча хокукый дөвамчанлык барлыкка килгән очракта (шул исәптән юридик затны үзгәртеп корганда), Арендалаучының хокукы варисы 10 көн дөвамында, элеге Шартнамәне үтәү өчен үзенә яңа реквизитларын күрсәтеп, арендага бирүчегә хокук дөвамчылыгы турында хәбәр итәргә тиеш.

7.2. Шартнамә түбәндәге очракларда туктатыла:

- Россия Федерациясә Жир кодексының 46 статьясында каралган очрак;
- Шартнамәдә билгеләнгән түләү срогы чыккач, Арендалаучының аренда түләвен ике тапкырдан артык кертмәве;
- Арендалаучы тарафыннан элеге Шартнамә шартларында каралган йөкләмәләрне үтәмәү яки тиешенчә үтәмәү, ә атап әйткәндә, 4.2.2. пунктчасы, 4.2.7 пунктчасы һәм 4.2.8 пунктчасы.

7.3. Шартнамә аның срогы тәмамланганнан соң, элеге Шартнамәдә каралган тәртиптә, шулай ук Якларның өстәмә килешүендә билгеләнгән теләсә кайсы башка срокта үз гамәлен туктата.

7.4. Шартнамәгә кертелә торган өстәмәләр, үзгәрешләр, төзәтмәләр Якларның өстәмә килешүе белән рәсмиләштерелә һәм Күчәмсез мөлкәткә хокукларны һәм аның белән алыш-бирешләрне дөүләт теркәвенә алуны гамәлгә ашырырга вәкаләтле органда тиешле теркәүне таләп итә. Аренда түләве күләме, аны исәпләү һәм түләү тәртибе турында элеге Шартнамәнен шартларын үзгәртү, бу очракта элеге шартнамәгә үзгәрешләр аренда бирүченә хәбәрнамәсә нигезендә кертелә.

8. Шартнамәнен башка шартлары

8.1. Бәхәсләр гамәлдәге законнар нигезендә суд тәртибендә хәл ителә.

8.2. Элеге шартнамә бер үк юридик көчкә ия 2 нөсхәдә төзелде.

8.3. Элеге шартнамәнен аерылгысыз өлешләре булып түбәндәге кушымталар тора:

- аренда түләвен исәпләү.
- жир кишәрлеген кабул итү-тапшыру акты.

Якларның адреслары һәм имзалары:

Арендага бирүче:

Кукмара муниципаль районы Мөлкәт һәм жир мөнәсәбәтләре палатасы
Юридик адрес: 422110, Татарстан Республикасы
Кукмара муниципаль районы,
Кукмара ш., Ленин ур., 37
Почта адресы: 422110, Татарстан Республикасы,
Кукмара муниципаль районы,
Кукмара ш., Ленин ур., 15

Арендалаучы:

Арендатор исеменнән

Арендага бирүче исеменнән

М.У. (имза)

(имза)

Жир кишәрлегенә аренда түләве ИСӘП-ХИСАБЫ

№т/б	Атамасы	Исәпләү формуласы	Кыйммәте
1	Жир кишәрлегенә кадастр бәясе, сум	Е	
2	Жир категорияләре буенча жир салымы ставкасы, %.	Сн	
3	Арендатор эшчәнлеге төрән исәпкә ала торган жир салымы ставкаларына артыклык коэффициенты	Кф	
4	Еллык аренда түләве	$A \text{ пл.год.} = E \times C_n \times K_f$	
5	Бер айга аренда түләве	$A \text{ пл.месяц} = A \text{ пл.год} / 12$	

Арендага бирүче:

.....

М.У.

Арендалаучы:

.....

Жир кишәрлеген кабул итү-
тапшыру акты.

Кукмара муниципаль районының Мөлкәт һәм жир мөнәсәбәтләре палатасы рәисе Закиров Ильяс Гарәфетдин улы исеменнән, Нигезләмә нигезендә эш итүче, алга таба «Арендага бирүче» дип аталучы, тапшыра, ә _____ исеменнән, алга таба «Арендауучы» дип аталучы түбәндәге характеристикалары булган жир кишәрлеген арендага ала:

1. Кадастр номеры: 16:23:_____;
2. Булу урыны: Татарстан Республикасы, Кукмара муниципаль районы, _____;
3. Гомуми мәйданы: _____ кв. м;
4. Жирләрнең категориясе: _____;
5. Рөхсәт ителгән куллану: _____;
6. Йөкләмәләр һәм чикләүләр: _____.

Акт һәркайсы бер үк юридик көчкә ия ике нөсхәдә төзелде.

Арендага бирүче:

Кукмара муниципаль районы Мөлкәт һәм жир
мөнәсәбәтләре палатасы
Юридик адрес: 422110, Татарстан Республикасы
Кукмара муниципаль районы,
Кукмара ш., Ленин ур., 37
Почта адресы: 422110, Татарстан Республикасы,
Кукмара муниципаль районы,
Кукмара ш., Ленин ур., 15

Арендауучы:

Арендага бирүче исеменнән

Арендатор исеменнән

М.У. (имза)

(имза)

Муниципаль милектөге жир
кишәрлеген милеккә, арендага, даими
(вакыты чикләнмәгән) файдалануга,
түләүсез файдалануга торглар
үткәрмичә генә бирү буенча
муниципаль хезмәт күрсәтүнең
Административ регламентына 4 нче
кушымта

Жир кишәрлегеннән түләүсез файдалану шартнамәсе формасы

№__

«__» _____ 20__ ел

Кукмара муниципаль районының Мөлкәт һәм жир мөнәсәбәтләре палатасы рәисе _____ исеменнән, Нигезләмә нигезендә эш итүче, алга таба «Ссуда бирүче» дип аталучы, бер яктан, һәм _____, _____ исеменнән, Устав нигезендә эш итүче, алга таба «Ссуда алучы» дип аталучы, икенче яктан, Россия Федерациясе Жир кодексының 39.10 статьясы нигезендә түбәндәгеләр турында әлеге шартнамәне төзеделәр:

1. Шартнамә предметы

1.1. **Ссуда бирүче** тәкъдим итә, ә **Ссуда алучы** түбәндәге характеристикалары булган жир кишәрлеген түләүсез файдалануга кабул итә:

1.1.1. Кадастр номеры: 16:23: _____ :__;

1.1.2. Урыны: Татарстан Республикасы, Кукмара муниципаль районы, _____ ;

1.1.3. Гомуми мәйданы: _____ кв.м;

1.1.4. Жирләр категориясе: _____ ;

1.1.5. Рөхсәт ителгән куллану: _____ .

1.2. Жир кишәрлегенң чикләре күчәмсез милекнең Бердәм дәүләт реестрыннан төп характеристикалар һәм күчәмсез милек объектына теркәлгән хокуклар турында өземтәдә билгеләнгән.

1.3. Жир кишәрлеге «__» _____ 20__ елдан «__» _____ 20__ елга кадәр түләүсез файдалануга тапшырыла.

2. Якларның хокуклары һәм бурычлары

2.1. Ссуда бирүче бурычлы:

2.1.1. Әлеге Шартнамәнең 1.1 пункттында күрсәтелгән жир кишәрлеген Ссуда алучыга билгеләнгән тәртиптә файдаланырга мөмкинлек бирә торган хәлдә тапшырырга.

Тапшыру ике Як тарафыннан имзаланган кабул итү-тапшыру акты белән раслана.

2.1.2. Әгәр ул әлеге Шартнамә шартларына һәм Россия Федерациясенң табигатьне саклау законнары таләпләренә каршы килмәсә, Ссуда алучының хужалык эшчәнлегенә тыкшынмаска.

2.2. Ссуда бирүче хокуклы:

2.2.1. Ссуда алучы тарафыннан жирдән файдалануны һәм саклауны тикшереп торуны гамәлгә ашырырга.

2.2.2. 1 ай эчендә бу хакта Ссуда алучыга хәбәр итеп, теләсә кайсы вакытта әлеге Шартнамәдән баш тартырга.

2.2.3. Әлеге шартнамәнең 4 бүлегендә каралган очракларда һәм тәртиптә әлеге Шартнамәнең вакытыннан алда өзәлүен таләп итәргә.

2.2.4. Ссуда алуучының хужалык эшчәнлеге нәтижәсендә жир сыйфаты һәм экологик хәл начарлануга китерелгән зыянны каплауны таләп итәргә.

2.3. Ссуда алуучы бурычлы:

2.3.1. Жир кишәрлеген рөхсәт ителгән куллану төре һәм әлеге Шартнамә шартлары нигезендә файдаланырга.

2.3.2. Жир кишәрлекләрендә РФ законнары нигезендә билгеләнгән межалау, геодезия һәм башка махсус билгеләрне сакларга.

2.3.3. Жирләрне саклау буенча РФ законнарында билгеләнгән чараларны гамәлгә ашырырга.

2.3.4. Жир кишәрлегеннән файдаланганда шәһәр төзелеше регламентлары таләпләрен, төзелеш, экологик, санитар-гигиена, янгынга каршы һәм башка кагыйдәләрне, нормативларны үтәргә.

2.3.5. Туфракның пычрануына, чүпләнүенә, деградияләнүенә һәм начарлануына юл куймаска.

2.3.6. Әлеге шартнамәнең гамәлдә булу срогы чыккач, жир кишәрлеген кабул итү-тапшыру акты буенча тиешле хәлдә кире кайтарырга.

2.3.7. Жирдән файдаланучы башкаларның хокукларын бозмаска.

2.3.8. РФ законнарында каралган башка таләпләрне үтәргә.

2.4. Ссуда алуучы хокуклы:

2.4.1. 1 ай эчендә бу хакта Ссуда бирүчегә хәбәр итеп, теләсә кайсы вакытта әлеге Шартнамәдән баш тартырга.

2.4.2. Әлеге шартнамәнең 4 бүлегендә каралган очрактарда һәм тәртиптә әлеге Шартнамәнең вакытыннан алда өзәлүен таләп итәргә.

2.4.3. Жир кишәрлекләреннән файдалану буенча гамәлдәге законнарда каралган башка хокукларны гамәлгә ашырырга.

6. Якларның жаваплылыгы

3.1. Әлеге Шартнамә буенча йөкләмәләрне үтәмәгән яки тиешенчә үтәмәгән Як, гамәлдәге законнарда һәм әлеге килешүдә башкача билгеләнмәгән булса, мондый үтәлмәгән зыянны икенче Якка кайтарырга тиеш.

3.2. Ссуда алуучы, әгәр аның гаепле гамәлләре яки гамәл кылмавы аркасында килеп чыкса, зыяннары каплай.

3.3. Әлеге Шартнамәдә каралмаган очрактарда мөлкәт жаваплылыгы гамәлдәге законнар нигезендә билгеләнә.

4. Шартнамәнене үзгәртү һәм өзү

4.1. Шартнамәгә үзгәрешләр һәм (яки) өстәмәләр Яклар тарафыннан язма рәвештә рәсмиләштерелә.

4.2. Шартнамәнең гамәлдә булу вакыты әлеге Шартнамәнең 1.3 п. күрсәтелгән вакыттан соң, шулай ук Яклар килешүе буенча теләсә кайсы башка срукта туктатыла

4.3. Шартнамә үзгәртелергә мөмкин яки аның гамәлдә булу вакыты Якларның язма килешүе буенча туктатылырга мөмкин.

4.4. Шартнамә, әлеге Шартнамәнең 2.2.2, 2.4.2 п. белән каралган өзү турындагы тәкъдимне жибергәннән соң, Якларның берсенен инициативасы буенча вакытыннан алда өзәлүгә мөмкин. Шартнамәне өзүдән баш тарткан очракта, яки мондый тәкъдимдә күрсәтелгән срукта жавап алынмаган очракта, кызыксынган Як шартнамәне не өзү турындагы таләпне судка бирергә хокуклы.

4.5. Ссуда алуучы әлеге Шартнамәне өзүне таләп итәргә хокуклы:

- әгәр кишәрлек, Ссуда алучы жавап бирмәгән шартлар аркасында, аны куллану өчен яраксыз хәлдә булса;

- әгәр әлеге Шартнамәне төзегәндә, Ссуда бирүче тапшырыла торган кишәрлекләргә өченче затларның хокуклары турында хәбәр итмәсә.

4.6. Ссуда алучы түбәндәгеләрне эшләсә, Ссуда бирүче әлеге Шартнамәне өзүне таләп итәргә хокуклы

- кишәрлекне әлеге Шартнамә шартларына туры китермичә куллана.

- жир кишәрлеген жирнең ундырышлылыгын сизелерлек киметүгә яки экологик хәлнең шактый начарлануына китерә торган ысуллар белән куллана;

- Ссуда бирүченең ризалыгынан башка жир кишәрлеген өченче затка тапшырган.

4.7. Шартнамәне өзү килешүне Шартнамәне өзү нигезләрен үз эченә алган килешү төзү юлы белән язмача рәсмиләштерелә.

5. Форс-мажор.

5.1. Әлеге Шартнамәнең бер Ягы да, якларның ихтыярыннан һәм теләкләреннән тыш килеп чыккан хәлләргә бәйле һәм аларны алдан күрә яки булдырмый кала алмый (жиңеп булмый торган көч) торган йөкләмәләрне, игълан ителгән яки факттагы сугышны, гражданнар чуалышларын, эпидемияләрне, блокаданы, жир тетрәүләрне, су басуларны, янгыннарны һәм башка стихияле бәла-казаларны, шулай ук хакимиятнең тыю гамәлләрен һәм дүләт органнары актларын да кертеп, үтәмәгән өчен икенче Як алдында жаваплылык тотмый. Тиешле компетентлы орган тарафыннан бирелгән Документ билгесез көчнең булуын һәм эш итүенең дәвамлылыгын житәрлек раслау булып тора.

5.2. Непреодолимаемой көч гамәлдә булу аркасында үз йөкләмәләрен үтәми торган Як күрсәтелгән шартлар килеп чыгу һәм аларның килешү буенча йөкләмәләрен үтәүгә йогынтысы турында кичекмәстән икенче Якка хәбәр итәргә тиеш.

6. Бәхәсләрне хәл итү.

6.1. Яклар арасында килешү текстында чишелеш тапмаган мәсьәләләр буенча барлык бәхәсләр һәм каршылыklar гамәлдәге закон нигезендә сөйләшүләр юлы белән хәл ителәчәк.

6.2. Бәхәсле мәсьәләләр сөйләшүләр барышында жайга салынмаган очракта, бәхәсләр судта гамәлдәге законнарда билгеләнгән тәртиптә хәл ителә.

7. Йомгаклау нигезләмәләре.

7.1. Әлеге Шартнамә кул куелганнан мизгелдән төзелгән була.

4.3. Әлеге Шартнамә бер үк юридик көчкә ия 2 нөсхәдә төзелде.

Кушымта:

1. Жир кишәрлеген кабул итү-тапшыру акты.

Ссуда бирүче:

Ссуда алучы:

Кукмара муниципаль районы Мөлкәт һәм жир

мөнәсәбәтләре палатасы

Адрес: Татарстан Республикасы,

Кукмара муниципаль районы

Кукмара ш., Ленин ур., 37

 М.У.

 М.У.

_____ номерлы **жир**
кишәрлегеннән түләүсез файдалану
 шартнамәсенә 1 нче кушымта
 “__” _____ 20__ гел №__

Жир кишәрлеген кабул
 итү-тапшыру акты

Кукмара муниципаль районының Мөлкәт һәм жир мөнәсәбәтләре палатасы рәисе исеменнән _____, Нигезләмә нигезендә эш итүче, алга таба «Ссуда бирүче» дип аталучы тапшыра, ә _____ исеменнән, Устав нигезендә эш итүче, алга таба «Ссуда алучы» дип аталучы түбәндәге характеристикалары булган жир кишәрлеген арендага ала:

1. Кадастр номеры: 16:23:_____:
2. Урыны: Татарстан Республикасы, Кукмара муниципаль районы, _____;
3. Гомуми мәйданы: _____ кв. м;
4. Жирләр категориясе: _____;
5. Рәхсәт ителгән куллану: _____.

Шартнамәнең әлеге Акты белән «Ссуда бирүче» жир кишәрлеген бушлай файдалануга «Ссуда алучыга» бирү буенча үз йөкләмәләрен үтәгән дип санала.

Әлеге акт бер үк юридик көчкә ия ике нөсхәдә төзелде.

Ссуда бирүче:

Кукмара муниципаль районы Мөлкәт һәм
 жир мөнәсәбәтләре палатасы
 Адрес: Татарстан Республикасы,
 Кукмара муниципаль районы
 Кукмара ш., Ленин ур., 37

Ссуда алучы:

 М.У.

 М.У.

Муниципаль милектәге жир
кишәрлеген милеккә, арендага, даими
(вакыты чикләнмәгән) файдалануга,
түләүсез файдалануга торглар
үткәрмичә генә бирү буенча
муниципаль хезмәт күрсәтүнең
Административ регламентына 5 нче
кушымта

Өстәмә килешү формасы

Кукмара ш.

«_____» _____ 20 ел

Кукмара муниципаль районының Мөлкәт һәм жир мөнәсәбәтләре палатасы
рәисе _____ исеменнән, Нигезләмә нигезендә эш итүче, алга таба
«Арендага бирүче» дип аталучы, бер яктан, тапшыра, һәм _____
_____ алга таба «Арендалаучы» дип аталучы, икенче яктан,
түбәндәгеләр турында әлегә өстәмә килешүне (алга таба – Килешү) төзеделәр:

1. Шартнамәнең б. п. _ _ _ _____ пунктчасын түбәндәге редакциядә бәян
итәргә:

Әлегә шартнамә бер үк юридик көчкә ия 1 биттә төзелде һәм ике нөсхәдә
имзalandы.

Әлегә өстәмә Килешүнең аерылгысыз өлеше булып _____ тора.

Муниципаль милектәге жир
кишәрлеген милеккә, арендага, даими
(вакыты чикләнмәгән) файдалануга,
түләүсез файдалануга торглар
үткәрмичә генә бирү буенча
муниципаль хезмәт күрсәтүнең
Административ регламентына 6 нчы
кушымта

Жир кишәрлеген даими (вакыты чикләнмәгән) файдалануга бирү турында карар
формасы

Әлеге ориентирга карата урнашкан
жир кишәрлеген бирү турында:
Татарстан Республикасы, Кукмара
муниципаль районы, _____

_____ гаризаны карап, Россия Федерациясе Жир кодексының 39.9
статьясының 2 пунктының 1 пунктчасы нигезендә:

Даими (вакыты чикләнмәгән) файдалануга түбәндәге характеристикалар белән жир
кишәрлеген _____ бирергә:

Кадастр номеры: 16:23: _____ : _____ ;

- мәйданы: _____ кв.м;

- урыны: Татарстан Республикасы, Кукмара муниципаль районы, _____ ;

- жирләр категориясе: _____ ;

- рөхсәт ителгән куллану: _____ .

Палата рәисе

_____ номерлы жир
кишәрлеге бирү турындагы күрсәтмәгә
кушымта
« ____ » _____ 20__ ел

Жир кишәрлеген кабул итү-тапшыру акты

Кукмара ш.

« ____ » _____ 20__ ел

Кукмара муниципаль районының Мөлкәт һәм жир мөнәсәбәтләре палатасы рәисе _____
исеменнән, «Нигезләмә» нигезендә эш итүче тапшыра, ә _____ исеменнән, «__»
нигезендә эш итүче, 16:23: _____ : ____ кадастр номерлы, _____ кв.м. мәйданлы Татарстан
Республикасы, Кукмара муниципаль районы, _____ адресы
буенча жир кишәрлеген даими (вакыты чикләнмәгән) файдалануга ала.

_____ күрсәтелгән жир кишәрлегенә карата билгеләнгән чикләүләр (йөкләмәләр)
билгеле.

_____ күрсәтелгән жир кишәрлегенә карата күчәмсез милекнең Бердәм дәүләт реестрыннан
_____ елда өзәмтә алды.

Акт һәркайсы бер үк юридик көчкә ия ике нөсхәдә төзелде.

Кукмара муниципаль районы Мөлкәт һәм
жир мөнәсәбәтләре палатасы
Адрес: Татарстан Республикасы, Кукмара
муниципаль районы, Кукмара ш., Ленин ур.,
37

М.У.

М.У.

Муниципаль милектөге жир
кишәрлеген милеккә, арендага, даими
(вакыты чикләнмәгән) файдалануга,
түләүсез файдалануга торглар
үткәрмичә генә бирү буенча
муниципаль хезмәт күрсәтүнең
Административ регламентына 7 нче
кушымта

Форма

(Муниципаль хезмәт күрсәтүче орган бланкы)

Кемгә:

Элемтә өчен мәгълүматлар:

Вәкил: _____

Вәкилнең элемтә өчен мәгълүматлары:

**Муниципаль хезмәт күрсәтүдән баш тарту турында
ХӘБӘРНАМӘ**

/дата/ _____ № _____

_____ /дата/ _____ номерлы (гариза датасы һәм номеры)
гаризаны карау нәтижәләре буенча түбәндәге нигезләр буенча муниципаль хезмәт
күрсәтүдән баш тарту турында карар кабул ителде (кирәккеләрен сайларга):

1. _____
2. _____

Баш тарту сәбәпләрен аңлату: _____

Өстәмә рәвештә хәбәр итәбез: _____

(баш тарту сәбәпләрен бетерү өчен кирәкле мәгълүмат, шулай ук булган
очракта башка өстәмә мәгълүмат күрсәтелә).

Электрон имза турында белешмәләр

Вазыйфай зат (ФИА)

(органның вәкаләтле вазыйфай заты имзасы)

Муниципаль милектөгө жир
кишәрлеген милеккө, арендага, даими
(вакыты чикләнмэгән) файдалануга,
түләүсез файдалануга торглар
үткәрмичә генә бирү буенча
муниципаль хезмәт күрсәтүнең
Административ регламентына 8 нче
кушымта

Юридик затлар өчен)

Кемгә
(жирле үзидарә органы исеме)

оешманың һәм оештыру-хокукый форманың тулы исеме
)

исеменнән:

(Житәкченең яисә башка вәкаләтле затның ФИА
)

Гариза бирүченең шәхесен раслаучы документ:

(документ төре)

(сериясе, номеры)

(кем тарафыннан, кайчан бирелгән)

Юридик затны дәүләт теркәвенә алу турында
белешмәләр
ОГРН

ИНН

Урнашкан урыны:

Элемтә өчен мәгълүмат:

тел. номеры

1 _____

тел. номеры

2 _____

эл. почта _____

Физик затлар һәм шәхси эшмәкәрләр өчен

ФИА

1) шәхесне раслаучы документ:

 (документ төре)

 (сериясе, номеры)

 (кем тарафыннан, кайчан бирелгән)

ОРГНИП (ИП өчен)

 Регистрация адресы

 Ышанычнамә буенча вәкил яисә законлы вәкил:
 ФИА

 1) шәхесне раслаучы документ:

 (документ төре)

 (сериясе, номеры)

 (кем тарафыннан, кайчан бирелгән)

 Вәкаләтләрән раслый торган документ
 реквизитлары:

 Регистрация адресы

 Элемтә өчен мәгълүмат:

тел. номеры

1

тел. номеры

2

эл. почта

Жир кишәрлеге бирү турында гариза

 нигезендә Сездән

өчен бирүегезне сорыйм

(РФ ЖКның 39.3 ст., 39.6 ст., 39.9, ст., 39.10 ст. каралганнар арасыннан нигез күрсәтелә)

 (жир кишәрлегенән файдалану максаты күрсәтелә)

 майданы _____ кв. м., кадастр номеры _____: _____, урнашкан адресы:
 _____ муниципаль районы (шәһәр округы), торак пункт
 _____ урамы _____ йорт _____,

(гариза бирүче жир кишәрлеген сатып алырга тели торган хокук төре)
Өстәмә белешмәләр (түбәндә күрсәтелгән шартлар булганда тутырыла):

әгәр жир кишәрлеге дәүләт яки муниципаль ихтыяжлар өчен тартып алына торган жир кишәрлеге урынына бирелә икән, дәүләт яисә муниципаль ихтыяжлар өчен жир кишәрлеге алу турында карар реквизитлары;

жир кишәрлеге әлеге документ һәм (яки) әлеге проектта каралган объектларны урнаштыру өчен бирелгән очракта, территориаль планлаштыру документын һәм (яки) территорияне планлаштыру проектын раслау турында карар реквизитлары;

Жир кишәрлеген бирүне алдан килештерү турында карар реквизитлары

гариза бирүче соратыла торган жир кишәрлеген бирүне алдан килештерү турында гариза белән алдарак вәкаләтле органга аны төзү яисә аның чикләрен төгәлләштерү максатларында мөрәжәгать иткән һәм вәкаләтле орган тарафыннан гариза бирүчегә соратып алына торган жир кишәрлеге бирүне алдан килештерү турында карар кабул ителгән очракта тутырыла

Россия Федерациясе Жир кодексының 39.3 статьясындагы 2 пунктының 7 пунктчасы, 39.6 статьясындагы 2 пунктының 11 пунктчасы нигезендә _____ номерлы шартнамә белән бирелгән жир кишәрлегеннән даими (вакыты чикләнмәгән) файдалану хокукын туктатуыгызны сорыйм .

шартнамә реквизитлары РФ ЖКның 39.3 ст. 2 п. 7 пунктчасындагы, 39.6 ст. 2 п. 11 пунктчасында каралган нигезләр булганда тутырыла.

Гаризага түбәндәге документлар теркәп бирелә:

- 1) _____
- 2) _____
- 3) _____
- 4) _____

Муниципаль хезмәт күрсәтү нәтижәсен түбәндәгечә бирүегезне сорыйм:

Татарстан Республикасы дәүләт һәм муниципаль хезмәтләр порталында шәхси кабинетка

Татарстан Республикасы дәүләт һәм муниципаль хезмәтләр күрсәтүнең күпфункцияле үзәгендә;

Органда.

_____ (_____)

(дата)

(имза)

(Ф.И.А.)

Муниципаль милектәге жир
кишәрлеген милеккә, арендага, даими
(вакыты чикләнмәгән) файдалануга,
түләүсез файдалануга торглар
үткәрмичә генә бирү буенча
муниципаль хезмәт күрсәтүнең
Административ регламентына 9 нчы
кушымта

Юридик затлар өчен)

Кемгә
(жирле үзидарә органы исеме)

(оешманың һәм оештыру-хокукый форманың тулы исеме)
исеменнән:

(Житәкченең яисә башка вәкаләтле затның ФИА)
Гариза бирүченең шәхесен раслаучы документ:

(документ төре)

(сериясе, номеры)

(кем тарафыннан, кайчан бирелгән)
Юридик затны дәүләт теркәвенә алу турында
белешмәләр
ОГРН

ИНН

Урнашкан урыны:

Элемтә өчен мәгълүмат:

тел. номеры

1

тел. номеры

2

эл. почта

Физик затлар һәм шәхси эшмәкәрләр өчен

ФИА

1) шэхесне раслаучы документ:

(документ төре)

(сериясе, номеры)

(кем тарафыннан, кайчан бирелгән)

ОРГНИП (ИП өчен)

Регистрация адресы

Ышанычнамә буенча вәкил яисә законлы вәкил:
ФИА

1) шэхесне раслаучы документ:

(документ төре)

(сериясе, номеры)

(кем тарафыннан, кайчан бирелгән)

Вәкаләтләрән раслый торган документ
реквизитлары:

Регистрация адресы

Элемтә өчен мәгълүмат:

тел. номеры

1

тел. номеры

2

эл. почта

Жир кишәрлеген арендау шартнамәсенә үзгәрешләр кертү яки өзү турында гариза

Түбәндәгеләргә бәйле рәвештә:

(аренда шартнамәсен үзгәртү яки өзү өчен нигез, документ реквизитлары (булганда) күрсәтелә)

үзгәрешләр кертүгезне сорыйм/жир кишәрлеген арендау килешүен өзүгезне сорыйм _____.

(жир кишәрлеген арендау шартнамәсенен реквизитлары күрсәтелә).

Муниципаль хезмәт күрсәтү нәтижәсен түбәндәгечә бирүгезне сорыйм:

Татарстан Республикасы дәүләт һәм муниципаль хезмәтләр порталында шәхси кабинетка

Татарстан Республикасы дәүләт һәм муниципаль хезмәтләр күрсәтүнең күпфункцияле үзәгендә кәгазьдәге документ формасында;

- кәгазьдә документ формасында Органда;

(дата)

_____ (_____)
(имза) (Ф.И.А.)

Муниципаль милектөге жир
кишәрлеген милеккө, арендага, даими
(вакыты чикләнмэгән) файдалануга,
түләүсез файдалануга торглар
үткәрмичә генә бирү буенча
муниципаль хезмәт күрсәтүнең
Административ регламентына 10 нчы
кушымта

Форма

(Муниципаль хезмәт күрсәтүче орган бланкы)

Кемгә:

Элемтә өчен мәгълүматлар:

Вәкил: _____

Вәкилнең элемтә өчен мәгълүматлары:

**Муниципаль хезмәт күрсәтү өчен кирәкле документларны кабул итүдән баш
тарту турында ХӘБӘРНАМӘ**

/дата/ _____ № _____

_____ /дата/ _____ номерлы (гариза датасы һәм номеры)
гаризаны карау нәтижәләре буенча түбәндәге нигезләр буенча муниципаль хезмәт
күрсәтүдән баш тарту турында карар кабул ителде (кирәккеләрен сайларга):

1. _____
2. _____

Баш тарту сәбәпләрен аңлату: _____

Өстәмә рәвештә хәбәр итәбез: _____

(баш тарту сәбәпләрен бетерү өчен кирәкле мәгълүмат, шулай ук булган
очракта башка өстәмә мәгълүмат күрсәтелә).

Электрон имза турында белешмәләр

Вазыйфаи зат (ФИА)

(органның вәкаләтле вазыйфай заты имзасы)

Муниципаль милектәге жир кишәрлеген милеккә, арендага, даими (вакыты чикләнмәгән) файдалануга, түләүсез файдалануга торглар үткәрмичә генә бирү буенча муниципаль хезмәт күрсәтүнең Административ регламентына 11 нче кушымта

Башкарма комитет житәкчесенә

кемнән:

Техник хатаны төзәтү турында гариза

Муниципаль хезмәт күрсәтү барышында жибәрелгән хата турында хәбәр итәм.

(хезмәтнең атамасы)

Язылган:

Дөрес мәгълүматлар:

Жибәрелгән техник хатаны төзәтүгезне һәм муниципаль хезмәт күрсәтү нәтижәсе булып торган документка тиешле үзгәрешләр кертүгезне сорыйм.

Түбәндәге документларны терким:

- 1.
- 2.
- 3.

Техник хатаны төзәтү турындагы гаризаны кире кагу турында карар кабул ителгән очракта, элеге карарны түбәндәгечә жибәрүгезне сорыйм:

электрон документны E-mail адресына _____ жибәрү юлы белән;

почта аша түбәндәге адрес буенча кәгазь чыганакта таныкланган күчермә рәвешендә:

Элеге гаризага кертелгән, шәхесемә һәм мин тәкъдим иткән затка кагылышлы, шулай ук минем тарафтан түбәндә кертелгән мәгълүматларның дөрес булуын раслыйм. Гаризага теркәлгән документлар (документ күчермәләре) Россия Федерациясе законнары белән билгеләнгән таләпләргә туры килә, гариза биргән вакытта бу документлар гамәлдә һәм андагы мәгълүматлар дөрес.

(дата)

(имза)

(_____)

(Ф.И.А.)

**«Россия Федерациясендә автомобиль юллары һәм юл эшчәнлеге турында
һәм Россия Федерациясенең аерым закон актларына үзгәрешләр кертү
хакында» 2007 елның 8 ноябрдәге 257-ФЗ номерлы Федераль законның 31
статьясында билгеләнгән вәкаләтләр нигезендә авыр үлчәмдәге һәм (яисә)
зур габаритлы транспорт чарасының автомобиль юллары буйлап хәрәкәт
итүенә махсус рөхсәт бирү буенча муниципаль хезмәт күрсәтүнең
административ регламенты**

1. Гомуми нигезләмәләр

1.1. Муниципаль хезмәт күрсәтүнең элге административ регламенты (алга таба – Регламент) «Россия Федерациясендә автомобиль юллары һәм юл эшчәнлеге турында һәм Россия Федерациясенең аерым закон актларына үзгәрешләр кертү хакында» 2007 елның 8 ноябрдәге 257-ФЗ номерлы Федераль законның 31 статьясында билгеләнгән вәкаләтләр нигезендә авыр үлчәмдәге һәм (яисә) зур габаритлы транспорт чарасының автомобиль юллары буйлап хәрәкәт итүенә махсус рөхсәт бирү буенча муниципаль хезмәт күрсәтүнең (алга таба – муниципаль хезмәт) стандартын һәм тәртибен билгели.

1.2. Муниципаль хезмәттән файдаланучылар: физик затлар, юридик затлар (алга таба – гариза бирүче).

Гариза бирүчеләрнең мәнфәгатьләрен гариза бирүченең билгеләнгән тәртиптәге вәкаләтле затлары һәм физик затларның законлы вәкилләре (алга таба – гариза бирүче вәкиле) тәкъдим итә ала.

1.3. Муниципаль хезмәт күрсәтү турында хәбәр итү:

1.3.1. Муниципаль хезмәт күрсәтү тәртибе турында мәгълүмат түбәндәгечә урнаштырыла:

1) дәүләт һәм муниципаль хезмәтләр күрсәтүнең күпфункцияле үзәкләре биналарында урнашкан муниципаль хезмәт турында визуаль һәм текстлы мәгълүмат стендларында.

2) «Интернет» мәгълүмат-телекоммуникация челтәрендә *муниципаль районның* рәсми сайтында (<https://kukmor.tatarstan.ru>);

3) Татарстан Республикасы Дәүләт һәм муниципаль хезмәтләр порталында (<https://uslugi.tatarstan.ru>) (алга таба – Республика порталы);

4) Бердәм дәүләт һәм муниципаль хезмәтләр (функцияләр) порталында (<https://www.gosuslugi.ru>) (алга таба – Бердәм портал);

«Татарстан Республикасы дәүләт һәм муниципаль хезмәтләр реестры» дәүләт мәгълүмат системасында (<http://frgu.tatar.ru>) (алга таба – Республика реестры).

1.3.2. Муниципаль хезмэт күрсәтү мәсьәләләре буенча консультацияләр түбәндәгечә гамәлгә ашырыла:

1) телдән мөрәжәгать иткәндә дәүләт һәм муниципаль хезмәтләр күрсәтүнең күпфункцияле үзәкләрендә – шәхсән яисә телефон аша;

2) Республика порталының интерактив формасында;

3) Кукмара муниципаль районы Башкарма комитетына (алга таба – *Башкарма комитет*):

телдән мөрәжәгать иткәндә – шәхсән яки телефон аша;

язмача (шул исәптән электрон документ формасында) мөрәжәгать иткәндә – кәгазьдә почта аша, электрон формада электрон почта аша.

1.3.3. Бердәм порталда, Республика порталында муниципаль хезмәтне күрсәтү тәртибе һәм сроклары турында мәгълүмат Республика реестрындагы белешмәләр нигезендә гариза бирүчегә бушлай бирелә.

Муниципаль хезмэт күрсәтү сроклары һәм тәртибе турындагы мәгълүматтан файдалану гариза бирүче тарафыннан нинди дә булса таләпләрне үтәмичә, шул исәптән программа тәминатының хокук иясе белән гариза бирүченең техник чараларына урнаштыру гариза бирүчедән түләү алуны, аны теркәү яки авторизацияләүне, яки аларга шәхси мәгълүматлар бирүне күздә тотан торган лицензия яисә башка килешү төзүне таләп итә торган программа тәминатыннан файдаланмыйча, гамәлгә ашырыла.

1.3.4. Гариза Бирүче шәхсән яки телефон аша мөрәжәгать иткән очракта, кәргән мөрәжәгать нигезендә, түбәндәге мәгълүмат бирелә:

1) дәүләт һәм муниципаль хезмәтләр күрсәтү буенча күпфункцияле үзәкнең урнашу урыны турында, *Башкарма комитет* (ТР, Кукмара ш., Ленин ур., 15 йорт, 310 нчы кабинет, эш графигы: дүшәмбе-жомга 8.00 дән 17.00 гә кадәр, төшке аш 12.00 дән 13.00 гә кадәр, белешмә телефоннары: 8(84364)2-80-56);

2) муниципаль хезмэт күрсәтү тәртибе, гаризалар бирү ысуллары һәм сроклары турында;

3) муниципаль хезмэт күрсәтелә торган гражданнар категорияләре турында; муниципаль хезмэт күрсәтү мәсьәләләрен жайга салучы норматив хокукый актлар турында;

4) муниципаль хезмэт күрсәтү турында гаризаны карау өчен кирәкле документлар исемлеге, гаризаны кабул итү һәм теркәү сроклары турында;

5) муниципаль хезмэт күрсәтүнең барышы турында;

6) муниципаль хезмэт күрсәтү мәсьәләләре буенча мәгълүматның рәсми сайтта урнаштыру урыны турында;

7) *Башкарма комитетның* вазыйфай затларының гамәлләренә яки гамәл кылмауларына карата шикәять белдерү тәртибе турында.

Язма мөрәжәгать буенча муниципаль хезмэт күрсәтү өчен җаваплы бүлекнең вазыйфай затлары язма рәвештә гариза бирүчегә муниципаль хезмэт күрсәтү тәртибен һәм әлеге Регламентның шушы пунктында күрсәтелгән мәсьәләләргә жентекләп аңлаталар һәм гаризаны теркәгән көннән алып өч эш көне эчендә гариза бирүчегә җавап жибәрәләр. Җаваплар гаризада мөрәжәгать

итү телендә бирелә. Мөрәжәгать итү телендә җавап бирү мөмкин булмаган очракта, Татарстан Республикасының дәүләт телләре файдаланыла.

1.3.5. Муниципаль хезмәт күрсәтү мәсьәләләре буенча мәгълүмат муниципаль районның рәсми сайтында һәм Башкарма комитет биналарындагы гариза бирүчеләр белән эшләр өчен мәгълүмат стендларында урнаштырыла.

Мәгълүмат стендларында һәм «Интернет» мәгълүмат-телекоммуникация чөлтәрендә муниципаль районның рәсми сайтында урнаштырыла торган Татарстан Республикасы дәүләт телләрендәге мәгълүмат Регламентның 2.1, 2.3, 2.4, 2.5, 2.7, 2.9, 2.10, 2.11, 5.1 пунктларындагы муниципаль хезмәт турындагы, *Башкарма комитетның* урнашкан урыны, белешмә өчен телефоннары, эш вакыты, муниципаль хезмәт күрсәтүгә гаризалар кабул итү графигы турында белешмәләренә үз эченә ала.

1.4. Муниципаль хезмәт күрсәтүне җайга сала торган норматив хокукый актлар исемлегенә (норматив хокукый актларның реквизитларын һәм аларны рәсми бастырып чыгару чыганаclarын күрсәтеп), Бердәм порталда, Республика реестрында, «Интернет» мәгълүмат-телекоммуникация чөлтәрендәге рәсми сайтта урнаштырылган.

Административ регламентның гамәлдәге редакциядәге текстны бБердәм порталда, Республика реестрында, «Интернет» мәгълүмат-телекоммуникация чөлтәрендәге рәсми сайтта урнаштырылырга тиеш.

1.5. Регламентта түбәндәге терминнар һәм билгеләмәләр кулланыла:

дәүләт һәм муниципаль хезмәтләр күрсәтә торган күпфункцияле үзәкнең читтәге эш урыны – «Дәүләт һәм муниципаль хезмәтләр күрсәтә торган күпфункцияле үзәкләр эшчәнлеген оештыру Кагыйдәләрен раслау турында» Россия Федерациясә Хөкүмәтенәң 2012 елның 22 декабрәндәге 1376 номерлы карары белән расланган дәүләт һәм муниципаль хезмәтләр күрсәтә торган күпфункцияле үзәкләр эшчәнлеген оештыру Кагыйдәләренәң 34 пункты нигезендә Татарстан Республикасы муниципаль районы шәһәр (авыл) җирлегендә яисә шәһәр округында булдырылган дәүләт һәм муниципаль хезмәтләр күрсәтә торган күпфункцияле үзәкнең территорияль яктан аерымланган структур бүлекчәсә (офисы);

техник хата – муниципаль хезмәт күрсәтүчә орган тарафыннан җибәрелгән һәм документка кертелгән мәгълүматларның (муниципаль хезмәт күрсәтү нәтижәсә), алар нигезендә мәгълүматлар кертелгән документлардагы мәгълүматларга туры килмәүгә китергән хата (ялгыш язу, басмадагы хата, грамматик яки арифметик хата яки шуңа охшаган хата);

ЕСИА – Электрон рәвештә дәүләт һәм муниципаль хезмәтләр күрсәтү өчен кулланыла торган мәгълүмати системаларның мәгълүмати-технологик хезмәттәшлеген тәмин итүчә инфраструктурада бердәм идентификация һәм аутентификация системасы.

Мәгълүмати хезмәттәшлектә катнашучыларның (мөрәжәгать итүчә гражданныр һәм башкарма хакимият органнарының һәм җирле үзидарә органнарының вазыйфай затлары) дәүләт мәгълүмат системаларында һәм башка

мәгълүмат системаларында булган санкциялэнгән файдалануны тээмин итә торган федераль дәүләт мәгълүмат системасы;

КФҮ – «Татарстан Республикасында дәүләт һәм муниципаль хезмәтләр күрсәтүнең күпфункцияле үзәге» дәүләт бюджет учреждениесе;

КФҮнең автоматлаштырылган мәгълүмат системасы – Татарстан Республикасы дәүләт һәм муниципаль хезмәтләр күрсәтүнең күпфункцияле үзәкләренең автоматлаштырылган мәгълүмат системасы.

Тәртип – Россия Федерациясе Транспорт министрлыгының «авыр үлчәүле йөкле һәм (яисә) зур габаритлы транспорт чарасының автомобиль юллары буйлап хәрәкәткә махсус рөхсәт бирү тәртибен раслау турында» 2009 елның 5 июнендәге 167 номерлы боерыгы белән расланган авыр үлчәүле йөкле һәм (яисә) зур габаритлы транспорт чарасының автомобиль юллары буйлап хәрәкәт итүенә махсус рөхсәт бирү тәртибе.

Регламентта муниципаль хезмәт күрсәтү турында гариза дигәндә (алга таба – гариза) «Дәүләт һәм муниципаль хезмәтләр күрсәтүне оештыру турында» 2010 елның 27 июлендәге 210-ФЗ номерлы Федераль законның 2 статьясындагы 3 пункты (алга таба – 210-ФЗ номерлы Федераль закон) нигезендә бирелгән муниципаль хезмәт күрсәтү турында сорату аңлашыла.

2. Муниципаль хезмәт күрсәтү стандарты

2.1. Муниципаль хезмәт күрсәтү атамасы

«Россия Федерациясендә автомобиль юллары һәм юл эшчәнлегенә турында һәм Россия Федерациясенең аерым закон актларына үзгәрешләр кертү хакында» 2007 елның 8 ноябрәндәге 257-ФЗ номерлы Федераль законның 31 статьясында билгеләнгән вәкаләтләр нигезендә авыр үлчәмдәге һәм (яисә) зур габаритлы транспорт чарасының автомобиль юллары буйлап хәрәкәт итүенә махсус рөхсәт бирү.

2.2. Жирле үзидарәненең турыдан-туры муниципаль хезмәт күрсәтә торган башкарма-оештыру органы исеме

Татарстан Республикасы Кукмара муниципаль районы (шәһәр, авыл жирлегенә) Башкарма комитеты.

2.3. Муниципаль хезмәт күрсәтү нәтижәсен тасвирлау

2.3.1. Муниципаль хезмәт күрсәтү нәтижәләре:

1) муниципаль берәмлек чикләрендә тулысынча яисә өлешчә жирле эһәмияттәге юллар буйлап узучы маршрутлар буенча авыр үлчәүле йөк һәм (яисә) эре габаритлы йөкләр ташый торган транспорт чарасының автомобиль юллары буйлап хәрәкәт итүгә махсус рөхсәт (әлегә Регламентка 1 нче кушымта);

2) муниципаль хезмэт күрсәтүдән баш тарту турында карар (әлеге Регламентка 2 нче кушымта).

2.3.2. Муниципаль хезмэт күрсәтү нәтижәсе гариза бирүчегә «Электрон имза турында» 2011 елның 06 апрелендәге 63-ФЗ номерлы Федераль закон (алга таба – 63-ФЗ номерлы Федераль закон) нигезендә Башкарма комитетның вазыйфай затының вәкаләтле вәкиленең (яисә *Башкарма комитетның*) көчәйтелгән квалификацияле имзасы куелган электрон документ рәвешендә Республика порталында шәхси кабинетына жиберелә.

2.3.3. Гариза бирүче теләге буенча Регламентның 2.3.1 пункттындагы 1 пунктчасында күрсәтелгән муниципаль хезмэт күрсәтү нәтижәсе, вәкаләтле органның вазыйфай заты кул куйган һәм Орган мөһере белән таныкланган кәгаздә, гариза бирүчегә Органда яки КФҮдә бирелә.

Регламентның 2.3.1 пункттындагы 5, 6 пунктчаларында күрсәтелгән муниципаль хезмэт күрсәтү нәтижәсе Органда яки КФҮдә кәгаздә бастырылган, Органның мөһере һәм вәкаләтле вазыйфай заты яисә КФҮ хезмәткәре имзасы белән таныкланган электрон документ нөсхәсе рәвешендә бирелә.

2.3.4. Гариза бирүче муниципаль хезмәтне күрсәтү нәтижәсен электрон документ рәвешендә муниципаль хезмэт күрсәтү нәтижәсенә гамәлдә булу срогы дәвамында алырга хокуклы.

2.4. Муниципаль хезмэт күрсәтүдә катнаша торган оешмаларга мөрәжәгать итү кирәклеген дә исәпкә алып, муниципаль хезмэт күрсәтү вакыты, Россия Федерациясе законнарында муниципаль хезмэт күрсәтүне туктатып тору мөмкинлеге каралган очракта, аны туктатып тору вакыты, муниципаль хезмэт күрсәтү нәтижәсе булып торган документларны тапшыру (жибәрү) вакыты

2.4.1. Муниципаль хезмэт күрсәтү срогы – 11 эш көне.

Авыр үлчәүле йөк һәм (яисә) эре габаритлы йөкләрне ташуны гамәлгә ашыру өчен автомобиль юлларының техник торышын бәяләү, аларны ныгыту яисә автомобиль юлларын, аларның өлешләрән, шулай ук автомобиль юлын кисүче корылмаларны һәм инженерлык коммуникацияләрен төзекләндерү буенча махсус чаралар күрү таләп ителгән очракта махсус рөхсәт бирү вакыты күрсәтелгән чараларны үткәру срогы кадәр арттырыла.

2.4.2. Муниципаль хезмэт күрсәтү вакытын туктатып тору каралмаган.

2.4.3. Гариза бирүчегә электрон документ рәвешендә муниципаль хезмэт күрсәтү нәтижәсе булган документны жиберү муниципаль хезмэт күрсәтү нәтижәсен рәсмиләштерү һәм теркәү көнендә гамәлгә ашырыла.

2.5. Законнар яки башка норматив хокукый актлар нигезендә муниципаль хезмәтне, шулай ук муниципаль хезмэт күрсәтү өчен кирәкле һәм мәжбүри булган хезмәтләрне күрсәтү өчен кирәкле, гариза бирүче тарафыннан тапшырылырга тиешле документларның тулы исемлеге, гариза бирүче тарафыннан аларны алу ысуллары, шул исәптән электрон формада алу ысуллары, аларны тапшыру тәртибе

2.5.1. Муниципаль хезмэттән файдалану өчен, мөрәжәгатьнең категориясенә һәм нигезләренә бәйсез рәвештә гариза бирүче түбәндәге документларны тапшыра:

1) шәхесне раслаучы документ (Республика порталы аша мөрәжәгать иткән очракта кирәк түгел);

2) муниципаль хезмэт күрсәтүне сорап, гариза бирүче вәкиле мөрәжәгать иткән очракта, гариза бирүче вәкиленең вәкаләтләрен таныклаучы документ (физик затларның законлы вәкилләре мөрәжәгать иткән очракта таләп ителми: гаризада опека билгеләү карарының яисә Россия Федерациясе территориясендә бирелгән туу турында таныклык реквизитлары күрсәтелә);

3) гариза:

– документ формасында кәгазьдә (әлеге Регламентка 3 нче кушымта);

– Республика порталы аша гариза биргәндә, Регламентның 2.5.5 пункты таләпләре нигезендә имза салынган электрон рәвештә (гаризаның электрон формасына тиешле белешмәләр кергү юлы белән тутырыла);

4) аның ярдәмендә авыр үлчәүле йөк һәм (яки) зур габаритлы йөкләр ташу планлаштырыла торган транспорт чарасы документлары күчәрмәсе (транспорт чарасы паспорты яки транспорт чарасын теркәү турында таныклык);

5) аның ярдәмендә авыр үлчәүле йөк һәм (яки) зур габаритлы йөкләр ташу планлаштырыла торган транспорт чарасының (автопоездың) мондый йөкне урнаштыру рәсеме төшерелгән схемасы, әлеге Регламентка 4 нче кушымта нигезендә. Транспорт чарасы схемасында ташуда катнашырга планлаштырылган транспорт чарасы, аның күчәрләре һәм тәгәрмәчләре саны, күчәрләр һәм тәгәрмәчләрнең үзара тигез урнашуы, күчәрләргә йөкне бүлү һәм, күчәр озынлыгына карата йөкләнешне тигез бүлмәгән очракта, – аерым тәгәрмәчләргә бүлү сурәтләнә;

б) игълан ителгән йөкне транспорт хәлендә ташуга техник таләпләр турында белешмәләр.

2.5.2. Гариза һәм ана теркәп бирелә торган документлар гариза бирүче тарафыннан түбәндәге ысулларның берсен кулланып тапшырылырга (жибәрелергә) мөмкин:

1) КФҮ аша кәгазь чыганаclarда һәм Регламентның 2.5.5. пункты таләпләренә туры килә торган электрон документлар рәвешендә;

2) Республика порталы аша электрон формада.

3) Башкарма комитетка шәхсэн яки кәгазьдә почта элементәсе аша. Гариза һәм кушып бирелә торган документлар почта элементәсе аша жибәрелгәндә билгеләнгән тәртиптә раслана.

2.5.3. Республика порталы аша жибәрелгән гаризага гариза бирүченең гади электрон имзасы белән имзалана.

Гади электрон имза алу өчен, гариза бирүчегә ЕСИАда теркәлү (аутентификация) процедурасын узарга, шулай ук исәпкә алу язмасын расларга кирәк.

Регламентның 2.5.1 пункттындагы 2, 4 пунктчаларында күрсәтелгән электрон документлар (документларның электрон образлары) мондый документларны төзүгә һәм имзалауга вәкаләтле затларның көчәйтелгән квалификацияле имзасы, шул исәптән нотариуслар тарафыннан раслана.

Гаризага теркәлеп бирелә торган электрон документлар (электрон документлар образлары), шул исәптән ышанычнамәләр pdf, jpg, jpeg, png, tif, doc, docx, rtf форматларында 50 Мбайттан да артмаган күләмдә файллар рәвешендә жиберелә.

Тапшырыла торган электрон документларның (электрон документларның образларының) сыйфаты документ текстын тулы күләмдә укырга һәм документның реквизитларын танырга мөмкинлек бирергә тиеш.

2.5.4. Гариза бирүчедән түбәндәгеләрне таләп итү тыела:

1) муниципаль хезмәт күрсәтүгә бәйле барлыкка килә торган мөнәсәбәтләрне жайга сала торган норматив хокукый актлар белән тапшыру яисә гамәлгә ашыру каралмаган документлар һәм мәгълүмат бирү яисә гамәлләрне башкару;

2) муниципаль хезмәттән файдалану өчен кирәкле һәм башка дәүләт органнарына, жирле үзидарә органнарына, оешмаларга мөрәжәгать итү белән бәйле гамәлләрне, шул исәптән килештерүләрне башкару, 210-ФЗ номерлы Федераль законның 9 статьясындагы 1 өлешендә күрсәтелгән исемлекләргә кертелгән мондый хезмәтләр күрсәтү нәтижәсендә күрсәтелә торган хезмәтләрдән файдалану һәм документларны һәм мәгълүматларны алудан тыш) кирәкле һәм мәжбүри хезмәтләр күрсәтү);

3) түбәндәге очрактардан тыш, муниципаль хезмәт күрсәткәндә муниципаль хезмәт күрсәтү өчен кирәкле документларны кабул итүдән беренчел баш тартканда, аларның булмавы һәм (яки) дәрәс түгеллеге күрсәтелмәгән документлар яисә мәгълүмат тапшыру;

а) беренче тапкыр муниципаль хезмәт күрсәтү турында гариза бирелгәннән соң, муниципаль хезмәт күрсәтүгә кагылышлы норматив хокукый актлар таләпләре үзгәрү;

б) муниципаль хезмәт күрсәтү турындагы гаризада һәм муниципаль хезмәт күрсәтү өчен кирәкле документларны кабул итүдән беренче тапкыр баш тартканнан соң гариза бирүче тарафыннан тапшырылган документларда яисә муниципаль хезмәт күрсәтүдә элек тапшырылган документлар комплектына кертелмәгән хаталар булу;

в) муниципаль хезмәт күрсәтү өчен кирәкле документларны кабул итүдән йә муниципаль хезмәт күрсәтүдән беренче тапкыр баш тартканнан соң, документларның гамәлдә булу срогы узу яисә мәгълүматны үзгәртү;

г) муниципаль хезмәт күрсәтү өчен кирәкле документларны кабул итүдән яисә муниципаль хезмәт күрсәтүдән беренче тапкыр баш тартканда Органның вазыйфай затының, КФҮ хезмәткәренә хаталы яисә хокукка каршы гамәленең (гамәл кылмавының) документаль расланган фактын (билгеләрен) ачыклау, бу муниципаль хезмәт күрсәтү өчен кирәкле документларны кабул итүдән беренче

тапкыр баш тартканда Орган житөкчөсө имзасы белән язмача гариза бирүчөгө хәбәр ителә, шулай ук китерелгән уңайсызлыктар өчен гафу үтенәләр;

4) электрон образлары элек 210-ФЗ номерлы Федераль законның 16 статьясындагы 1 өлешенң 7.2 пункты нигезендә таныкланган документларны һәм мәгълүматны кәгазь чыганакта бирү, мондый документларга тамга салу йә аларны алып ату дәүләт яисә муниципаль хезмәт күрсәтүнең кирәкле шарты булып торса, һәм федераль законнарда билгеләнгән башка очраклардан тыш.

2.6. Муниципаль хезмәт күрсәтү өчен, норматив хокукый актлар нигезендә кирәкле, дәүләт органнары, жирле үзидарә органнары һәм дәүләт органнары яисә жирле үзидарә органнары карамагындагы оешмалар карамагында булган һәм гариза бирүче аларны тапшырырга хокуклы документларның тулы исемлегә, шулай ук гариза бирүчеләр тарафыннан аларны алу ысуллары, шул исәптән электрон формада, аларны тапшыру тәртибе; әлегә документлар аның карамагында булган дәүләт органы, жирле үзидарә органы яисә оешма

2.6.1. Ведомствоара хезмәттәшлек кысаларында түбәндәгеләр алына:

1) юридик затларның Бердәм дәүләт реестрыннан (ЕГРЮЛ) белешмәләр – Россия Федераль салым хезмәте;

2) шәхси эшмәкәрләрнең бердәм дәүләт реестрыннан (ЕГРИП) мәгълүматлар – Россия Федераль салым хезмәте;

2.6.2. Гариза бирүче гариза биргәндә Регламентның 2.6.1 пунктының 1 – 2 пунктчаларында күрсәтелгән документларны (белешмәләрне) мондый документларны төзүгә һәм имзалауга вәкаләтле затларның көчәйтелгән квалификацияле имзасы белән таныкланган электрон документлар формасында тапшырырга хокуклы.

2.6.3. Регламентның 2.6.1 пунктында күрсәтелгән дәүләт хакимияте органнары, жирле үзидарә органнары, оешмалар тарафыннан документлар һәм белешмәләрне тапшырмау (вакытында тапшырмау) муниципаль хезмәт күрсәтүдән баш тарту өчен нигез була алмый.

2.6.4. Регламентның 2.6.1. пунктында күрсәтелгән органнарның һәм оешмаларның соралган һәм алар хокукындагы документларны яисә белешмәләрне тапшырмаган (үз вакытында тапшырмаган) вазыйфай заты һәм (яисә) хезмәткәре Россия Федерациясе законнары нигезендә административ, дисциплинар яисә башка жаваплылыкка тартылырга тиеш.

2.6.5. Гариза бирүчедән дәүләт органнары, жирле үзидарә органнары һәм дәүләт органнары яисә жирле үзидарә органнары карамагындагы оешмалар карамагында булган, шул исәптән муниципаль хезмәт күрсәтү өчен гариза бирүче тарафыннан түләү кертелүне раслый торган документлар, белешмәләрне таләп итү тыела.

Дәүләт органнары, жирле үзидарә органнары һәм дәүләт органнары яисә жирле үзидарә органнары карамагындагы оешмалар карамагындагы белешмәләрне үз эченә алган документларны тапшырмау гариза бирүчөгә муниципаль хезмәт күрсәтүдән баш тарту өчен нигез була алмый.

2.7. Муниципаль хезмэт күрсәтү өчен кирәкле документларны кабул итүдән баш тарту өчен нигезләрнең тулы исемлеге (документларны асылы буенча карамыйча кире кайтару)

2.7.1. Муниципаль хезмэт күрсәтү өчен кирәкле документларны кабул итүдән баш тарту өчен түбәндәгеләр нигез була:

1) Республика порталында гариза формасындагы мәжбүри кырларны дәрәс тутырмау (тутырылмау, ышанычлы түгел, тулы яки дәрәс түгел, Регламентта билгеләнгән таләпләргә туры килми);

2) документ текстын тулы күләмдә укырга һәм (яки) документ реквизитларын танырга мөмкинлек бирми торган электрон документлар (электрон документлар үрнәкләрен) тапшыру;

3) электрон имзаның тикшерү ачычысының квалификацияле сертификаты хужасының мәгълүматлары Республика порталы ярдәмендә электрон рәвештә бирелгән гаризада күрсәтелгән гариза бирүченең күрсәткечләренә туры килми;

4) муниципаль хезмэт күрсәтү өчен мәжбүри булган регламентта каралган документларның тулы комплекты бирелгән;

5) документларда зыяннар бар, алар мәгълүматны һәм белешмәләренә тулы күләмдә кулланырга, текстны укырга һәм (яки) документлар реквизитларын танырга мөмкинлек бирми;

6) гаризаны һәм башка документларны электрон формада документлартапшыруга вәкаләте булмаган затның бирүе;

7) документларда законнарда билгеләнгән тәртиптә расланмаган төзәтмәләр бар;

8) документлар муниципаль хезмэт күрсәтүгә сорап мөрәжәгать иткән вакытка үз көчләрен югалткан;

9) документларны тиешле булмаган органга тапшыру.

2.7.2. Муниципаль хезмәттән файдалану өчен кирәкле документларны кабул итүдән баш тарту өчен нигезләр исемлеге тулы.

2.7.3. Муниципаль хезмэт күрсәтү өчен гаризаны һәм кирәкле документларны кабул итүдән баш тарту турындагы карар гариза бирүченә кабул иткәндә дә, шулай ук Башкарма комитетның җаваплы вазыйфай заты тарафыннан муниципаль хезмэт күрсәтү өчен кирәкле документларны (белешмәләренә) ведомствоара мәгълүмати хезмәттәшлек аша алганнан соң да, гаризаны теркәгән көннән алып кимендә 9 эш көнендә кабул ителергә мөмкин.

2.7.4. Муниципаль хезмәттән файдалану өчен кирәкле документларны кабул итүдән баш тарту турындагы карар, баш тартуның сәбәпләрен күрсәтеп, әлеге Регламентка 5 нче кушымтада билгеләнгән форма нигезендә рәсмиләштерелә, билгеләнгән тәртиптә Башкарма комитетның вәкаләтле вазыйфай заты тарафыннан (Башкарма комитет) көчәйтелгән квалификацияле электрон имза белән имзалана һәм гариза бирүчегә муниципаль хезмэт алу өчен кирәкле документларны кабул итүдән баш тарту турында карар кабул ителгән көнне Республика порталында шәхси кабинетына һәм (яисә) КФҮгә җибәрелә.

2.7.5. Муниципаль хезмэт күрсәтү өчен кирәкле гариза һәм документлар Бердәм порталда, Республика порталында бастырылган муниципаль хезмэт күрсәтү сроклары һәм тәртибе турындагы мәгълүмат нигезендә бирелгән очракта, муниципаль хезмэт күрсәтү өчен кирәкле гаризаларны һәм башка документларны кабул итүдән баш тарту тыела.

2.8. Муниципаль хезмэт күрсәтүне туктатып тору яки муниципаль хезмэт күрсәтүдән баш тарту өчен нигезләрнең тулы исемлеге

2.8.1. Муниципаль хезмэт күрсәтүне туктатып тору өчен нигезләр юк.

2.8.2. Муниципаль хезмэт күрсәтүдән баш тарту өчен нигезләр:

1) вәкаләе булмаган зат тарафыннан документлар тапшыру;

2) гаризада һәм документлардагы белешмәләр транспорт чарасының һәм йөкнең техник характеристикаларына, шулай ук игълан ителгән авыр йөк һәм (яисә) зур габаритлы йөкләрне ташуны гамәлгә ашыруның техник мөмкинлекләренә туры килми;

3) бүленә торган йөкне (делимого груза) ташу турында билгеләнгән таләпләр үтәлмәгән;

4) маршрутны килештергәндә автомобиль юлының, ясалма корылманың яки инженерлык коммуникацияләренә техник торышына, шулай ук юл хәрәкәте иминлеге таләпләренә бәйле рәвештә билгеләнгән техник характеристикалы транспорт чарасы белән билгеләнгән маршрут буенча ташуны гамәлгә ашыру мөмкин түгеллеге билгеләнгән;

5) гариза бирченең түбәндәгеләргә ризалыгы юк:

Тәртип нигезендә автомобиль юлының техник торышын бәяләүне үткәрү;

автомобиль юлын кисүче корылмаларны һәм инженерлык коммуникацияләрен төзекләндерү буенча автомобиль юлының техник торышын бәяләү нигезендә билгеләнгән һәм законнарда билгеләнгән очракларда махсус чаралар күрү;

автомобиль юлларын ныгыту яисә автомобиль юлларын яисә аларның участкаларын төзекләндерү буенча автомобиль юлының техник торышын бәяләү нигезендә билгеләнгән һәм законнарда билгеләнгән очракларда махсус чаралар күрү;

6) Гариза бирүче, әгәр мондый эшләр гариза бирүче белән килештереп башкарылган булса, автомобиль юлларының техник торышын бәяләүгә, аларны ныгытуга түләмәгән;

7) гариза бирүче, әгәр мондый эшләр гариза бирүче белән килештереп башкарылган булса, автомобиль юлларын, аларның участкаларын, автомобиль юлын кисүче корылмаларны һәм инженерлык коммуникацияләрен төзекләндерү буенча махсус чаралар күрүгә түләмәгән;

8) гариза бирүче автомобиль юларына авыр йөк ташучы транспорт чарасы китерә торган зыянны каплау хисабына акча кертмәгән;

2.8.3. Муниципаль хезмэт күрсәтүдән баш тарту өчен нигезләр исемлеге тулы.

2.8.4. Муниципаль хезмэт күрсэтүдөн баш тарту турындагы карар, баш тартуның сәбәпләрен күрсәтеп, әлеге Регламентка 2 нче кушымтада билгеләнгән форма нигезендә рәсмиләштерелә, билгеләнгән тәртиптә Башкарма комитетның вәкаләтле вазыйфай заты тарафыннан (Башкарма комитет) көчәйтелгән квалификацияле электрон имза белән имзалана һәм гариза бирүчегә муниципаль хезмэт күрсэтүдөн баш тарту турында карар кабул ителгән көнне Республика порталында шәхси кабинетына һәм (яисә) КФҮгә жиберелә.

2.8.5. Муниципаль хезмэт күрсәтү турында гариза Бердәм порталда, Республика порталында бастырылган муниципаль хезмэт күрсәтүнең сроклары һәм тәртибе турындагы мәгълүмат нигезендә бирелгән очракта муниципаль хезмэт күрсәтүдөн баш тарту тыела.

2.9. Муниципаль хезмэт күрсәткән өчен алына торган дәүләт пошлинасы яки башка түләү алу тәртибе, күләме һәм нигезләре

авыр үлчәмдәге һәм (яисә) зур габаритлы транспорт чарасының автомобиль юллары буйлап хәрәкәтенә махсус рөхсәт биргән өчен дәүләт пошлинасы күләме – 1 600 сум.

Гариза нигезендә үткәрелгән исәп-хисаптан соң жирле әһәмияттәге гомуми файдаланудагы автомобиль юлларында авыр үлчәмдәге транспорт чаралары китерә торган зыянны каплау өчен исәп-хисап бирелә.

2.10. Муниципаль хезмэт күрсәтү өчен кирәкле һәм мәжбүри булган хезмәтләр исемлегә, шул исәптән муниципаль хезмэт күрсәтүдә катнаша торган оешмалар тарафыннан бирелә торган документ (документлар) турында мәгълүматлар

Кирәкле һәм мәжбүри хезмәтләр күрсәтү таләп ителми.

2.11. Муниципаль хезмэт күрсәтү өчен кирәк һәм мәжбүри булган хезмэт күрсәтүләр өчен түләү алу тәртибе, күләме һәм нигезләре, шул исәптән мондый түләү күләмен исәпләү методикасы турында мәгълүмат

Кирәкле һәм мәжбүри хезмәтләр күрсәтү таләп ителми.

2.12. Муниципаль хезмәттән, муниципаль хезмэт күрсәтүдә катнаша торган оешма тарафыннан күрсәтелә торган хезмәттән файдалану турында гариза биргәндә һәм мондый хезмәтләр күрсәтү нәтижәсен алганда чиратта көтүнең максималъ вакыты

2.12.1. Муниципаль хезмәттән файдалануга гариза биргәндә көтү вакыты – 15 минуттан артык түгел.

2.12.2. Муниципаль хезмэт күрсәтү нәтижәсен алганда чиратта көтүнең максималъ вакыты 15 минуттан артмаска тиеш.

2.13. Муниципаль хезмэт күрсәтү турында һәм муниципаль хезмэт күрсәтүдә катнашучы оешма тарафыннан күрсәтелә торган хезмэт турында соратуын, шул исәптән электрон рәвештә теркәү срогы һәм тәртибе

2.13.1. Гариза биргән көнне КФҮгә шәхсән мөрәжәгать иткәндә, КФҮ автоматлаштырылган мәгълүмати системасыннан гариза бирүчегә гаризаның жибәрелүен раслый торган теркәү номеры белән гариза бирү датасы күрсәтелгән расписка бирелә.

2.13.2. Гаризаны Республика порталы аша жибәргәндә, гариза бирүче гариза биргән көнне Республика порталында шәхси кабинетында һәм электрон почта аша гаризаның жибәрелүен раслый торган теркәү номеры белән электрон гариза бирү датасы күрсәтелгән хәбәрнамә ала.

2.13.3. Башкарма комитетка шәхсән мөрәжәгать иткәндә, гариза тапшырган көнне, Башкарма комитетның вәкаләтле вазыйфаи заты гариза бирүчегә дәүләт һәм муниципаль хезмәтләр күрсәтү өчен билгеләнгән автоматлаштырылган мәгълүмат системасыннан, теркәү номеры, гариза бирү датасы һәм тапшырылган документлар исемлеге белән расписка бирә.

2.14. Муниципаль хезмэт күрсәтелә торган бүлмәләргә, көтү залына, муниципаль хезмәттән файдалану турында гаризаларны тутыру урыннарына, аларны тутыру үрнәкләре һәм һәр муниципаль хезмәттән файдалану өчен кирәкле документлар исемлеге булган мәгълүмат стендларына, мондый хезмәтне күрсәтү тәртибе турында визуаль, текстлы һәм мультимедиялә мәгълүматны урнаштыруга һәм рәсмиләштерүгә карата, шул исәптән инвалидларны социаль яклау турындагы федераль законнар һәм Татарстан Республикасы законнары нигезендә инвалидларның күрсәтелгән объектлардан файдалана алу мөмкинлеген тәмин итүгә карата таләпләр

2.14.1. Муниципаль хезмэт күрсәтү янгынга каршы система һәм янгын сүндерү системасы белән жиһазландырылган биналарда һәм бүлмәләрдә гамәлгә ашырыла.

Гариза бирүчеләрне кабул итү урыннары документларны рәсмиләштерү өчен кирәкле жиһазлар, мәгълүмат стендлары белән жиһазландырыла.

Инвалидларның муниципаль хезмэт күрсәтү урынына тоткарлыксыз керү мөмкинлеге тәмин ителә (бинага уңайлы керү-чыгу һәм аның эчендә хәрәкәт итү).

Муниципаль хезмэт күрсәтү тәртибе турында визуаль, текстлы һәм мультимедия мәгълүматы гариза бирүчеләр өчен уңайлы урыннарда, шул исәптән инвалидларның чикләнгән мөмкинлекләрен исәпкә алып урнаштырыла.

2.14.2. Инвалидларны социаль яклау турындагы Россия Федерациясе законнары нигезендә муниципаль хезмэт күрсәтү урынына каршылыксыз керү максатларында түбәндәгеләр тәмин ителә:

1) күрү сәләте һәм мөстәкыйль хәрәкәт итү функциясе бозылган инвалидларны озатып бару һәм аларга ярдәм күрсәтү;

2) транспорт чарасына утырту һәм аннан төшерү мөмкинлеге, шул исәптән кресло-коляскадан файдаланып;

3) инвалидларның хезмәт күрсәтү урыннарына тоткарлыксыз керүен тәмин итү өчен, кирәкле жиһазларны һәм мәгълүмат йөртү чыганаclarын, аларның тормыш эшчәнлеген чикләүне исәпкә алып, тиешенчә урнаштыру;

4) инвалидлар өчен кирәкле тавыш белән һәм күрәп кабул ителә торган мәгълүматны, шулай ук язуларны, билгеләрне һәм башка текстлы һәм график мәгълүматны Брайль рельефлы-нокталы шрифты белән башкарылган билгеләр белән кабатлау;

5) сурдотәржемәче һәм тифлосурдотәржемәче кертү;

б) йөртүче этне махсус укутуны раслый торган һәм «Йөртүче этне махсус укутуны раслый торган документ формасын һәм аны бирү тәртибен раслау турында» Россия Федерациясе Хезмәт һәм социаль яклау министрлыгының 2015 елның 22 июнендәге 386н номерлы боерыгы белән билгеләнгән рәвештә һәм тәртиптә тапшырыла торган документны булганда кертергә рөхсәт итү.

2.14.3. Муниципаль хезмәт күрсәтү гамәлгә ашырыла торган объектлардан һәм Регламентның 2.14.2. пунктының 1 – 4 пунктчаларында күрсәтелгән муниципаль хезмәт күрсәткәндә кулланыла торган чаралардан инвалидларның файдалана алуын тәмин итү өлешендә таләпләр 2016 елның 1 июленнән соң файдалануга тапшырылган яисә модернизация узган объектларга һәм чараларга карата кулланыла.

2.15. Муниципаль хезмәттән һәркем фадалана алу һәм сыйфаты күрсәткечләре, шул исәптән муниципаль хезмәт күрсәткәндә гариза бирүченең вазыйфай затлар белән хезмәттәшлеге саны һәм аларның дәвамлылыгы, муниципаль хезмәт күрсәтү барышы турында, шул исәптән мәгълүмати-коммуникация технологияләреннән файдаланып, дәүләт һәм муниципаль хезмәтләр күрсәтүнең күпфункцияле үзәгендә, жирле үзидарәнең башкарма күрсәтмә органының теләсә кайсы территориаль бүлекчәсендә, гариза бирүче сайлавы буенча (экстерриториаль принцип), 210-ФЗ номерлы Федераль законның 15.1 статьясында каралган дәүләт һәм муниципаль хезмәтләр күрсәтүнең күпфункцияле үзәкләрендә берничә дәүләт һәм (яисә) муниципаль хезмәт күрсәтү турында сорату (комплекслы сорату) юлы белән муниципаль хезмәттән файдалану мөмкинлеге йә мөмкин булмавы (шул исәптән тулы күләмдә) турында мәгълүмат алу мөмкинлеге

2.15.1. Муниципаль хезмәттән һәркем файдалана алу мөмкинлеге күрсәткечләренә түбәндәгеләр керә:

документлар кабул итү, бирү урынының жәмәгать транспортына якин зонада урнашуы;

белгечләренә, шулай ук гариза бирүчеләрдән документлар кабул итә торган бүлмәләренә житәрлек санда булуы;

мәгълүмати стендларда, муниципаль районның рәсми сайтында, Бердәм порталда, Республика порталында муниципаль хезмәт күрсәтү ысуллары, тәртибе һәм сроклары турында тулы мәгълүмат булу;

инвалидларга башкалар белән тигез дәрәжәдә хезмәтләрдән файдаланырга комачаулаучы каршылыкларны узуда ярдәм итү.

2.15.2. Муниципаль хезмәт күрсәтүнең сыйфат күрсәткечләренә түбәндәгеләр керә:

1) документларны кабул итү һәм карау сроклары үтәлү;
 2) муниципаль хезмәт күрсәтү нәтижәсен алу срогы үтәлү;
 3) Орган хезмәткәрләре тарафыннан Регламентны бозуга карата нигезле шикаятьләр булмау;

4) гариза бирүченең вазыйфай затлар белән үзара хезмәттәшлеге саны (консультацияләрне исәпкә алмыйча):

а) муниципаль хезмәттән файдаланганда гариза бирүченең КФҮ хезмәткәрләре белән хезмәттәшлеге барлык кирәкле документлар белән гариза биргәндә бер тапкыр гамәлгә ашырыла;

б) муниципаль хезмәт күрсәтү нәтижәсен кәгазьдә электрон документның нөсхәсе рәвешендә КФҮдә алу кирәк булган очракта, бер тапкыр.

Дәүләт хезмәте күрсәткәндә гариза бирүченең вәкаләтле затлар белән бер хезмәттәшлеге дәвамлылыгы 15 минуттан артмый.

Гариза бирүче муниципаль хезмәт күрсәтүнең сыйфатын күчмә радиотелефон элементәсе жайланмалары, Бердәм портал, Республика порталы, терминаль жайланмалар ярдәмендә бәяләргә хокуклы.

2.15.3. Муниципаль хезмәт күрсәтү барышы турында мәгълүматны гариза бирүче Бердәм порталда яисә Республика порталында, КФҮдә алырга мөмкин.

2.15.4. Муниципаль хезмәт күрсәтү гариза бирүченең яшәү урынына яисә экстерриториаль принцип буенча фактта яшәү (тору) урынына бәйсез рәвештә, аның сайлавы буенча теләсә кайсы КФҮдә гамәлгә ашырыла.

Регламентның 2.3.3 пунктының беренче абзацы нигезендә нәтижәне бирү муниципаль район КФҮнең гариза биртүче сайлаган бүлегендә (ерактагы эш урынында) яисә соратыла торган жир кишәрлеге урнашкан шәһәр округы КФҮ бүлекчәсендә гамәлгә ашырыла.

Гариза бирүче муниципаль хезмәтне комплекслы сорату составында алырга хокуклы.

2.16. Башка, шул исәптән экстерриториаль принцип буенча муниципаль хезмәт күрсәтүнең үзенчәлекләрен исәпкә ала торган таләпләр (әгәр муниципаль хезмәт экстерриториаль принцип буенча бирелгән булса) һәм электрон формада муниципаль хезмәт күрсәтү үзенчәлекләре

2.16.1. Муниципаль хезмәт электрон рәвештә күрсәтелгәндә, гариза бирүче түбәндәгеләргә хокуклы:

1) Бердәм порталда һәм Республика порталында урнаштырылган муниципаль хезмәт күрсәтү тәртибе һәм сроклары турында мәгълүмат алырга;

2) муниципаль хезмэт күрсәтү турында гариза һәм муниципаль хезмэт күрсәтү өчен кирәкле башка документларны, шул исәптән электрон образлары 210-ФЗ номерлы Федераль законның 16 статьясындагы 1 өлешенен 7.2 пункты нигезендә таныкланган документларны һәм мәгълүматны Республика порталынан файдаланып бирү;

3) муниципаль хезмэт күрсәтү турында электрон формада бирелгән гаризаларны үтәү барышы турында мәгълүматлар алырга;

4) Республика порталы ярдәмендә муниципаль хезмэт күрсәтүнең сыйфатын бәяләүне гамәлгә ашырырга;

5) муниципаль хезмэт күрсәтү нәтижәсен электрон документ формасында алырга;

б) е) Республика порталы, дәүләт һәм муниципаль хезмәтләр күрсәтүче органнар, аларның вазыйфай затлары, дәүләт һәм муниципаль хезмәткәрләр, дәүләт һәм муниципаль хезмәтләр күрсәткәндә кылынган карарларга һәм гамәлләргә (гамәл кылмауларга) судка кадәр (судтан тыш) шикаять белдерү процессын тәэмин итә торган федераль дәүләт мәгълүмат системасы порталы ярдәмендә Башкарма комитетның, шулай ук аның вазыйфай затларының, муниципаль хезмәткәрләрнең карарына һәм гамәлләренә (гамәл кылмавына) шикаять бирергә.

2.16.2. Гаризаны формалаштыру Республика порталында нинди дә булса башка формада гариза бирү зарурлыгынан башка гаризаның электрон формасын тутыру юлы белән башкарыла.

2.16.3. Республика порталында гариза формалаштырганда тәэмин ителә:

1) хезмэт күрсәтү өчен кирәкле гаризаны һәм башка документларны күчермәләү (копирование) һәм саклау мөмкинлеге;

2) берничә мөрәжәгать итүче тарафыннан уртақ гариза жиберүне күз алдында тоткан хезмәтләр сорап мөрәжәгать иткәндә, берничә гариза бирүченең бер электрон гариза формасын тутыру мөмкинлеге;

3) гаризаның электрон формасы күчермәсен кәгазьдә бастыру мөмкинлеге;

4) кулланучының теләге буенча электрон гариза формасына элек кертелгән күрсәткечләрне теләсә кайсы мизгелдә саклап калу, шул исәптән керткәндә хаталар барлыкка килгәндә һәм гаризаның электрон формасына күрсәткечләрне кабат кертү өчен кире кайтарылганда;

5) Бердәм идентификация һәм аутентификация системасында булмаган мәгълүматларга кагылышлы өлешендә, бердәм порталда, республика порталында бастырылган мәгълүматлардан файдаланып, гаризаның электрон формасы кырларын тутыру;

б) элек кертелгән мәгълүматны югалтмыйча, гаризаның электрон формасын тутыруның теләсә кайсы этаптарына әйләнеп кайту мөмкинлеге;

7) гариза бирүченең Республика порталында элек бирелгән гаризаларга кимендә бер ел эчендә, шулай ук өлешчә формалаштырылган гаризаларга – кимендә 3 ай эчендә керә алу мөмкинлеге булу.

2.16.4. Гариза бирүчеләрнең КФҮгә кабул итү өчен язылуы (алга таба – язылу) Республика порталы, КФҮнең контакт-үзәге телефоны аша башкарыла.

Гариза бирүчегә кабул итү өчен теләсә нинди буш датага һәм вакытка күпфункцияле үзәкнең кабул итү графигында билгеләнгән чикләрдә язылу мөмкинлегенә бирелә.

Билгелә бер датага язылу бу датага кадәр бер тәүлек кала тәмамлана.

Республика порталы ярдәмендә алдан язылуны гамәлгә ашыру өчен, гариза бирүче система сората торган мәгълүматларны күрсәтергә тиеш, шул исәптән:

фамилиясе, исеме, атасының исеме (булган очракта);

телефон номеры;

электрон почта адресы (теләк буенча);

теләгән дата һәм кабул итү вакыты.

Гариза бирүче алдан язылганда хәбәр иткән мәгълүматларның шәхси кабул итү вакытында гариза бирүче тапшырган документларга туры килмәве очрагында, алдан язылу гамәлдән чыгарыла.

Алдан язылганда, гариза бирүчегә талон-раслауны чыгартып алу мөмкинлегенә тәмин ителә. Гариза бирүче электрон почта адресын хәбәр иткән очракта, күрсәтелгән адреска, кабул итү датасын, вакытын һәм урынын күрсәтеп, алдан язылуны раслау турында мәгълүмат жиберелә.

Алдан язылуны башкарганда, гариза бирүчегә мәжбүри рәвештә кабул итүнең билгеләнгән вакытыннан соң 15 минут узгач килмәгән очракта алдан язылуның юкка чыгарылуы турында хәбәр ителә.

Гариза бирүче алдан язылудан теләсә кайсы вакытта баш тартырга хокуклы.

Россия Федерациясе норматив хокукый актлары нигезендә идентификация һәм аутентификация үтүдән тыш, гариза бирүчедән башка гамәлләр кылуны, кабул итү максатын күрсәтүне, шулай ук кабул итү өчен вакыт интервалының озынлыгын исәпләү өчен кирәкле белешмәләрне бирүне таләп итү тыела.

Административ процедураларның составы, аларны үтәү эзлеклелегенә һәм вакыты, аларны үтәү тәртибенә таләпләр, шул исәптән административ процедураларны электрон рәвештә башкару үзенчәлекләре, шулай ук күпфункцияле үзәкләрдә административ процедураларны башкару үзенчәлекләре

**3.1. Муниципаль хезмәт күрсәтүдәге
гамәлләр тәртибен тасвирлау**

3.1.1. Муниципаль хезмәт күрсәтү түбәндәге процедураларны үз эченә ала:

- 1) гариза бирүчегә консультация бирү;
- 2) гариза бирүче тарафыннан бирелгән документлар комплектын кабул итү һәм карау;
- 3) муниципаль хезмәт күрсәтүдә катнашучы органнарга ведомствоара соратулар жиберү;
- 4) муниципаль хезмәт күрсәтү нәтижәсен эзерләү;
- 5) гариза бирүчегә муниципаль хезмәт нәтижәсен бирү (жиберү).

3.2. Гариза бирүчегә консультация бирү

3.2.1. Административ процедураны үтәүне башлауның нигезе – гариза бирүченең муниципаль хезмәт күрсәтүгә бәйлә мәсьәләләр буенча мөрәжәгатә.

Административ процедураны үтәү өчен җаваплы вазыйфай зат (хезмәткәр):

- күпфункцияле үзәккә мөрәжәгать иткәндә – КФҮ хезмәткәре;
- гариза бирүче Башкарма комитетка мөрәжәгать иткәндә – инфраструктура үсеше бүлегенең баш белгече (алга таба – консультация бирүгә җаваплы вазыйфай зат).

3.2.2. Гариза бирүче муниципаль хезмәт күрсәтү тәртибе һәм сроклары турында консультация сорап КФҮгә шәхсән үзе һәм телефон һәм электрон почта аша мөрәжәгать итәргә хокуклы.

КФҮ хезмәткәре гариза бирүчегә, шул исәптән муниципаль хезмәт алу өчен тапшырыла торган документларның составы, формасы һәм башка мәсьәләләр буенча консультация бирә.

Гариза бирүче муниципаль хезмәт күрсәтү тәртибе турында мәгълүматны күпфункцияле үзәк сайтынан <http://mfc16.tatarstan.ru> ирекле рәвештә алырга мөмкин.

Әлеге пункт белән билгеләнә торган административ процедуралар гариза бирүче мөрәжәгать иткән көндә башкарыла.

Административ процедураларны үтәү нәтижәләре булып түбәндәгеләр тора: бирелә торган документларның составы, формасы һәм муниципаль хезмәт алу өчен кирәкле башка мәсьәләләр буенча консультация.

3.2.3. Гариза бирүче телефон һәм электрон почта аша Органга мөрәжәгать итәргә, шулай ук Республика порталында, Органның сайтында муниципаль хезмәт күрсәтү тәртибе һәм сроклары турында, шул исәптән муниципаль хезмәт алу өчен тапшырыла торган документларның составы, формасы һәм башка мәсьәләләр буенча консультация алырга хокуклы.

Консультация бирү өчен җаваплы вазыйфай зат гариза бирүчегә Регламентның 1.3.4 пункты таләпләре нигезендә хәбәр итә.

Әлеге пункт белән билгеләнә торган административ процедуралар мөрәжәгать кәргән көннән алып өч эш көне эчендә башкарыла.

Административ процедураларны үтәү нәтижәләре булып түбәндәгеләр тора: бирелә торган документларның составы, формасы һәм муниципаль хезмәт алу өчен кирәкле башка мәсьәләләр буенча консультацияләр.

3.3. Гариза бирүче тарафыннан бирелгән документлар комплектын кабул итү һәм карау

3.3.1. Муниципаль хезмәт күрсәтү өчен документлар кабул итү КФҮ яисә КФҮнең читтәге эш урыны аша.

3.3.1.1. Гариза бирүче (гариза бирүче вәкиле) муниципаль хезмәт күрсәтү турында сорату белән КФҮгә мөрәжәгать итә һәм Регламентның 2.5. пункты нигезендә документлар тапшыра.

3.3.1.2. Гаризаларны кабул итүче КФҮ хезмәткәре түбәндәгеләрне башкара:
 мөрәжәгать предметын билгели;
 гариза бирүченең шәхесен раслый;
 документлар бирүче затның вәкаләтләрен тикшерә;
 документларның Регламентның 2.5 пунктында күрсәтелгән таләпләргә туры килү-килмәвен тикшерә;

КФҮнең автоматлаштырылган мәгълүмати системасында гаризаның электрон формасын тутыра;

кәгазь чыганакта Регламентның 2.5 пунктында күрсәтелгән документларны тапшырганда, тапшырылган документларны сканерлый;

КФҮнең автоматлаштырылган мәгълүмати системасыннан гаризаны кәгазьдә чыгартып ала;

гариза бирүчегә тикшерү һәм имза салу өчен тапшыра;

имза салганнан соң, КФҮ автоматлаштырылган мәгълүмати системасында имзаланган гаризаны сканерлый;

КФҮнең автоматлаштырылган мәгълүмат системасына электрон формада тапшырылган документларны яки сканерланган документларның электрон образларын урнаштыра, электрон эш формалаштыра;

имза салынган гаризаны һәм кәгазь документларның төп нөсхәләрен кире кайтара;

гариза бирүчегә документларны кабул итү турында расписка бирә.

Әлеге пункт белән билгеләнә торган административ процедуралар гариза бирүче мөрәжәгать иткән көндә башкарыла.

Административ процедураларны үтәү нәтижәләре булып түбәндәгеләр тора: жибәрергә эзер гариза һәм документлар пакеты.

3.3.1.3. КФҮ хезмәткәре гариза бирүчедән кабул ителгән документлар пакетын Органга электрон формада (электрон эшләр пакетлары составында) гариза бирүче КФҮ структур бүлекчәсенә мөрәжәгать иткән көннән бер эш көне эчендә жибәрә.

Административ процедураларны үтәү нәтижәләре булып түбәндәгеләр тора: электрон хезмәттәшлек системасы ярдәмендә Органга жибәрелгән гариза һәм документлар пакеты (электрон эш).

3.3.2. Муниципаль хезмәтне электрон рәвештә күрсәтү өчен, Республика порталы аша документлар кабул итү.

3.3.2.1. Гаризаны электрон рәвештә бирү өчен, гариза бирүче түбәндәге гамәлләрне башкара:

авторизацияне башкара;

электрон гариза формасын ача;

муниципаль хезмәт күрсәтү өчен кирәкле һәм мәжбүри белешмәләрен үз эченә алган электрон гариза формасын тутыра;

электрон формадагы документларны яисә документларның электрон образларын (кирәк булганда) электрон гариза формасына беркетә;

электрон рәвештә муниципаль хезмәт күрсәтүнең шартлары һәм тәртибе белән танышу һәм килешү фактын раслый (электрон гариза формасында ризалык турында тиешле тамга куя);

хәбәр ителгән белешмәләрнең дөреслеген раслый (электрон гариза формасында тиешле тамганы билгели);

электрон гариза жиберә (электрон гариза формасында тиешле төймәгә баса);

электрон гариза Регламентның 2.5.5 пункты таләпләре нигезендә имзаланана;

электрон гариза жиберү турында хәбәр ала.

Формалаштырылган гаризаны формат-логик тикшерү гариза бирүче гаризаның электрон формасының һәр кырын тутырганнан соң башкарыла. Гаризаның электрон формасындагы дөрес тутырылмаган кырны ачыклаганда, гариза бирүчегә ачыкланган хатаның характеры һәм аны турыдан-туры гаризаның электрон формасында бетерү тәртибе турында хәбәр ителә.

Әлеге пункт белән билгеләнә торган административ процедуралар гариза бирүче мөрәжәгать иткән көндә башкарыла.

Административ процедураларны үтәү нәтижәләре булып түбәндәгеләр тора: электрон хезмәттәшлек системасы ярдәмендә Органга жиберелгән электрон эш.

3.3.3. Документлар комплектын Башкарма комитетның тикшерүе

3.3.3.1. Административ процедураны үтәүне башлауның нигезе булып муниципаль хезмәт күрсәтү өчен кирәкле гариза һәм башка документлар килү тора.

Административ процедураны үтәү өчен җаваплы вазыйфаи зат (хезмәткәр) – инфраструктура үсеше бүлегенең баш белгече (алга таба – документлар кабул итү өчен җаваплы вазыйфаи зат).

3.3.3.2. Документларны кабул итү өчен җаваплы вазыйфаи зат, гариза бирүче гариза белән Органга мөрәжәгать иткән очракта:

мөрәжәгать предметын билгели;

гариза бирүченең шәхесен билгели;

документлар бирүче затның вәкаләтләрен тикшерә;

документларның Регламентның 2.5 пунктында күрсәтелгән таләпләргә туры килүен, тапшырылган документларның билгеләнгән таләпләргә туры килүен тикшерә (документларның күчermәләрен тиешенчә рәсмиләштерү, документларда чистартулар, өстәп язулар, сызылган сүзләр һәм килешенмәгән башка төзәтүләр булмау);

дәүләт һәм муниципаль хезмәтләр күрсәтү өчен билгеләнгән автоматлаштырылган мәгълүмат системасында гаризаның электрон формасын тутыра;

кәгазь чыганакта Регламентның 2.5 пунктында күрсәтелгән документларны тапшырганда, тапшырылган документларны сканерлый;

гаризаны бастыра;

гариза бирүчегә тикшерү һәм имза салу өчен тапшыра;

кул куелганнан соң, имзаланган гаризаны сканерлый;

дәүләт һәм муниципаль хезмәтләр күрсәтү өчен билгеләнгән автоматлаштырылган мәгълүмат системасына электрон формада тәкъдим ителгән

документларны яки сканерланган документларның электрон образларын йөкли, электрон эш формалаштыра;

имза салынган гаризаны һәм кәгазь документларның төп нөсхэләрен гариза бирүчегә кире кайтара;

гариза бирүчегә документларны кабул итү турында расписка бирә.

Документларны кабул итүдән баш тарту өчен нигезләр булган очракта, документларны кабул итү өчен җаваплы вазыйфай зат гариза бирүчегә гаризаны кабул итү өчен каршылыктар булу турында хәбәр итә һәм, документларны кабул итүдән баш тарту өчен ачыкланган нигезләрнең эчтәлеген аңлатып, аңа документларны кире кайтара.

3.3.3.3. Документлар кабул итү өчен җаваплы вазыйфай зат, карауга документлар кергәннән соң, түбәндәгеләрне башкара:

Гаризага эш номенклатурасы нигезендә номер һәм «Документларны тикшерү» статусын бирә, бу Республика порталында шәхси кабинетта чагыла;

кергән электрон эшләрне, шул исәптән гариза бирүче тарафыннан электрон рәвештә бирелгән документларны һәм документларның электрон образларын өйрәнә;

документларның комплектлылыгын, электрон үрнәкләренең укылышын тикшерә;

Бердәм порталга мөрәҗәгать итеп, электрон имзаның чынбарлык шартлары үтәлешен тикшерә (гариза бирүче тарафыннан көчәйтелгән квалификацияле электрон имза белән имзаланган электрон документлар тапшырылган очракта).

Регламентның 2.7.1 пункттында каралган нигезләр булганда, муниципаль хезмәт күрсәтү өчен кирәкле документларны кабул итүдән баш тарту турында карар проектын төзи;

Әгәр көчәйтелгән квалификацияле электрон имзаны тикшерү нәтижәсендә аның чынлык шартларының үтәлмәве ачыкланса, баш тарту турында карар проектында аны кабул итү өчен нигез булып тора торган 63-ФЗ номерлы Федераль законның 11 статьясы пунктлары булырга тиеш.

Баш тарту сәбәпләре күрсәтелгән муниципаль хезмәт күрсәтү өчен кирәкле документларны кабул итүдән баш тарту турында карар проектын (муниципаль хезмәт күрсәтү өчен кирәкле документларны кабул итүдән баш тарту өчен нигезләр мондый документларга карата билгеләнгән таләпләрне бозуга бәйле булган очракта, документларны кабул итүдән баш тарту өчен нигезләрдә тапшырылмаган документларның (мәгълүматларның, белешмәләрнең) исеме турында мәгълүмат булырга тиеш), дәрәҗә булмаган һәм (яисә) каршылыклы белешмәләре бар, билгеләнгән таләпләрне бозып рәсмиләштерелгән) рәсмиләштерелә, билгеләнгән тәртиптә электрон документ әйләнеше системасы ярдәмендә килештерүгә җибәрелә.

Муниципаль хезмәт күрсәтү өчен кирәкле документларны кабул итүдән баш тарту турындагы карар проектын килештерү Регламентның 3.5.4. пункттында каралган тәртиптә гамәлгә ашырыла, .

Регламентның 2.7.1 пункттында каралган документларны кабул итүдән баш тарту өчен нигезләр булмаган очракта, документлар кабул итү өчен җаваплы

вазыйфай зат гариза кергән көннән алып бер эш көне эчендә гаризада күрсәтелгән ысул белән гариза бирүчегә гаризаның кергән теркәү номерын, гаризаны алу датасын, файллар исемлеген, аңа теркәлгән документларны, муниципаль хезмәт нәтижәсен алу датасын күрсәтеп, гариза керү турында хәбәрнамә жибәрә.

3.3.3.4. Регламентның 3.3.3.1, 3.3.3.3 пунктларында күрсәтелгән процедураларны үтәү, техник мөмкинлек булганда, дәүләт һәм муниципаль хезмәтләр күрсәтү өчен билгеләнгән автоматлаштырылган мәгълүмат системасын кулланып, автоматлаштырылган режимда гамәлгә ашырыла.

3.3.3.5. Регламентның 3.3.3 пункты белән билгеләнә торган административ процедуралар карау өчен гариза кергән көннән алып бер эш көне эчендә башкарыла.

Административ процедураларны үтәү нәтижәләре булып түбәндәгеләр тора: муниципаль хезмәт күрсәтү өчен кирәкле документларны кабул итүдән баш тарту турындагы документлар комплекты яисә карар проекты.

3.4. Муниципаль хезмәт күрсәтүдә катнашучы органнарга ведомствоара соратулар жибәрү

3.4.1. Административ процедураны үтәү өчен нигез – административ процедураны үтәүгә вәкаләтле вазыйфай затының (хезмәткәрнең) документларны кабул итү өчен җаваплы вазыйфай заттан (хезмәткәрдән) гариза бирүчедән кабул ителгән документларны алуы.

Административ процедураны үтәү өчен җаваплы вазыйфай зат (хезмәткәр) булып *инфраструктура үсеше бүлегенең баш белгече (алга таба – ведомствоара соратулар жибәрү өчен җаваплы вазыйфай зат) тора.*

3.4.2. Ведомствоара соратулар жибәрү өчен җаваплы вазыйфай зат ведомствоара электрон хезмәттәшлек системасы ярдәмендә (техник мөмкинлек булмаганда – башка ысуллар белән) Регламентның 2.6.1 пунктында каралган документларны һәм белешмәләрне бирү турында соратулар формалаштыра һәм электрон рәвештә жибәрә.

Әлеге пункт белән билгеләнгән административ процедуралар карау өчен гариза кабул ителгән көнне башкарыла.

Административ процедураларны үтәү нәтижәләре булып түбәндәгеләр тора: хакимият органнарына һәм (яисә) хакимиятнең ведомство буйсынуындагы оешмаларга жибәрелгән соратулар.

3.4.3. Ведомствоара электрон хезмәттәшлек системасы аша килгән мөрәжәгатьләр нигезендә мәгълүмат белән тәмин итүче белгечләр муниципаль хезмәт күрсәтү өчен сорала торган документларны (мәгълүматны) бирә яисә кирәкле документлар һәм (яисә) мәгълүмат булмау турында хәбәрнамә (алга таба – баш тарту турында хәбәрнамә) жибәрә.

Әлеге пункт белән билгеләнә торган административ процедуралар документ яисә мәгълүмат бирүче органга яки оешмаларга ведомствоара соратулар кергән көннән алып биш көн эчендә, әгәр ведомствоара соратуга җавап эзерләүнең һәм жибәрүнең башка сроклары федераль законнар, Россия Федерациясе Хөкүмәтенең

хокукый актлары һәм федераль законнар нигезендә кабул ителгән Татарстан Республикасы норматив хокукый актлары белән билгеләнмәгән булса.

Административ процедураларны үтәү нәтижәләре түбәндәгеләрдән гыйбарәт: ведомствоара соратулар жибәрү өчен җаваплы вазыйфай затка жибәрелгән муниципаль хезмәт күрсәтү өчен кирәкле документлар (белешмәләр) яисә баш тарту турында хәбәрнамә.

3.4.4. Ведомствоара соратулар жибәрү өчен җаваплы вазыйфай зат түбәндәгеләрне башкара:

ведомствоара электрон хезмәттәшлек системасы аша муниципаль хезмәт күрсәтү өчен кирәкле документларны (белешмәләрне) йә, документ һәм (яисә) мәгълүмат булмаганда, баш тарту турында хәбәрнамә ала;

муниципаль хезмәт күрсәтү өчен кирәкле документларны кабул итүдән баш тарту турында карар проектын эзерли.

Баш тарту сәбәпләре күрсәтелгән муниципаль хезмәт күрсәтү өчен кирәкле документларны кабул итүдән баш тарту турында карар проекты (муниципаль хезмәт күрсәтү өчен кирәкле документларны кабул итүдән баш тарту өчен нигезләр мондый документларга карата билгеләнгән таләпләрне бозуга бәйлә булган очракта, документларны кабул итүдән баш тарту өчен нигезләрдә тапшырылмаган документларның (мәгълүматларның, белешмәләрнең) исеме турында мәгълүмат булырга тиеш), дәрәҗә булмаган һәм (яисә) каршылыклы белешмәләре бар, билгеләнгән таләпләрне бозып рәсмиләштерелгән) рәсмиләштерелә, билгеләнгән тәртиптә электрон документ әйләнеше системасы ярдәмендә килештерүгә жибәрелә.

Муниципаль хезмәт күрсәтү өчен кирәкле документларны кабул итүдән баш тарту турындагы карар проекты килештерү Регламентның 3.5.4. пункттында каралган тәртиптә гамәлгә ашырыла, .

Әлеге пункт белән билгеләнә торган административ процедуралар бер эш көне эчендә гамәлгә ашырыла.

Административ процедураларны башкару нәтижәләре булып түбәндәгеләр тора: ведомствоара соратулар жибәрү өчен җаваплы вазыйфай затка жибәрелгән муниципаль хезмәт күрсәтү өчен кирәкле документлар (белешмәләр), яисә баш тарту турында хәбәрнамә, муниципаль хезмәт күрсәтү өчен кирәкле документларны кабул итүдән баш тарту турында карар проекты, муниципаль хезмәт күрсәтүдән баш тарту турында карар проекты, муниципаль хезмәт күрсәтү нәтижәләре проекты, муниципаль хезмәт күрсәтү өчен кирәкле документлар (белешмәләр).

3.4.5. Регламентның 3.4.2, 3.4.4, 3.4.5 пунктларында күрсәтелгән процедураларны үтәү, техник мөмкинлек булганда, шул исәптән Регламентның 2.13 пункты нигезендә гаризаны теркәгән мизгелдән, дәүләт һәм муниципаль хезмәтләр күрсәтү өчен билгеләнгән автоматлаштырылган мәгълүмат системасын файдаланып, автоматик режимда гамәлгә ашырыла.

3.4.6. Регламентның 3.4 пункттында күрсәтелгән административ процедураларны үтәүнең максимал вакыты алты эш көне тәшкил итә.

3.5. Муниципаль хезмэт күрсәтү нәтижәсен эзерләү

3.5.1. Административ процедураны үтәүне башлап жиберүгә нигез булып ведомствоара соратулар жиберү өчен җаваплы вазыйфай заттан муниципаль хезмэт күрсәтү өчен кирәкле документлар (белешмәләр) керү тора.

Административ процедураны үтәү өчен җаваплы вазыйфай зат (хезмәткәр) булып инфраструктура үсеше бүлегенң баш белгече (алга таба – ведомствоара соратулар жиберү өчен җаваплы вазыйфай зат) тора.

3.5.2. Муниципаль хезмэт күрсәтү нәтижәсен эзерләү өчен җаваплы вазыйфай зат түбәндәгеләрне башкара:

муниципаль хезмэт күрсәтү өчен кирәкле документларның формалаштырылган комплектын карый;

муниципаль хезмэт күрсәтүдән баш тарту өчен Регламентның 2.8.2 пункттында күрсәтелгән нигезләр ачыкланганда, муниципаль хезмэт күрсәтүдән баш тарту турында карар проектын эзерли.

Регламентның 3.5. пункттында күрсәтелгән административ процедураларны үтәүнең вақыты бер эш көне тәшкил итә.

Административ процедураларны үтәү нәтижәләре булып түбәндәгеләр тора: муниципаль хезмэт күрсәтү өчен кирәкле документларны кабул итүдән баш тарту турында карар проекты, муниципаль хезмэт күрсәтү өчен кирәкле формалаштырылган документлар комплекты.

3.5.3. Муниципаль хезмэт күрсәтү нәтижәсен эзерләү өчен җаваплы вазыйфай зат түбәндәгеләрне башкара:

муниципаль хезмэт күрсәтүдән баш тарту өчен Регламентның 2.8.2 пункттында каралган нигезләр булмаган очракта, муниципаль хезмэт күрсәтү өчен кирәкле документларны карау нәтижәләре буенча муниципаль хезмэт күрсәтү нәтижәләре проектын эзерли;

муниципаль хезмэт күрсәтүнең эзерләнгән проектын билгеләнгән тәртиптә электрон документ әйләнеше системасы ярдәмендә килештерүгә жиберә.

Әлеге пункт белән билгеләнә торган административ процедуралар бер эш көне эчендә гамәлгә ашырыла.

Административ процедураларны башкару нәтижәсе булып түбәндәгеләр тора: килештерүгә жиберелгән муниципаль хезмэт күрсәтү нәтижәсе проекты.

3.5.4. Муниципаль хезмэт күрсәтү өчен кирәкле документларны кабул итүдән баш тарту турындагы карар проектын, муниципаль хезмэт күрсәтү нәтижәләре проектын килештерү һәм имзалау (алга таба – документлар проектлары) муниципаль хезмэт күрсәтү нәтижәсен эзерләү өчен җаваплы структур бүлекчә житәкчесе, Башкарма комитет житәкчесе урынбасары, Башкарма комитет житәкчесе тарафыннан башкарыла.

Кисәтүләр булган эзер документлар проектлары муниципаль хезмэт нәтижәсен эзерләү өчен җаваплы затка эшләр бетерү өчен кайтарыла. Кисәтүләр бетерелгәннән соң, документлар проектлары килештерү һәм имзалау өчен кабат тапшырыла.

Документлар проектларын караганда Башкарма комитет житәкчесе

административ процедураларны үтәү сроклары, аларның эзлеклелеге һәм тулылығы, Башкарма комитетның вәкаләтле вазыйфай затлары тарафыннан электрон документ әйләнеше системасында килештерүләр булу өлешендә Регламентның Башкарма комитетының вазыйфай затлары тарафыннан үтәлүен тикшерә.

Административ процедураларны үтәү сроклары, аларның эзлеклелеге һәм тулылығы өлешендә хокук бозулар ачыкланган очракта, Орган житәкчесе хокук бозуларга юл куйган затларны Регламентның 4.3 пункты нигезендә җаваплылыкка тартырга тәкъдим итә.

Әлеге пункт белән билгеләнә торган административ процедуралар ике эш көне эчендә гамәлгә ашырыла.

Административ процедураларны үтәү нәтижәләре булып түбәндәгеләр тора: муниципаль хезмәт күрсәтү өчен кирәкле документларны кабул итүдән баш тарту турында карар, Регламентның 2.3.1 пункты нигезендә муниципаль хезмәт күрсәтү нәтижәсе.

3.5.5. Регламентның 3.5.3, 3.5.4. пунктларында күрсәтелгән процедураларны үтәү, техник мөмкинлек булганда, дәүләт һәм муниципаль хезмәтләр күрсәтү өчен билгеләнгән автоматлаштырылган мәгълүмат системасын кулланып, автоматлаштырылган режимда гамәлгә ашырыла.

Регламентның 3.5. пунктында күрсәтелгән административ процедураларны үтәүнең максималь вакыты дүрт эш көне тәшкил итә.

3.6. Гариза бирүчегә муниципаль хезмәт нәтижәсен бирү (жибәрү).

3.6.1. Административ процедураны үтәүне башлап җибәрүгә нигез булып административ процедураны үтәү өчен җаваплы вазыйфай затның муниципаль хезмәт күрсәтүне раслаучы документ алу тора.

Административ процедураны үтәү өчен җаваплы вазыйфай зат – инфраструктура үсеше бүлегенң баш белгече (алга таба – документлар бирү (жибәрү) өчен җаваплы вазыйфай зат).

3.6.2. документлар бирү (жибәрү) өчен җаваплы вазыйфай зат түбәндәгеләрне башкара:

дәүләт һәм муниципаль хезмәтләр күрсәтү өчен билгеләнгән автоматлаштырылган мәгълүмат системасы документациясен алып баруның өстәмә системасына (подсистема) һәм (яисә) шәһәр төзелеше эшчәнлеген тәмин итүнең мәгълүмат системасына муниципаль хезмәт күрсәтү нәтижәсе турында белешмәләр теркәүне һәм кертүне тәмин итә;

гариза бирүчегә (аның вәкиленә) гаризада күрсәтелгән ысул белән, муниципаль хезмәт күрсәтү нәтижәсе турында һәм Органда яки КФҮдә муниципаль хезмәт күрсәтү нәтижәсен алу мөмкинлегенә турында хәбәр итә.

Процедураларны үтәү, техник мөмкинлек булганда, дәүләт һәм муниципаль хезмәтләр күрсәтү өчен билгеләнгән автоматлаштырылган мәгълүмат системасын кулланып, автоматлаштырылган режимда гамәлгә ашырыла.

Әлеге пункт белән билгеләнә торган административ процедуралар муниципаль хезмәт күрсәтүне (хезмәт күрсәтүдән баш тартуны) раслый торган документка Органның вәкаләтле вазыйфай заты (Орган) тарафыннан кул куелган көннән бер эш күне дәвамында башкарыла.

Административ процедураларны үтәү нәтижәләре булып түбәндәгеләр тора: муниципаль хезмәт күрсәтү нәтижәсе турында белешмәләрне мәгълүмат системаларында урнаштыру, гариза бирүчегә (аның вәкиленә) муниципаль хезмәт күрсәтү нәтижәсе һәм аны алу ысуллары турында хәбәр итү.

3.6.3. Муниципаль хезмәт күрсәтү нәтижәсен бирү (жибәрү) тәртибе:

3.6.3.1. КФҮгә муниципаль хезмәт күрсәтү нәтижәсен сорап гариза бирүче мөрәжәгать иткәндә, КФҮ хезмәткәре гариза бирүчегә муниципаль хезмәт нәтижәсен бирә.

Әлеге пункт белән билгеләнә торган административ процедуралар мөрәжәгать итүче килгән көнне КФҮ эшчәнлегә регламентында билгеләнгән срокларда чират тәртибендә башкарыла.

Административ процедураларны үтәү нәтижәләре булып түбәндәгеләр тора: КФҮнең автоматлаштырылган мәгълүмат системасында муниципаль хезмәт күрсәтү нәтижәсен бирү фактын теркәү.

3.6.3.2. Гариза бирүче, муниципаль хезмәт нәтижәсен сорап, Республика порталы аша мөрәжәгать иткәндә, гариза бирүченең шәхси кабинетына автомат рәвештә муниципаль хезмәт күрсәтү нәтижәсе булган, Органның вәкаләтле вазыйфай затының (Органның) көчәйтелгән квалификацияле электрон имзасы куелган документның электрон образы жибәрелә.

Әлеге пункт белән билгеләнә торган административ процедуралар муниципаль хезмәт күрсәтүне (хезмәт күрсәтүдән баш тартуны) раслый торган документка Органның вәкаләтле вазыйфай заты (Орган) тарафыннан кул куелган көндә башкарыла.

Административ процедураларны үтәү нәтижәләре булып түбәндәгеләр тора: гариза бирүчегә, Республика порталынан файдаланып, муниципаль хезмәт күрсәтүне (шул исәптән муниципаль хезмәт күрсәтүдән баш тартуны) раслый торган документ жибәрү (бирү).

3.6.3.3. Гариза бирүче муниципаль хезмәт нәтижәсен сорап Орган мөрәжәгать иткәндә, документларны бирү (жибәрү) өчен җаваплы вазыйфай зат гариза бирүчегә муниципаль хезмәт нәтижәсен бирә.

Әлеге пункт белән билгеләнә торган административ процедуралар мөрәжәгать итүче килгән көнне Органның эчке хезмәт тәртибе Кагыйдәләре белән билгеләнгән срокларда чират тәртибендә башкарыла.

Административ процедураларны үтәү нәтижәсе булып түбәндәгеләр тора: дәүләт һәм муниципаль хезмәтләр күрсәтү өчен билгеләнгән автоматлаштырылган мәгълүмат системасында муниципаль хезмәт күрсәтү нәтижәсен бирү фактын теркәү.

3.7. Техник хаталарны төзәтү

3.7.1. Муниципаль хезмэт нәтижәсе булган документта техник хата ачыкланган очракта, гариза бирүче Органга түбәндәгеләрне жиберә:

техник хатаны төзәтү турында гариза (әлеге Регламентка 6 нчы кушымта);

муниципаль хезмэт нәтижәсе буларак гариза бирүчегә бирелгән техник хаталы документ;

техник хаталар булуны дәлилләүче юридик көчкә ия документлар.

Документта күрсәтелгән мөгълүматлардагы техник хаталарны төзәтү турында гариза бирүче (вәкаләтле вәкил) тарафыннан почта аша (шул исәптән электрон почта аша) яисә Республика порталы яки КФҮ аша тапшырыла.

3.7.2. Документлар кабул итү өчен җаваплы вазыйфай зат техник хатаны төзәтү турында гариза кабул итә, кушымта итеп бирелгән документлар белән гаризаны терки һәм аларны документларны эшкәртү өчен җаваплы вазыйфай затка тапшыра.

Әлеге пункт белән билгеләнә торган административ процедуралар гаризаны теркәгәннән соң бер эш көне эчендә гамәлгә ашырыла.

Административ процедураларны үтәү нәтижәләре булып түбәндәгеләр тора: документларны эшкәртү өчен җаваплы вазыйфай затка карауга жиберелгән кабул ителгән һәм теркәлгән гариза.

3.7.3. Документларны эшкәртүгә җаваплы вазыйфай зат документларны карый һәм муниципаль хезмэт күрсәтү нәтижәсе булган документка төзәтмәләр кертү максатларында Регламентның 3.5 пунктында каралган процедураларны гамәлгә ашыра һәм гариза бирүчедән (вәкаләтле вәкилдән), техник хата булган документның төп нөсхәсен алып, шәхсән кул куйдырып, төзәтелгән документны гариза бирүчегә (вәкаләтле вәкилгә) бирә яки техник хаталы документ оригиналын Башкарма комитетка тапшырган очракта документ алу мөмкинлеге турында гариза бирүче адресына почта аша (электрон почта аша) хат жиберә.

Әлеге пункт белән билгеләнә торган административ процедуралар техник хата ачыкланганнан соң яисә жиберелгән хата турында теләсә кайсы кызыксынган заттан гариза алганнан соң ике эш көне дәвамында башкарыла.

Административ процедураларны үтәү нәтижәләре булып түбәндәгеләр тора: гариза бирүчегә бирелгән (жиберелгән) документ.

4. Муниципаль хезмэт күрсәтүне контрольдә тоту тәртибе һәм формалары

4.1. Җаваплы вазыйфай затлар тарафыннан Регламент нигезләмәләренә һәм муниципаль хезмэт күрсәтүгә таләпләрне билгели торган башка норматив хокукый актларның үтәлешен һәм башкарылуын агымдагы контрольдә тотуны гамәлгә ашыру тәртибе, шулай ук алар тарафыннан карарлар кабул итү

Муниципаль хезмэт күрсәтүнең тулылыгын һәм сыйфатын тикшереп торуга гариза бирүчеләрнең хокукларын бозуны ачыклауны һәм бетерүне, муниципаль хезмэт күрсәтү процедураларының үтәлешен тикшерүне, жирле үзидарә органы

вазыйфай затларының гамәлләренә (гамәл кылмавына) карарлар эзерләүне үз эченә ала.

Административ процедураларның үтәлешен контрольдә тоту формаларына түбәндәгеләр керә:

1) муниципаль хезмәт күрсәтү буенча документларның проектларын тикшерү һәм килештерү;

2) эш башкаруны алып бару буенча билгеләнгән тәртиптә үткәрелә торган тикшерүләр;

3) муниципаль хезмәт күрсәтү процедураларының үтәлеше буенча билгеләнгән тәртиптә контроль тикшерүләр үткәрү.

Агымдагы контроль максатларында электрон мәгълүматлар базасында булган белешмәләр, хезмәт корреспонденциясе, административ процедураларны үтәүче вазыйфай затларның телдән һәм язма мәгълүматы, тиешле документларны исәпкә алу журналлары һәм башка белешмәләр файдаланыла.

Муниципаль хезмәт күрсәткәндә һәм карарлар кабул иткәндә жирле үзидарә органы житәкчесенә гамәлләрнең башкарылуын тикшереп тору өчен муниципаль хезмәт күрсәтү нәтижәләре турында белешмә бирелә.

Административ процедураларның срокларын, эзлеклелеген һәм эчтәлеген бозу очраклары һәм сәбәпләре турында вазыйфай затлар муниципаль хезмәт күрсәтүче орган житәкчесенә кичекмәстән хәбәр итәләр, шулай ук хокук бозуларны бетерү буенча ашыгыч чаралар күрәләр.

Муниципаль хезмәт күрсәтү буенча административ процедураларда билгеләнгән гамәлләрнең эзлеклелеге үтәлешенә агымдагы контроль муниципаль хезмәт күрсәтү эшен оештыруга җаваплы жирле үзидарә органы житәкчесе урынбасары, муниципаль хезмәт күрсәтү эшен оештыручы бүлек башлыгы тарафыннан гамәлгә ашырыла.

Агымдагы контрольне гамәлгә ашыручы вазыйфай затлар исемлеге жирле үзидарә органының структур бүлекчәләре турындагы нигезләмәләр һәм вазыйфай регламентлар белән билгеләнә.

4.2. Муниципаль хезмәт күрсәтүнең тулылыгы һәм сыйфаты буенча планлы һәм планнан тыш тикшерүләргә гамәлгә ашыру тәртибе һәм чоры, шул исәптән муниципаль хезмәт күрсәтүнең тулылыгын һәм сыйфатын тикшереп тору тәртибе һәм формалары

Контроль тикшерүләр планлы (жирле үзидарә органының ярты еллык яки еллык эш планнары нигезендә башкарыла) һәм планнан тыш булырга мөмкин. Тикшерүләр уздырганда муниципаль хезмәт күрсәтүгә бәйле барлык мәсьәләләр (комплекслы тикшерүләр) яисә гариза бирүченең конкрет мөрәжәгәте буенча мәсьәләләр каралырга мөмкин.

4.3. Муниципаль хезмәт күрсәтүче органның вазыйфай затларының муниципаль хезмәт күрсәтү барышында алар кабул итә торган (гамәлгә ашырыла торган) карарлары һәм гамәлләре (гамәл кылмавы) өчен җаваплылыгы

Үткәрелгән тикшерү нәтижеләре буенча гариза бирүчеләрнең хокукларын бозу очраклары ачыкланганда, гаепле затлар Россия Федерациясе законнары нигезендә җаваплылыкка тартыла.

Жирле үзидарә органы житәкчесе белдерүләрне вакытында тикшермәгән өчен җаваплы.

Жирле үзидарә органының структур бүлекчәсе житәкчесе (житәкчесе урынбасары) Регламентның 3 бүлегендә күрсәтелгән административ гамәлләрне вакытында һәм (яисә) тиешенчә үтәмәгән өчен җаваплы.

Вазыйфай затлар һәм башка муниципаль хезмәткәрләр муниципаль хезмәт күрсәтү барышында кабул ителә (башкарыла) торган карарлар һәм кылына (кылынмый) торган гамәлләр өчен законда билгеләнгән тәртиптә җаваплы.

4.4. Муниципаль хезмәт күрсәтүне тикшереп тору тәртибенә һәм рәвешләренә таләпләрне характерлаучы нигезләмәләр, шул исәптән гражданнар, аларның берләшмәләре һәм оешмалары ягыннан да

Муниципаль хезмәт күрсәтүне гражданнар, аларның берләшмәләре һәм оешмалары ягыннан тикшереп тору муниципаль хезмәт күрсәткәндә жирле үзидарә органы эшчәнлегенең ачыклығы, муниципаль хезмәт күрсәтү тәртибе турында тулы, актуаль һәм ышанычлы мәгълүмат алу һәм муниципаль хезмәт күрсәтү процессында мөрәҗәгатьләрне (шикаятьләрне) судка кадәр карау мөмкинлеге ярдәмендә гамәлгә ашырыла.

5. Муниципаль хезмәт күрсәтүче органның, дәүләт һәм муниципаль хезмәтләр күрсәтүнең күпфункцияле үзәгенең, 210-ФЗ номерлы Федераль законның 16 статьясындагы 1 өлешендә күрсәтелгән оешмаларның, шулай ук аларның вазыйфай затларының, хезмәткәрләрнең карарларына һәм гамәлләренә (гамәл кылмауларына) карата судка кадәр (судтан тыш) шикаять белдерү тәртибе

5.1. Гариза бирүчеләр муниципаль хезмәт күрсәтүче органның, муниципаль хезмәт күрсәтүче органның вазыйфай затының, муниципаль хезмәткәрнең, муниципаль хезмәт күрсәтүче орган житәкчесенең, күпфункцияле үзәкнең, күпфункцияле үзәк хезмәткәренең, 210-ФЗ номерлы Федераль законның 16 статьясындагы 1.1 өлешендә каралган оешмалар, шулай ук аларның хезмәткәрләренең карарларына һәм гамәлләренә (гамәл кылмавына) судка кадәр тәртиптә шикаять бирергә хокуклы.

Гариза бирүче шул исәптән түбәндәге очракларда шикаять белән мөрәҗәгать итә ала:

1) муниципаль хезмәт күрсәтү турында соратуны, 210-ФЗ номерлы Федераль законның 15.1 статьясында күрсәтелгән соратуны теркәү срогын бозу;

2) муниципаль хезмәт күрсәтү срогын бозу. Күрсәтелгән очракта гариза бирүче тарафыннан күпфункцияле үзәкнең, күпфункцияле үзәк хезмәткәренең

карарларына һәм гамәлләренә (гамәл кылмавына) карата судка кадәр (судтан тыш) шикаять белдерү карарларына һәм гамәлләренә (гамәл кылмавына) карата шикаять белдерелә торган күпфункцияле үзәккә 210-ФЗ номерлы Федераль законның 16 статьясындагы 1.3 өлеше белән билгеләнгән тәртиптә тиешле муниципаль хезмәтләрне тулы күләмдә күрсәтү функциясе йөкләнгән очракта мөмкин.

3) дәүләт хезмәтен күрсәтү өчен гариза бирүчедән Россия Федерациясе норматив хокукый актларында, Татарстан Республикасы норматив хокукый актларында каралмаган документларны яки мәгълүматны бирүне яисә гамәлләр башкаруны таләп итү;

4) дәүләт хезмәте күрсәтү өчен гариза бирүчедән Россия Федерациясе норматив хокукый актларында, Татарстан Республикасы норматив хокукый актларында тапшыру каралган документларны кабул итүдән баш тарту;

5) федераль законнарда һәм алар нигезендә кабул ителгән Россия Федерациясенә бүтән норматив хокукый актларында, Татарстан Республикасы законнарында һәм башка норматив хокукый актларында дәүләт хезмәте күрсәтүдән баш тартуның нигезләре каралмаган булса, дәүләт хезмәте күрсәтүдән баш тарту. Күрсәтелгән очракта гариза бирүче тарафыннан күпфункцияле үзәкнең, күпфункцияле үзәк хезмәткәренә карарларына һәм гамәлләренә (гамәл кылмавына) карата судка кадәр (судтан тыш) шикаять белдерү карарларына һәм гамәлләренә (гамәл кылмавына) карата шикаять белдерелә торган күпфункцияле үзәккә 210-ФЗ номерлы Федераль законның 16 статьясындагы 1.3 өлеше белән билгеләнгән тәртиптә тиешле муниципаль хезмәтләрне тулы күләмдә күрсәтү функциясе йөкләнгән очракта мөмкин.

6) дәүләт хезмәте күрсәткәндә гариза бирүчедән Россия Федерациясенә норматив хокукый актларында, Татарстан Республикасының норматив хокукый актларында каралмаган түләү таләп итү;

7) муниципаль хезмәт күрсәтүче органның, муниципаль хезмәт күрсәтүче органның вазыйфай затының, күпфункцияле үзәк хезмәткәренә, 210-ФЗ номерлы Федераль законның 16 статьясындагы 1.1 өлешендә каралган оешмалар яисә аларның хезмәткәренә муниципаль хезмәт күрсәтү нәтижәсендә бирелгән документларда жиһәрелгән басма хаталарны һәм хаталарны төзәтүдән баш тартуы йә мондый төзәтүләрнең билгеләнгән срогын бозу. Күрсәтелгән очракта гариза бирүче тарафыннан күпфункцияле үзәкнең, күпфункцияле үзәк хезмәткәренә карарларына һәм гамәлләренә (гамәл кылмавына) карата судка кадәр (судтан тыш) шикаять белдерү карарларына һәм гамәлләренә (гамәл кылмавына) карата шикаять белдерелә торган күпфункцияле үзәккә 210-ФЗ номерлы Федераль законның 16 статьясындагы 1.3 өлеше белән билгеләнгән тәртиптә тиешле муниципаль хезмәтләрне тулы күләмдә күрсәтү функциясе йөкләнгән очракта мөмкин.

8) муниципаль хезмәт күрсәтү нәтижәләре буенча документлар бирү вакытын яки тәртибен бозу;

9) муниципаль хезмәтләр күрсәтүне туктатып тору, әгәр туктатып тору нигезләре федераль законнар һәм алар нигезендә кабул ителгән Россия

Федерациясенен бүтән норматив хокукий актлары, Татарстан Республикасы законнары һәм башка норматив хокукий актлары, муниципаль хокукий актлары белән каралмаган булса. Күрсәтелгән очракта гариза бирүче тарафыннан күпфункцияле үзәкнең, күпфункцияле үзәк хезмәткәренен карарларына һәм гамәлләренә (гамәл кылмавына) карата судка кадәр (судтан тыш) шикаять белдерү карарларына һәм гамәлләренә (гамәл кылмавына) карата шикаять белдерелә торган күпфункцияле үзәккә 210-ФЗ номерлы Федераль законның 16 статьясындагы 1.3 өлеше белән билгеләнгән тәртиптә тиешле муниципаль хезмәтләрне тулы күләмдә күрсәтү функциясе йөкләнгән очракта мөмкин.

10) гариза бирүчедән муниципаль хезмәт күрсәткәндә муниципаль хезмәт күрсәтү өчен кирәкле документларны кабул итүдән беренчел баш тартканда яисә 210-ФЗ номерлы Федераль законның 7 статьясындагы 1 өлешенен 4 пунктында каралган очрактардан тыш, муниципаль хезмәт күрсәткәндә аларның булмавы һәм (яки) дәрәжә түгеллеге күрсәтелмәгән документлар яисә мәгълүмат таләп итү. Күрсәтелгән очракта гариза бирүче тарафыннан күпфункцияле үзәкнең, күпфункцияле үзәк хезмәткәренен карарларына һәм гамәлләренә (гамәл кылмавына) карата судка кадәр (судтан тыш) шикаять белдерү карарларына һәм гамәлләренә (гамәл кылмавына) карата шикаять белдерелә торган күпфункцияле үзәккә 210-ФЗ номерлы Федераль законның 16 статьясындагы 1.3 өлеше белән билгеләнгән тәртиптә тиешле муниципаль хезмәтләрне тулы күләмдә күрсәтү функциясе йөкләнгән очракта мөмкин.

5.2. Шикаять язма рәвештә кәгазьдә, электрон рәвештә муниципаль хезмәт күрсәтүче органга, күпфункцияле үзәккә, күпфункцияле үзәкне гамәлгә куючы дәүләт хакимиятенен тиешле органына (алга таба – күпфункцияле үзәкне гамәлгә куючы), шулай ук 210-ФЗ номерлы Федераль законның 16 статьясындагы 1.1 өлешендә каралган оешмаларга тапшырыла. Муниципаль хезмәт күрсәтүче орган житәкчесенен карарларына һәм гамәлләренә (гамәл кылмавына) шикаятьләр югарырак органга (ул булган очракта) бирелә йә, ул булмаган очракта, турыдан-туры муниципаль хезмәт күрсәтүче орган житәкчесе тарафыннан карала. Күпфункцияле үзәкнең хезмәткәре карарларына һәм гамәлләренә (гамәл кылмавына) карата шикаятьләр шушы күпфункцияле үзәк житәкчесенә бирелә. Күпфункцияле үзәкнең карарларына һәм гамәлләренә (гамәл кылмавына) шикаятьләр күпфункцияле үзәкне оештыручыга яисә Татарстан Республикасының норматив хокукий акты белән вәкаләтле вазыйфаи затка тапшырыла. 210-ФЗ номерлы Федераль законның 16 статьясындагы 1.1 өлешендә каралган оешмалар хезмәткәренен карарларына һәм гамәлләренә (гамәл кылмавына) карата шикаятьләр әлегә оешмалар житәкчеләренә бирелә.

Муниципаль хезмәт күрсәтүче органның, муниципаль хезмәт күрсәтүче органның вазыйфаи затының, муниципаль хезмәткәрнең, муниципаль хезмәт күрсәтүче орган житәкчесенен карарларына һәм гамәлләренә (гамәл кылмавына) карата шикаять почта аша, күпфункцияле үзәк аша, «Интернет» мәгълүмат-телекоммуникация челтәреннән, муниципаль хезмәт күрсәтүче органның, Бердәм порталның яисә Республика порталының рәсми сайтынан, судка кадәр шикаять бирүнең мәгълүмат системасы аша жибәрелергә мөмкин, шулай ук гариза

бирүчене шәхсэн кабул иткәндә кабул ителергә мөмкин. Күпфункцияле үзәкнең, күпфункцияле үзәк хезмәткәрененң карарларына һәм гамәлләренә (гамәл кылмавына) карата шикаят почта аша, «Интернет» мәгълүмат-телекоммуникация челтәреннән, күпфункцияле үзәкнең рәсми сайтынан, Бердәм порталдан яисә Республика порталыннан, судка кадәр шикаят бирүнең мәгълүмат системасыннан файдаланып жибәрелергә мөмкин, шулай ук гариза бирүчене шәхсэн кабул иткәндә кабул ителергә мөмкин. 210-ФЗ номерлы Федераль законның 16 статьясындагы 1.1 өлешендә каралган оешмаларның, шулай ук аларның хезмәткәrlәрененң карарларына һәм гамәлләренә (гамәл кылмавына) карата шикаят почта аша, «Интернет» мәгълүмат-телекоммуникация челтәреннән, әлеге оешмаларның, Бердәм порталның яки Республика порталының рәсми сайтлары аша жибәрелергә, шулай ук гариза бирүчене шәхсэн кабул иткәндә кабул ителергә мөмкин.

5.3. Шикаяттә түбәндәге мәгълүматлар булырга тиеш:

1) карарларына һәм гамәлләренә (гамәл кылмавына) карата шикаят белдерелә торган муниципаль хезмәт күрсәтүче органның, муниципаль хезмәт күрсәтүче органның вазыйфай затының яисә муниципаль хезмәткәрнең, күпфункцияле үзәкнең, аның житәкчесененң һәм (яисә) хезмәткәрененң, 210-ФЗ номерлы Федераль законның 16 статьясындагы 1 өлешендә каралган оешмаларның исеме;

2) гариза бирүче – физик затның фамилиясе, исеме, атасының исеме (соңгысы – булган очракта), яшәү урыны турындагы белешмәләр яки гариза бирүче – юридик затның атамасы, урнашкан урыны турындагы белешмәләр, шулай ук элементә өчен телефон номер(-лар)ы, гариза бирүчегә җавап юлланырга тиешле электрон почта адрес(-лар)ы (булган очракта) һәм почта адресы;

3) муниципаль хезмәт күрсәтүче органның, муниципаль хезмәтне күрсәтүче органның вазыйфай затының йә муниципаль хезмәткәрнең, күпфункцияле үзәкнең, күпфункцияле үзәк хезмәткәрененң, 210-ФЗ номерлы Федераль законның 16 статьясындагы 1.1 өлешендә каралган оешмаларның, аларның хезмәткәrlәрененң шикаят белдерелә торган карарлары һәм гамәлләре (гамәл кылмавы) турында белешмәләр;

4) гариза бирүчененң хезмәт күрсәтүче органның, муниципаль хезмәт күрсәтүче органның вазыйфай затының яисә муниципаль хезмәткәрнең, күпфункцияле үзәкнең, күпфункцияле үзәк хезмәткәрененң, 210-ФЗ номерлы Федераль законның 16 статьясындагы 1.1 өлешендә каралган оешмаларның, аларның хезмәткәrlәрененң карары һәм гамәле (гамәл кылмавы) белән килешмәвен күрсәтүче дәлилләр. Гариза бирүче тарафыннан аның дәлилләрен раслый торган документлар (булган очракта) яисә аларның күчәрмәләре тапшырылырга мөмкин.

5.4. Кергән шикаят кергән көннең икенче эш көненнән дә соңга калмыйча теркәлергә тиеш.

5.5. Муниципаль хезмәт күрсәтүче органга, күпфункцияле үзәккә, күпфункцияле үзәкне гамәлгә куючыга, 210-ФЗ номерлы Федераль законның 16 статьясындагы 1.1 өлешендә каралган оешмаларга яисә югарырак органга (ул

булганда) кергән шикаять аны теркәгән көннән алып унбиш эш көне эчендә, ә муниципаль хезмәт күрсәтүче органның, күпфункцияле үзәкнең, 210-ФЗ номерлы Федераль законның 16 статьясындагы 1.1 өлешендә каралган оешмаларның Гариза бирүчедән документлар кабул итүдән яисә жибәрелгән басма хаталарны һәм хаталарны төзәтүдән баш тартулары турында яисә билгеләнгән срокларны бозган өчен шикаять бирелгән очракта – аны теркәгән көннән алып биш эш көне эчендә каралырга тиеш.

5.6. Шикаятьне карап тикшерү нәтижәләре буенча түбәндәге карарларның берсе кабул ителә:

1) шикаять канәгатьләнделә, шул исәптән кабул ителгән карарны гамәлдән чыгару, муниципаль хезмәт күрсәтү нәтижәсендә бирелгән документларда жибәрелгән хаталарны һәм ялгышларны төзәтү, Россия Федерациясе норматив хокукый актлары, Татарстан Республикасы норматив хокукый актлары, муниципаль хокукый актлар белән түләү алу каралмаган очрактарда алынган акчаны гариза бирүчегә кире кайтару рәвешендә дә;

2) шикаятьне канәгатьләндерү кире кагыла.

Әлеге пунктта күрсәтелгән карар кабул ителгән көннән соң килә торган көннән дә соңга калмыйча, гариза бирүчегә язма рәвештә һәм гариза бирүче теләге буенча электрон рәвештә шикаятьне карап тикшерү нәтижәләре турында дәлилләнгән җавап юллана.

5.7. Шикаять канәгатьләнделергә тиеш дип танылган очракта, гариза бирүчегә, муниципаль хезмәт күрсәткәндә ачыкланган житешсезлекләргә кичекмәстән бетерү максатларында, муниципаль хезмәт күрсәтүче орган, күпфункцияле үзәк йә 210-ФЗ номерлы Федераль законның 16 статьясындагы 1.1 өлешендә каралган оешма тарафыннан гамәлгә ашырыла торган гамәлләр турында мәгълүмат бирелә, шулай ук китерелгән унайсызлыктар өчен гафу үтенелә, гариза бирүчегә муниципаль хезмәт алу максатларында башкарырга кирәк булган алдагы гамәлләр турында мәгълүмат күрсәтелә.

5.8. Шикаять канәгатьләнделергә тиеш түгел дип табылган очракта, гариза бирүчегә жибәрелә торган җавапта кабул ителгән карарның сәбәпләре турында нигезле аңлатмалар, шулай ук кабул ителгән карарга карата шикаять бирү тәртибе турында мәгълүмат китерелә.

5.9. Шикаятьне карап тикшерү барышында яки аның нәтижәләре буенча административ хокук бозу яки җинаять билгеләре ачыкланган очракта, шикаятьләргә карап тикшерү буенча вәкаләтле вазыйфаи зат, хезмәткәр, булган материалларны, кичекмәстән, прокуратура органнарына жибәрә.

«Россия Федерациясендә автомобиль юллары һәм юл эшчәнлегенә турында һәм Россия Федерациясенең аерым закон актларына үзгәрешләр кергү хакында» 2007 елның 8 ноябрендәге 257-ФЗ номерлы Федераль законның 31 статьясында билгеләнгән вәкаләтләр нигезендә авыр үлчәмдәге һәм (яисә) зур габаритлы транспорт чарасының автомобиль юллары буйлап хәрәкәт итүенә махсус рөхсәт бирү буенча муниципаль хезмәт күрсәтүнең административ регламентына 1 нче кушымта
 Форма

Авыр үлчәүле йөк һәм (яисә) эре габаритлы йөкләр ташый торган транспорт чарасының автомобиль юллары буйлап хәрәкәт итүенә _____ номерлы махсус рөхсәт

(алгы ягы)

Йөк ташу төре (халыкара, төбәкара, жирле)			Ел	
Үтәргә рөхсәт ителә		поездок в период с		кадәр
Маршрут буенча				
Транспорт чарасы (автопоезд) (транспорт чарасы (тягач, прицеп (ярымприцеп) маркасы һәм моделе, транспорт чарасының (тягач, прицеп (ярымприцеп) дәүләт теркәү знагы)				
Транспорт чарасы хужасының исеме, адресы һәм телефоны				
Йөкнең характеристикасы (исеме, габариты, массасы)				
Транспорт чарасы (автопоезд) параметрлары				
Транспорт чарасының (автопоездның) йөксез/йөк белән массасы (т)		Тягачның авырлыгы (т)		Тагылма (ярымприцеп) массасы (т)
Күчәрләр арасындагы ераклык				

Күчэрлэргэ салынган йөклөнөш (т)			
Транспорт чарасы (автопоезд) габаритлары	Озынлыгы (м)	Киңлеге (м)	Биеклеге (м)
Рөхсэт бирелде (вэкалэтле орган исеме)			
(вазыйфасы)	(имза)	(Ф.И.А.)	
«__» _____ 20__ ел			

(икенче ягы)

Озатып бару төре			
Хэрэкэтнең махсус шартлары <*>			
Йөк ташуны килештергән автомобиль юллары, корылмалар, инженерлык коммуникацияләре хужалары, Дәүләт автоинспекциясе идарәсе органнары һәм башка оешмалар (тиешле оешманың исеме, килештерү номеры һәм датасы күрсәтелә)			
А. Россия Федерациясе юллары буйлап авыр үлчәмдәге һәм (яки) зур габаритлы йөкләр ташу өлкәсендә Россия Федерациясе законнарының төп нигезләмәләре һәм таләпләре белән һәм әлеге махсус рөхсәт белән таныштырылды:			
Транспорт чарасы шоферы(-лары)			
	(Ф.И.О., имза)		
Б. йөк белән/йөксез килеш транспорт чарасы авыр йөк һәм (яки) зур габаритлы йөкләрне ташу өлкәсендә Россия Федерациясе законнары таләпләренә һәм әлеге махсус рөхсәттә күрсәтелгән параметрларга туры килә			
Транспорт чарасы хужасы имзасы	(Ф.И.А.)		
«__» _____ 20__ ел			М.У.
Транспорт чарасы хужасының транспорт чарасының йөрүе (йөрүләре) турында тамгасы (һәр сәфәрнең башлану датасы күрсәтелә, җаваплы затның имзасы һәм оешманың мөһере белән раслана)			

Төбәкара һәм жирле йөк ташу вакытында йөк ташу турында йөк жибәрүченең тамгасы (йөк жибәрү датасы, йөк жибәрүченең реквизитлары күрсәтелә, җаваплы затның имзасы һәм оешма мөһере белән раслана)
(билгеләре булмаган килеш гамәлдә түгел)
Контрольлек итүче органнарның аерым тамгалары

«Россия Федерациясендә автомобиль юллары һәм юл эшчәнлегенә турында һәм Россия Федерациясенең аерым закон актларына үзгәрешләр кертү хакында» 2007 елның 8 ноябрәндәге 257-ФЗ номерлы Федераль законның 31 статьясында билгеләнгән вәкаләтләр нигезендә авыр үлчәмдәге һәм (яисә) зур габаритлы транспорт чарасының автомобиль юллары буйлап хәрәкәт итүенә махсус рөхсәт бирү буенча муниципаль хезмәт күрсәтүнең административ регламентына 2 нче кушымта

(Муниципаль хезмәт күрсәтүче орган бланкы)

Кемгә: _____

Элемтә өчен мәгълүматлар: _____

Вәкил: _____

Вәкилнең элемтә өчен мәгълүматлары: _____

Муниципаль хезмәт күрсәтүдән баш тарту турында ХӘБӘРНАМӘ
от _____ № _____

_____ /дата/ _____ номерлы (гариза датасы һәм номеры) гаризаны карау нәтижәләре буенча түбәндәге нигезләр буенча муниципаль хезмәт күрсәтүдән баш тарту турында карар кабул ителде (кирәккеләрен сайларга):

1. _____
2. _____

Баш	тарту	сәбәпләрен	аңлату:
Өстәмә	рәвештә	хәбәр	итәбез:

(баш тарту сәбәпләрен бөтөрү өчен кирәкле мәгълүмат, шулай ук булган очракта башка өстәмә мәгълүмат күрсәтелә).

Электрон имза турында белешмәләр

Вазыйфай зат (ФИА)

(органның вәкаләтле вазыйфай заты имзасы)

«Россия Федерациясендә автомобиль юллары һәм юл эшчәнлеге турында һәм Россия Федерациясенең аерым закон актларына үзгәрешләр кертү хакында» 2007 елның 8 ноябрәндәге 257-ФЗ номерлы Федераль законның 31 статьясында билгеләнгән вәкаләтләр нигезендә авыр үлчәмдәге һәм (яисә) зур габаритлы транспорт чарасының автомобиль юллары буйлап хәрәкәт итүенә махсус рөхсәт бирү буенча муниципаль хезмәт күрсәтүнең административ регламентына 3 нче кушымта

Гариза бирүченең реквизитлары

_____ (исеме, адресы (булу урыны) –

юридик затлар өчен, фамилиясе, исеме, атасының исеме (булса), яшәү урыны – физик затлар һәм шәхси эшмәкәрләр өчен

Исх. от _____ № _____
кергән _____

(вәкаләтле орган исеме)

дата _____ N _____

Авыр үлчәүле йөкле һәм (яки) зур габаритлы транспорт чарасының автомобиль юллары буенча хәрәкәт итүенә махсус рөхсәт алу өчен гариза

Исеме – юридик затлар өчен; фамилиясе, исеме, атасының исеме (булса), шәхесне раслаучы документ белешмәләре – физик затлар һәм шәхси эшмәкәрләр өчен, транспорт чарасы хужасының адресы, телефоны һәм электрон почта адресы (булган очракта)	
транспорт чарасы	

хужасының ИНН, ОГРН/ОГРНИП			
Хәрәкәт маршруты			
Ташу төре (халыкара, төбәкара, жирле)			
Нинди вакытка	кайч анна н	 кадәр
Барып кайту санына			
Йөкнең характеристикасы (йөк булганда):	Бүленә торган	әйе	юк
Исеме <12>		Габаритлары (м)	Массасы (т)
Свес озынлыгы (м) (булган очракта)			
Транспорт чарасы (автопоезд) (транспорт чарасы (тягач, прицеп (ярымприцеп) маркасы һәм модели, транспорт чарасының (тягач, прицеп (ярымприцеп) дәүләт теркәү номеры)			
Транспорт чарасы (автопоезд) параметрлары			
Транспорт чарасының (автопоездның) йөксез/йөк белән массасы (т)		Тягачның авырлыгы (т)	Тагылма (ярымприцеп) массасы (т)
Күчәрләр арасындагы ераклык (м)			
Күчәрләргә салынган йөкләнеш (т)			
Транспорт чарасы (автопоезд) габаритлары:			
Озынлыгы (м)	Киңлеге (м)	Биеклеге (м)	Йөк белән борылуның минималь радиусы (м)

Озатып бару (саклап бару) автомобиленең кирәклеге			
Транспорт чарасы (автопоезд) хәрәкәтенең фаразланган максимум тизлегенә (км/сәг)			
Банк реквизитлары			
Түләү гарантияләнгән			
(вазыйфасы)	(имза)	(фамилиясе, исеме, атасының исеме (булган очракта))	

Муниципаль хезмәт күрсәтү нәтижәсен түбәндәгечә бирүгезне сорыйм:

Татарстан Республикасы дәүләт һәм муниципаль хезмәтләр порталында
шәхси кабинетка

Татарстан Республикасы дәүләт һәм муниципаль хезмәтләр күрсәтүнең
күпфункцияле үзәгендә кәгазьдәге документ формасында;

- кәгазьдә документ формасында **Органда**;

_____ (дата)

_____ (имза) (_____) (Ф.И.А.)

«Россия Федерациясендә автомобиль юллары һәм юл эшчәнлеге турында һәм Россия Федерациясенең аерым закон актларына үзгәрешләр кертү хакында» 2007 елның 8 ноябрендәге 257-ФЗ номерлы Федераль законның 31 статьясында билгеләнгән вәкаләтләр нигезендә авыр үлчәмдәге һәм (яисә) зур габаритлы транспорт чарасының автомобиль юллары буйлап хәрәкәт итүенә махсус рөхсәт бирү буенча муниципаль хезмәт күрсәтүнең административ регламентына 4 нче кушымта

Авыр үлчәмдәге һәм (яки) зур габаритлы транспорт чарасы (автопоезд) схемасы

Яннан күренеше:

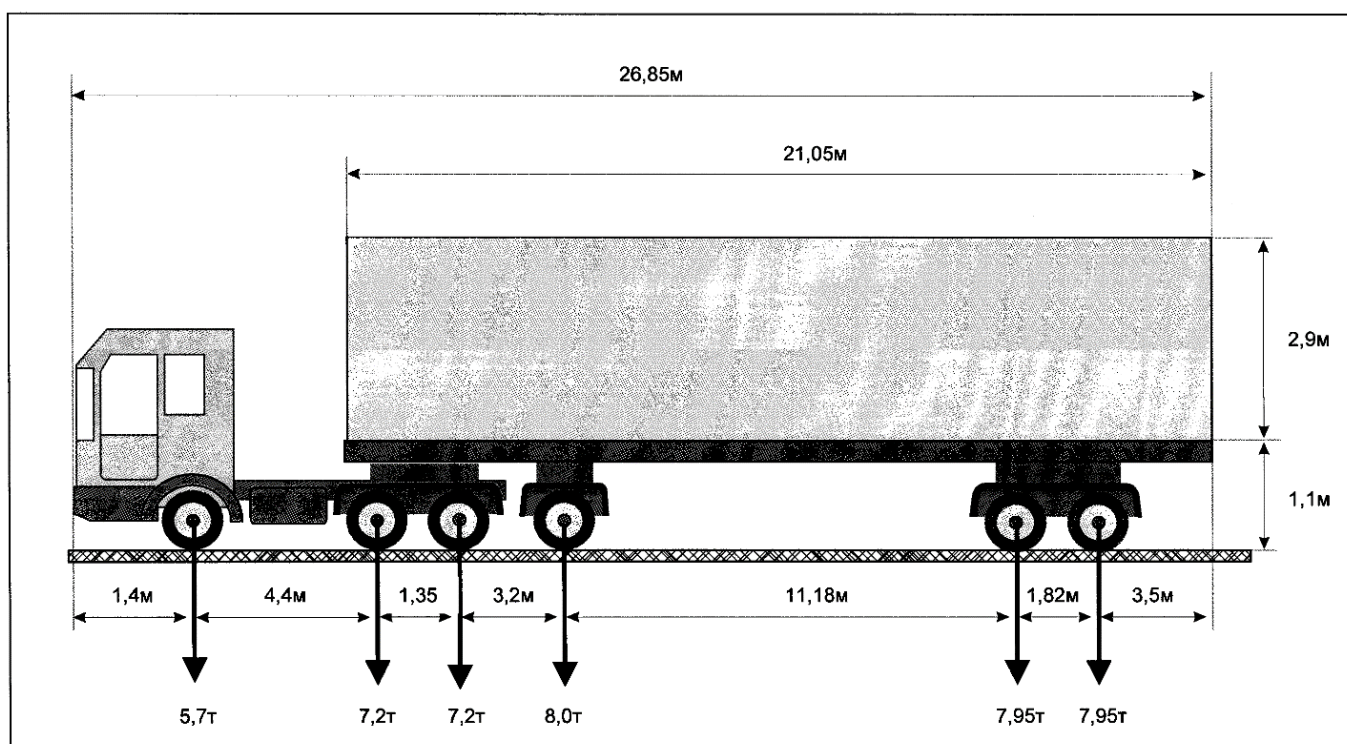

Арттан күренеше:

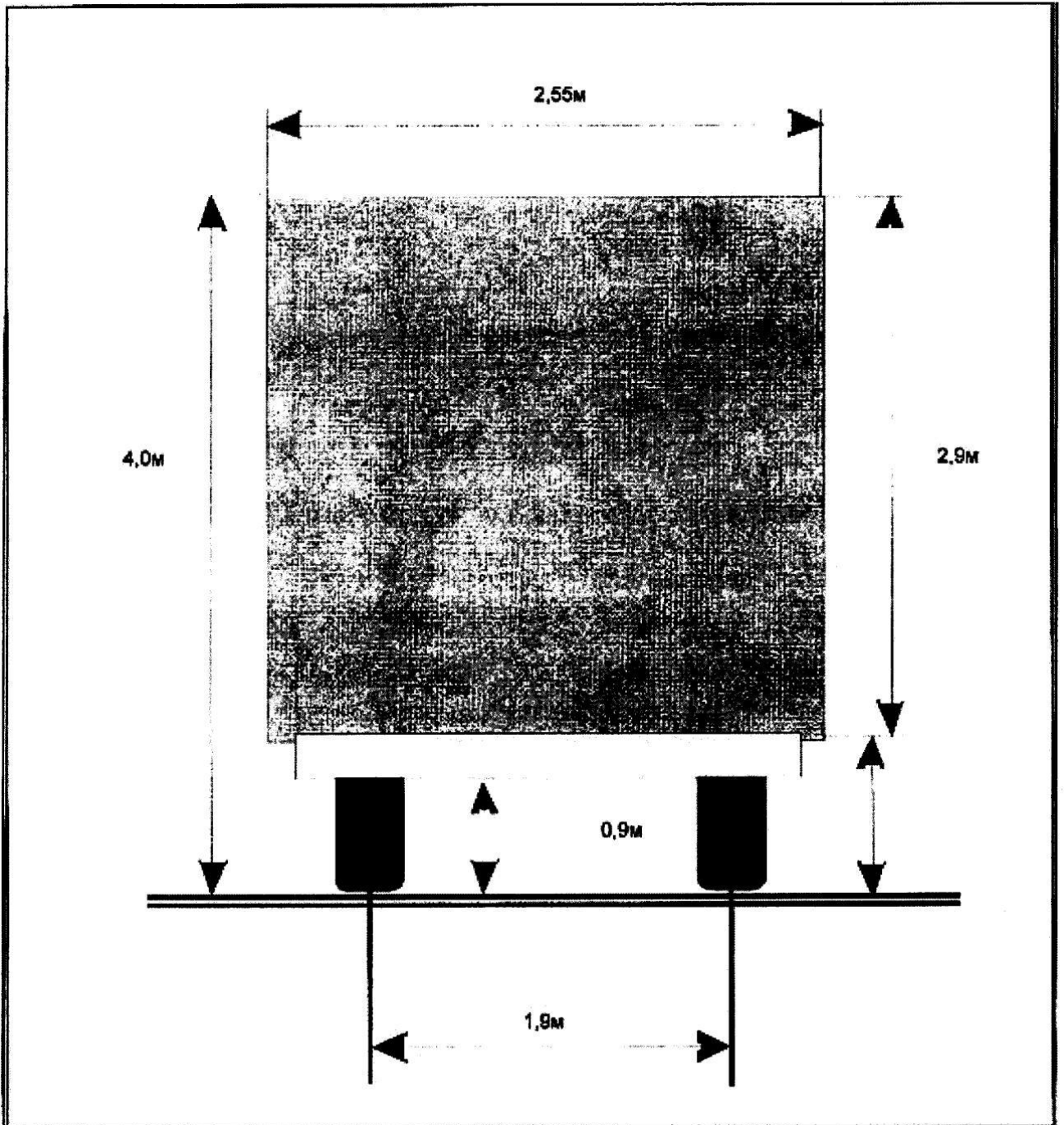

«Россия Федерациясендә автомобиль юллары һәм юл эшчәнлеге турында һәм Россия Федерациясенең аерым закон актларына үзгәрешләр кертү хакында» 2007 елның 8 ноябрәндәге 257-ФЗ номерлы Федераль законның 31 статьясында билгеләнгән вәкаләтләр нигезендә авыр үлчәмдәге һәм (яисә) зур габаритлы транспорт чарасының автомобиль юллары буйлап хәрәкәт итүенә махсус рөхсәт бирү буенча муниципаль хезмәт күрсәтүнең административ регламентына 5 нче кушымта

Форма

(Муниципаль хезмәт күрсәтүче орган бланкы)

Кемгә:

Элемтә өчен мәгълүматлар:

Вәкил: _____

Вәкилнең элемтә өчен мәгълүматлары:

Муниципаль хезмәт күрсәтү өчен кирәкле документларны кабул итүдән баш тарту турында ХӘБӘРНАМӘ

от _____ № _____

_____ /дата/ _____ номерлы (гариза датасы һәм номеры) гаризаны карау нәтижәләре буенча түбәндәге нигезләр буенча муниципаль хезмәт күрсәтүдән баш тарту турында карар кабул ителде (кирәкеләрен сайларга):

1. _____
2. _____

Баш тарту сәбәпләрен аңлату:

Өстәмә рәвештә хәбәр итәбез:

(баш тарту сәбәпләрен бетерү өчен кирәкле мәгълүмат, шулай ук булган очракта башка өстәмә мәгълүмат күрсәтелә).

Электрон имза турында белешмәләр

Вазыйфай зат (ФИА)

(органның вәкаләтле вазыйфай заты имзасы)

«Россия Федерациясендә автомобиль юллары һәм юл эшчәнлегенә турында һәм Россия Федерациясенең аерым закон актларына үзгәрешләр кертү хакында» 2007 елның 8 ноябрена 257-ФЗ номерлы Федераль законның 31 статьясында билгеләнгән вәкаләтләр нигезендә авыр үлчәмдәге һәм (яисә) зур габаритлы транспорт чарасының автомобиль юллары буйлап хәрәкәт итүенә махсус рөхсәт бирү буенча муниципаль хезмәт күрсәтүнең административ регламентына 6 нчы кушымта

Башкарма комитет житәкчесенә

Кемнән:

Техник хатаны төзәтү турында гариза

Муниципаль хезмәт күрсәтү барышында жибәрелгән хата турында хәбәр итәм.

(хезмәтнең атамасы)

Язылган:

Дөрес мәгълүматлар:

Жибәрелгән техник хатаны төзәтүгезне һәм муниципаль хезмәт күрсәтү нәтижәсе булып торган документка тиешле үзгәрешләр кертүгезне сорыйм.

Түбәндәге документларны терким:

- 1.
- 2.
- 3.

Техник хатаны төзәтү турындагы гаризаны кире кагу турында карар кабул ителгән очракта, әлегә карарны түбәндәгечә жибәрүгезне сорыйм:

электрон документны E-mail адресына _____ жибәрү юлы белән;

почта аша түбәндәге адрес буенча кәгазь чыганакта таныкланган күчermә рәвешендә:

Әлегә гаризага кертелгән, шәхесемә һәм мин тәкъдим иткән затка кагылышлы,

шулай ук минем тарафтан түбәндә кертелгән мәгълүматларның дәрәс булуын раслыйм. Гаризага теркәлгән документлар (документ күчәрмәләре) Россия Федерациясә законнары белән билгеләнгән таләпләргә туры килә, гариза биргән вакытта бу документлар гамәлдә һәм андагы мәгълүматлар дәрәс.

_____ (дата)

_____ (имза)

(_____) (Ф.И.А.)