

ПОСТАНОВЛЕНИЕ

КАРАР

30.09.2021

Олы Кайбыч ав.

№403

«Россия Федерациясендә автомобиль юллары һәм юл эшчәнлеге турында һәм Россия Федерациясенең аерым закон актларына үзгәрешләр кертү хакында» 2007 елның 8 ноябрәндәге 257-ФЗ номерлы Федераль законның 31 статьясында билгеләнгән вәкаләтләр нигезендә авыр йөкле һәм (яисә) эре габаритлы транспорт чарасы автомобиль юллары буйлап хәрәкәتكә махсус рөхсәт бирү буенча муниципаль хезмәт күрсәтү административ регламентын раслау турында

«Дәүләт һәм муниципаль хезмәтләр күрсәтүне оештыру турында» 2010 елның 27 июлендәге 210-ФЗ номерлы Федераль закон нигезендә Татарстан Республикасы Кайбыч муниципаль районы Башкарма комитеты КАРАР ИТӘ:

1. «Россия Федерациясендә автомобиль юллары һәм юл эшчәнлеге турында һәм Россия Федерациясенең аерым закон актларына үзгәрешләр кертү хакында» 2007 елның 8 ноябрәндәге 257-ФЗ номерлы Федераль законның 31 статьясында билгеләнгән вәкаләтләр нигезендә авыр йөкле һәм (яисә) эре габаритлы транспорт чарасы автомобиль юллары буйлап хәрәкәتكә махсус рөхсәт бирү буенча муниципаль хезмәт күрсәтү административ регламентын кушымтада каралганча расларга.

2. Әлеге карарны Интернет мәгълүмат-телекоммуникация челтәрендә <http://kaybici.tatarstan.ru> веб-адресы буенча Кайбыч муниципаль районының рәсми сайтында урнаштырырга һәм Интернет мәгълүмат-телекоммуникация челтәрендә <http://pravo.tatarstan.ru> веб-адресы буенча «Татарстан Республикасының хокукий мәгълүмат рәсми порталы»нда бастырырга.

3. Әлеге карарның үтәләшен контрольдә тотуны Татарстан Республикасы Кайбыч муниципаль районы Башкарма комитеты Житәкчесенең төзелеш һәм ТКХ буенча урынбасары Ф. Ш. Әхмәтовка йөкләргә.

Житәкче

А. Н. Макаров

Татарстан Республикасы
Кайбыч муниципаль районы
Башкарма комитетының
2021 елның «30» 09.
403 номерлы карарына
кушымта

**«Россия Федерациясендә автомобиль юллары һәм юл эшчәнлеге турында
һәм Россия Федерациясенен аерым закон актларына үзгәрешләр керту
хакында» 2007 елның 8 ноябрәндәге 257-ФЗ номерлы Федераль законның 31
статьясында билгеләнгән вәкаләтләр нигезендә авыр йөкле һәм (яисә) эре
габаритлы транспорт чарасы автомобиль юллары буйлап хәрәкәткә махсус
рөхсәт бирү буенча муниципаль хезмәт күрсәтү
административ регламенты**

1. Гомуми нигезләмәләр

1.1. Муниципаль хезмәт күрсәтүнең әлеге административ регламенты (алга таба – Регламент) «Россия Федерациясендә автомобиль юллары һәм юл эшчәнлеге турында һәм Россия Федерациясенен аерым закон актларына үзгәрешләр керту хакында» 2007 елның 8 ноябрәндәге 257-ФЗ номерлы Федераль законның 31 статьясында билгеләнгән вәкаләтләр нигезендә авыр йөкле һәм (яисә) эре габаритлы транспорт чарасы автомобиль юллары буйлап хәрәкәткә махсус рөхсәт бирү буенча муниципаль хезмәт күрсәтү (алга таба-муниципаль хезмәт) стандартын һәм тәртибен билгели.

Хезмәттән файдаланучылар: физик, юридик затлар (алга таба - мөрәжәгать итүчеләр).

Мөрәжәгать итүчеләрнең мәнфәгатьләрен мөрәжәгать итүче билгеләнгән тәртиптә вәкаләтле затлар һәм физик затларның законлы вәкилләре (алга таба - мөрәжәгать итүче вәкиле) якый ала.

1.3. Муниципаль хезмәт күрсәтү турында мәгълүмат бирү:

1.3.1. Муниципаль хезмәт күрсәтү тәртибе турында мәгълүмат:

1) дәүләт һәм муниципаль хезмәтләр күрсәтүнең күпфункцияле үзәкләре биналарында урнашкан муниципаль хезмәт турында визуаль һәм текстлы мәгълүматны үз эченә алган мәгълүмат стендларында;

2) Кайбыч муниципаль районының «Интернет» мәгълүмат-телекоммуникация челтәрендә рәсми сайтында (<https://www.kkaybici.tatarstan.ru>);

3) Татарстан Республикасы дәүләт һәм муниципаль хезмәтләр порталында (<https://uslugi.tatarstan.ru> (алга таба-Республика порталы));

4) дәүләт һәм муниципаль хезмәтләр (функцияләр) Бердәм порталында (<https://www.gosuslugi.ru> (алга таба-Бердәм портал));

5) «Татарстан Республикасы дәүләт һәм муниципаль хезмәтләр реестры» дәүләт мәгълүмат системасында (<http://frgu.tatar.ru>) (алга таба-Республика реестры) урнаштырыла.

1.3.2. Муниципаль хезмәт күрсәтү мәсьәләләре буенча консультация бирү түбәндәгечә гамәлгә ашырыла:

- 1) дәүләт һәм муниципаль хезмәтләр күрсәтүнең күпфункцияле үзәкләрендә телдән мөрәжәгать иткәндә-шәхсән яки телефон аша;
- 2) Республика порталының интерактив формасында;
- 3) Кайбыч муниципаль районы Башкарма комитетында (алга таба-Орган): телдән мөрәжәгать иткәндә-шәхсән яки телефон аша; язмача (шул исәптән электрон документ формасында) мөрәжәгать иткәндә – кәгазьдә почта аша, электрон формада электрон почта аша.

Бердәм порталда, Республика порталында Республика реестрындагы белешмәләр нигезендә муниципаль хезмәт күрсәтү тәртибе һәм сроклары турында мәгълүмат гариза бирүчегә бушлай бирелә.

Муниципаль хезмәт күрсәтү сроклары һәм тәртибе турындагы мәгълүматтан файдалану мөрәжәгать итүче тарафыннан нинди дә булса таләпләрне үтәмичә, шул исәптән программа тәминатыннан файдаланмыйча, гамәлгә ашырыла, аны мөрәжәгать итүченең техник чараларына урнаштыру программа тәминатының хокук иясе белән лицензияле яисә башка килешү төзүне таләп итә, ул мөрәжәгать итүчене теркәүне яисә авторизацияләүне яисә аларга шәхси мәгълүматлар бирүне күздә тотта.

1.3.4. Мөрәжәгать итүче шәхсән яки телефон аша мөрәжәгать иткән очракта, кергән мөрәжәгать нигезендә түбәндәгеләр турында мәгълүмат бирелә:

- 1) дәүләт һәм муниципаль хезмәтләр күрсәтүнең күпфункцияле үзәге, орган (адрес, эш графигы, белешмә телефоннары) урнашкан урын;
- 2) муниципаль хезмәт күрсәтү тәртибе, гаризалар бирү ысуллары һәм сроклары;
- 3) муниципаль хезмәт күрсәтелә торган гражданнар категорияләре; муниципаль хезмәт күрсәтү мәсьәләләрен жайга салучы норматив хокукый актлар;
- 4) муниципаль хезмәт күрсәтү турында гаризаны карау өчен кирәкле документлар исемлеге, гаризаны кабул итү һәм теркәү сроклары;
- 5) муниципаль хезмәт күрсәтүнең барышы;
- 6) муниципаль хезмәт күрсәтү мәсьәләләре буенча мәгълүматның рәсми сайтында урнаштыру урыны;
- 7) органның вазыйфай затларының гамәлләренә яки гамәл кылмауларына шикаять белдерү тәртибе.

Язма мөрәжәгать буенча муниципаль хезмәт күрсәтү өчен җаваплы бүлек хезмәткәрләре мөрәжәгать итүчегә муниципаль хезмәт күрсәтү тәртибен һәм регламентның әлеге пунктында күрсәтелгән мәсьәләләргә язмача аңлаталар һәм мөрәжәгатьне теркәгән көннән өч эш көне эчендә җавап җибәрәләр. Җаваплар мөрәжәгать иткән телдә бирелә. Мөрәжәгать телендә җавап бирү мөмкин булмаган очракта, Татарстан Республикасы дәүләт телләре кулланыла.

1.3.5. Муниципаль хезмәт күрсәтү мәсьәләләре буенча мәгълүмат Кайбыч муниципаль районының рәсми сайтында һәм гариза бирүчеләр белән эшләү органы биналарында мәгълүмати стендларда урнаштырыла.

Кайбыч муниципаль районының «Интернет» мәгълүмат-телекоммуникация челтәрендәге рәсми сайтында һәм мәгълүмат стендларында урнаштырылган Татарстан Республикасы Дәүләт телләрендәге мәгълүмат Регламентның 2.1, 2.3, 2.4, 2.5, 2.7, 2.9, 2.10, 2.11, 5.1 пунктларындагы, Органның урнашкан урыны,

белешмә телефоннары, эш вакыты, муниципаль хезмәт күрсәтүгә гаризалар кабул итү графигы турында мәгълүматны үз эченә ала.

Муниципаль хезмәт күрсәтүне жайга салучы норматив хокукый актлар исемлеге (норматив хокукый актлар реквизитларын һәм аларны рәсми бастырып чыгару чыганаclarын күрсәтеп) Бердәм порталда, Республика реестрында, «Интернет» мәгълүмат-телекоммуникация челтәрендәгә рәсми сайтта урнаштырылган.

Административ регламентның гамәлдәгә редакциядәгә тексты Бердәм порталда, Республика реестрында, «Интернет» мәгълүмат-телекоммуникация челтәрендәгә рәсми сайтта урнаштырылырга тиеш.

1.5. Регламентта түбәндәгә терминнар һәм билгеләмәләр кулланыла:

дәүләт һәм муниципаль хезмәтләр күрсәтү буенча күпфункцияле үзәкнең читтәгә эш урыны - «Дәүләт һәм муниципаль хезмәтләр күрсәтүнең күпфункцияле үзәкләре эшчәнлеген оештыру кагыйдәләрен раслау турында» 2012 елның 22 декабрдәгә 1376 номерлы Россия Федерациясә Хөкүмәте карары белән расланган дәүләт һәм муниципаль хезмәтләр күрсәтүнең күпфункцияле үзәкләре эшчәнлеген оештыру кагыйдәләренең 34 пункты нигезендә Татарстан Республикасы муниципаль районының шәһәр (авыл) жирлегендә һәм шәһәр округында төзелгән дәүләт һәм муниципаль хезмәтләр күрсәтүнең күпфункцияле үзәгенең (офис) территориаль аерымланган структур бүлекчәсә (офис);

техник хата - муниципаль хезмәт күрсәтүче орган тарафыннан кертелгән һәм документка (муниципаль хезмәт күрсәтү нәтижәсә) кертелгән белешмәләренең, документларның, материалларның, белешмәләренең (муниципаль хезмәт күрсәтү нәтижәсә) нигезендә мәгълүматлар кертелгән документлардагы белешмәләренең тәңгәл килмәвенә китергән хата (тасвирлама, басма, грамматик яки арифметик хата яисә мондый хата);

ЕСИА – электрон формада дәүләт һәм муниципаль хезмәтләр күрсәтү өчен кулланыла һәм мәгълүмати-технологик үзара бәйләнешне тәмин итә торган инфраструктурада идентификация һәм аутентификациянең бердәм системасы.

Дәүләт мәгълүмат системаларында һәм башка мәгълүмат системаларында булган мәгълүматтан (мөрәжәгать итүче гражданныр һәм башкарма хакимият органнары һәм жирле үзидарә органнары вазыйфай затларының) мәгълүмати хезмәттәшлектә катнашучыларның (мөрәжәгать итүче гражданнырның һәм вазыйфай затларының) мәгълүмат алу мөмкинлеген тәмин итә торган федераль дәүләт мәгълүмат системасы;

КФҮ - «Татарстан Республикасында дәүләт һәм муниципаль хезмәтләр күрсәтүнең күпфункцияле үзәгә» дәүләт бюджет учреждениесә (алга таба-КФҮ);

КФҮ АМС - Татарстан Республикасы дәүләт һәм муниципаль хезмәтләр күрсәтүнең күпфункцияле үзәкләренең автоматлаштырылган мәгълүмат системасы;

Тәртип - «Автомобиль юллары буйлап авыр йөклә һәм (яисә) эре габаритлы транспорт чарасы хәрәкәтенә «Автомобиль юллары буйлап авыр йөклә һәм (яисә) эре габаритлы транспорт чарасы хәрәкәтенә махсус рөхсәт бирү тәртибен раслау турында» Россия Федерациясә Транспорт министрлығының 2019 елның 05 июнендәгә 167 номерлы боерыгы белән расланган махсус рөхсәт бирү тәртибе;

Регламентта муниципаль хезмэт күрсәтү турында гариза дигәндә (алга таба - гариза) муниципаль хезмэт күрсәтү турында «Дәүләт һәм муниципаль хезмәтләр күрсәтүне оештыру турында» 2010 елның 27 июлендәге 210-ФЗ номерлы Федераль законның 2 статьясындагы 3 пункты (алга таба - 210-ФЗ номерлы Федераль закон) нигезендә бирелгән мөрәжәгать аңлашыла.

2. Муниципаль хезмэт күрсәтү стандарты

2.1. Муниципаль хезмэт исеме

«Россия Федерациясендә автомобиль юллары һәм юл эшчәнлегенә турында һәм Россия Федерациясендә аерым закон актларына үзгәрешләр кертү хакында» 2007 елның 8 ноябрдәге 257-ФЗ номерлы Федераль законның 31 статьясында билгеләнгән вәкаләтләр нигезендә авыр йөклә һәм (яисә) эре габаритлы транспорт чарасы автомобиль юллары буйлап хәрәкәткә махсус рөхсәт бирү

2.2. Жирле үзидарәненн турыдан-туры муниципаль хезмэт күрсәтүче башкарма-боеру органы исеме

Татарстан Республикасы Кайбыч муниципаль районы Башкарма комитеты.

2.3. Муниципаль хезмэт күрсәтү нәтижәсе тасвирламасы

2.3.1. Муниципаль хезмэт күрсәтү нәтижәсе булып түбәндәгеләр тора:

1) муниципаль берәмлек чикләрендә тулысынча яисә өлешчә жирле эһәмияттәге юллар буйлап узучы маршрутлар буенча авыр йөклә һәм (яисә) эре габаритлы йөкләр ташуны гамәлгә ашыручы транспорт чарасы автомобиль юллары буйлап хәрәкәткә махсус рөхсәт (әлегә Регламентка 1 нче кушымта);

2) муниципаль хезмэт күрсәтүдән баш тарту турында карар (әлегә Регламентка 2 нче кушымта).

2.3.2. Муниципаль хезмэт күрсәтү нәтижәсе «Электрон имза турында» 2011 елның 6 апрелдәге 63-ФЗ номерлы Федераль закон (алга таба - 63-ФЗ номерлы Федераль закон) нигезендә Органның вазыйфай затының (Органның) көчәйтелгән квалификацияле имзасы куелган электрон документ рәвешендә мөрәжәгать итүчегә Республика порталындагы шәхси кабинетына жиберелә.

2.3.3. Мөрәжәгать итүченең теләге буенча муниципаль хезмэт күрсәтү нәтижәсе Органда яки КФҮтә кәгазьдә басылган электрон документ нөсхәсе рәвешендә бирелә, ул Органның вәкаләтле вазыйфай заты яисә КФҮ хезмәткәре имзасы белән таныклана.

2.3.4. Мөрәжәгать итүче муниципаль хезмэт күрсәтү нәтижәсен электрон документ яисә басма чыганакта электрон документның нөсхәсе рәвешендә муниципаль хезмэт күрсәтү нәтижәсененн гамәлдә булу вакыты дәвамында алырга хокуклы.

2.4. Муниципаль хезмэт күрсәтү вакыты, шул исәптән муниципаль хезмэт күрсәтүдә катнашучы оешмаларга мөрәжәгать итү зарурлыгын исәпкә алып, Россия Федерациясе законнарында туктатып торы мөмкинлегенә каралган очракта,

муниципаль хезмэт күрсәтүне туктатып тору вакыты, муниципаль хезмэт күрсәтү нәтижәсе булып торучы документларны бирү (жибәрү) вакыты

2.4.1. Муниципаль хезмэт күрсәтү вакыты 11 эш көне тәшкил итә.

Авыр йөкле һәм (яисә) эре габаритлы йөкләрне ташуны гамәлгә ашыру өчен автомобиль юлларының техник торышын бәяләү, аларны ныгыту яисә автомобиль юлларын, аларның участокларын, шулай ук автомобиль юлы белән кисешә торган корылмаларны һәм инженерлык коммуникацияләрен төзекләндерү буенча махсус чаралар күрү таләп ителгән очракта, махсус рөхсәт бирү срогы күрсәтелгән чараларны үткәрү срогына арта.

2.4.2. Муниципаль хезмэт күрсәтү вакытын туктатып тору каралмаган.

2.4.3. Муниципаль хезмэт күрсәтү нәтижәсе булган электрон документ формасындагы документны жибәрү муниципаль хезмэт күрсәтү нәтижәсен рәсмиләштерү һәм теркәү көнендә гамәлгә ашырыла.

2.5. Законнар яки башка норматив хокукый актлар нигезендә муниципаль хезмәтне, шулай ук муниципаль хезмэт күрсәтү өчен кирәк булган хезмәтләрне күрсәтү өчен кирәкле, гариза бирүче тарафыннан тапшырылырга тиешле документларның тулы исемлеге, гариза бирүченең аларны алу ысуллары, шул исәптән электрон формада алу ысуллары, аларны күрсәтү тәртибе

2.5.1. Муниципаль хезмәтне алу өчен мөрәжәгать итүче мөрәжәгатьнең категориясенә һәм нигезенә бәйсез рәвештә түбәндәге документларны тапшыра:

1) шәхесне раслаучы документ (Республика порталы аша мөрәжәгать иткән очракта кирәк түгел);

2) мөрәжәгать итүче вәкиленең вәкаләтләрен таныклаучы документ, мөрәжәгать итүче вәкиленә муниципаль хезмэт күрсәтүне сорап мөрәжәгать иткән очракта (физик затларның законлы вәкилләре мөрәжәгать иткән очракта таләп ителми: гаризада Россия Федерациясе территориясендә бирелгән опека яисә туу турында таныклыкны билгеләү турындагы карар реквизитлары күрсәтелә);

3) гариза:

– документ формасында кәгазьдә (әлеге Регламентка 1 нче кушымта);

– электрон формада (тиешле белешмәләрне гаризаның электрон формасына кертү юлы белән тутырыла), Регламентның 2.5.3 пункты таләпләренә туры китереп, Республика порталы аша мөрәжәгать иткәндә имзаланган документ;

4) авыр йөкле һәм (яисә) эре габаритлы йөкләрне ташу планлаштырыла торган транспорт чарасы документларының (транспорт чарасы паспортының яисә транспорт чарасын теркәү турындагы таныклыкның) күчермәсе;

5) әлеге Регламентка 4 нче кушымта нигезендә мондый йөкне урнаштыруны сурәтләп, авыр йөкле һәм (яисә) эре габаритлы йөкләрне ташу планлаштырыла торган транспорт чарасы (автопоезд) схемасы. Транспорт чарасы схемасында йөк ташуда катнашуга планлаштырылган транспорт чарасы, анда күчәр һәм тәгәрмәчләр саны, күчәр һәм тәгәрмәчләрнең үзара урнашуы, күчәр озынлыгы буенча йөкләнеш тигез бүленмәгән очракта һәм күчәр озынлыгы буенча йөкләнеш бүленеше - аерым көпчәкләргә бүлү сурәтләнә;

б) белдерелгән йөкне транспорт хәлендә ташуга техник таләпләр турында белешмәләр.

2.5.2. Гариза һәм аңа теркәп бирелә торган документлар мөрәжәгать итүче тарафыннан түбәндәге ысулларның берсен кулланып тапшырылырга (жибәрелергә) мөмкин:

1) кәгазь чыганаclarда һәм 2.5.3 пункты таләпләренә туры килә торган электрон документлар рәвешендә КФҮ аша;

2) Республика порталы аша электрон формада;

3) Органга шәхсән яки кәгазьдә почта элементәсе аша. Гариза һәм теркәп бирелә торган документлар почта элементәсе аша жибәргәндә билгеләнгән тәртиптә раслана.

2.5.3. Республика порталы аша жибәрелгән гаризага гариза бирүченең гади электрон имзасы белән имзалана.

Гади электрон имза алу өчен гариза бирүчегә ЕСИА да теркәлү (аутентификацияләү) процедурасын узарга, шулай ук хисап язмасын расларга кирәк.

2.5.1 пунктының 2, 5 пунктчаларында күрсәтелгән электрон документлар (документларның электрон үрнәкләре). Регламент мондый документларны, шул исәптән нотариусларны төзүгә һәм имзалауга вәкаләтле затларның көчәйтелгән квалификацияле имзасы белән раслана.

Гаризага теркәлеп бирелә торган электрон документлар (электрон документлар образлары), шул исәптән ышанычнамәләр pdf, jpg, jpeg, png, tif, doc, docx, rtf форматларында 50 Мбайттан да артмаган күләмдә файллар рәвешендә жибәрелә.

Электрон документларның (электрон документларның) сыйфаты документ текстын тулы күләмдә укырга һәм документ реквизитларын танырга мөмкинлек бирергә тиеш.

2.5.4. Гариза бирүчедән түбәндәгеләрне таләп итү тыела:

1) муниципаль хезмәт күрсәтү белән бәйлә рәвештә барлыкка килә торган мөнәсәбәтләрне жайга сала торган норматив хокукый актларда тапшыру яисә аларны гамәлгә ашыру каралмаган гамәлләрне башкару документларын һәм мәгълүматны бирү;

2) 210-ФЗ номерлы Федераль законның 9 статьясындагы 1 өлешендә күрсәтелгән исемлекләргә кертелгән мондый хезмәтләр күрсәтү нәтижәсендә күрсәтелә торган хезмәтләрне, шул исәптән муниципаль хезмәт алу өчен кирәкле һәм башка дәүләт органнарына, жирле үзидарә органнарына, оешмаларга мөрәжәгать итү белән бәйлә килештерүләрне гамәлгә ашыру;

муниципаль хезмәт күрсәтү өчен кирәкле документларны кабул итүдән баш тартканда яисә муниципаль хезмәт күрсәтүдән баш тартканда, яисә түбәндәге очраклардан тыш, документларның булмавы һәм (яки) дәрәслеге күрсәтелмәгән документлар һәм мәгълүмат бирү:

а) муниципаль хезмәт күрсәтү турында гаризаны башта тапшырганнан соң муниципаль хезмәт күрсәтүгә кагылышлы норматив хокукый актлар таләпләрен үзгәртү;

б) муниципаль хезмәт күрсәтү турында гаризада һәм муниципаль хезмәт күрсәтү өчен кирәкле документларны кабул итүдән баш тартканнан соң яки

муниципаль хезмэт күрсәтүдән баш тартканнан соң, яисә элек тәкъдим ителгән документлар комплектына кертелмәгән документларда хаталарның булуы;

в) документларның гамәлдә булу срогы тәмамлану яки муниципаль хезмэт күрсәтү өчен кирәкле документларны кабул итүдән баш тартканнан соң, йә муниципаль хезмэт күрсәтүдән баш тартканнан соң мәгълүматны үзгәртү;

г) вазыйфай затның, КФҮ хезмәткәренә хаталы яки хокукка каршы гамәлләре (гамәл кылмау) фактын (билгеләрен) ачыклау, муниципаль хезмэт күрсәтү өчен кирәкле документларны кабул итүдән баш тарткан очракта йә муниципаль хезмэт күрсәтүдән баш тарткан очракта, бу хакта муниципаль хезмэт күрсәтү өчен кирәкле документларны кабул итүдән баш тарткан орган житәкчесе имзасы белән язмача рәвештә мөрәжәгать итүчегә хәбәр ителә, шулай ук бирелгән уңайсызлыklar өчен гафу үтенелә;

4) мондый документларга тамгалар килү яисә аларны алу, федераль законнарда билгеләнгән башка очрактан тыш, электрон формалары 210-ФЗ номерлы Федераль законның 16 статьясындагы 1 өлешенә 7.2 пункты нигезендә элек таныкланган документлар һәм мәгълүматны кәгаздә бирү.

2.6. Муниципаль хезмэт күрсәтү өчен норматив хокукий актлар нигезендә кирәкле, дәүләт органнары, жирле үзидарә органнары һәм дәүләт органнары яисә жирле үзидарә органнары буйсынуындагы оешмалар карамагында булган һәм мөрәжәгать итүче тапшырырга хокуклы документларның тулы исемлеге, шулай ук аларны мөрәжәгать итүче тарфыннан алу ысулы, шул исәптән электрон рәвештә, аларны бирү тәртибе; әлеге документлар белән эш итүче дәүләт органы, жирле үзидарә органы яисә оешмалар

2.6.1. Ведомствоара хезмәттәшлек кысаларында түбәндәгеләр алына:

1) Юридик затларның Бердәм дәүләт реестрыннан белешмәләр (ЕГРЮЛ) - Россия Федераль салым хезмәте;

2) шәхси эшмәкәрләрнең бердәм дәүләт реестрыннан белешмәләр (ЕГРИП) - Россия Федераль салым хезмәте.

2.6.2. Мөрәжәгать итүче Регламентның 2.6.1 пунктының 1-4 пунктчаларында күрсәтелгән документларны (белешмәләрне) Республика порталы аша мондый документларны төзүгә һәм имзалауга вәкаләтле затларның көчәйтелгән квалификацияле имзасы белән таныкланган электрон документлар формасында яисә КФҮкә басма чыганакта гариза тапшырганда бирергә хокуклы.

2.6.3. Мөрәжәгать итүче Регламентның 2.6.1 пунктының 1-4 пунктчаларында күрсәтелгән документларны (белешмәләрне) Республика порталы аша мондый документларны төзүгә һәм имзалауга вәкаләтле затларның көчәйтелгән квалификацияле имзасы белән таныкланган электрон документлар формасында яисә КФҮкә басма чыганакта гариза тапшырганда бирергә хокуклы.

2.6.4. Регламентның 2.6.1 пункттында күрсәтелгән вазыйфай зат һәм (яки) хезмәткәр, соратып алынган һәм аның карамагында булган документларны яки белешмәләрне тапшырмаган (үз вакытында тапшырмаган) Россия Федерациясе законнары нигезендә административ, дисциплинар яки башка жаваплылыкка тартылырга тиеш.

2.6.5. Гариза бирүчедән дәүләт органнары, жирле үзидарә органнары һәм дәүләт органнары яисә жирле үзидарә органнары карамагындагы оешмалар карамагындагы муниципаль хезмәт күрсәткән өчен гариза бирүче тарафыннан түләү кертүне раслый торган белешмәләренә таләп итү тыела.

Дәүләт органнары, жирле үзидарә органнары һәм дәүләт органнары яисә жирле үзидарә органнары карамагындагы оешмалар карамагында булган белешмәләренә мөрәжәгать итүче тарафыннан тапшырмау мөрәжәгать итүчегә муниципаль хезмәт күрсәтүдән баш тарту өчен нигез була алмый.

2.7. Муниципаль хезмәт күрсәтү өчен кирәкле документларны кабул итүдән баш тарту өчен нигезләренәң тулы исемлеге

(документларны асылы буенча карамыйча кире кайтару)

Документлар кабул итүдән баш тарту өчен нигез булып түбәндәгеләр тора:

1) Республика порталындагы электрон гариза формасында мәжбүри юлларны дәрәс тутырмау (тутымау, хаталы тутыру, тулы яки дәрәс тутырмау, Регламентта билгеләнгән таләпләргә туры килмәү);

2) документ текстын тулы күләмдә укырга һәм (яки) документ реквизитларын танырга мөмкинлек бирми торган электрон документлар (электрон документ үрнәкләре) тапшыру;

3) гариза бирүченәң Республика порталы аша электрон формада бирелгән гаризасында күрсәтелгән электрон имза ачкычы тикшерү ачкычының квалификацияле сертификаты хужасының белешмәләренә туры килмәү;

4) муниципаль хезмәт күрсәтү өчен мәжбүри булган Регламентта каралган документларның тулы комплекты бирелмәү;

5) документларда аларның булуы мәгълүматны һәм белешмәләренә тулы күләмдә кулланырга, текстны укырга һәм (яки) танырга рәхсәт итми торган житешсезлекләр булу;

6) документларны гариза һәм башка документларны электрон формада бирүгә вәкаләте булмаган зат тапшыру;

7) документларда законнарда билгеләнгән тәртиптә расланмаган төзәтмәләр булу;

8) документларның муниципаль хезмәт күрсәтүне сорап мөрәжәгать иткән вакытта үз көчләрен югалтуы.

Муниципаль хезмәт алу өчен кирәкле документларны кабул итүдән баш тарту өчен нигезләр исемлеге төгәл булып тора.

2.7.3. Гаризаны һәм муниципаль хезмәт күрсәтү өчен кирәкле документларны кабул итүдән баш тарту турында карар мөрәжәгать итүченә кабул итү вакытында да, гаризаны теркәгән көннән алып 9 эш көненнән артмаган вакыт эчендә Органның җаваплы вазыйфай заты тарафыннан, ведомствоара мәгълүмати хезмәттәшлектән файдаланып, муниципаль хезмәт күрсәтү өчен кирәкле документларны (белешмәләренә) алганнан соң да кабул ителергә мөмкин.

2.7.4. Муниципаль хезмәт алу өчен кирәкле документларны кабул итүдән баш тарту турында карар, баш тарту сәбәпләрен күрсәтеп, Регламентка 4 нче кушымтада билгеләнгән форма нигезендә рәсмиләштерелә, Органның вәкаләтле вазыйфай заты (Орган) тарафыннан билгеләнгән тәртиптә көчәйтелгән квалификацияле электрон имза белән имзалана һәм мөрәжәгать итүчегә

Республика порталындагы шәхси кабинетына һәм (яки) КФҮкә муниципаль хезмәт күрсәтү өчен кирәкле документларны кабул итүдән баш тарту турында карар кабул ителгән көнне жиберелә.

2.7.5. Гариза һәм муниципаль хезмәт күрсәтү өчен кирәкле документлар Бердәм порталда, Республика порталында бастырылган муниципаль хезмәт күрсәтү вакытлары һәм тәртибе турындагы мәгълүмат нигезендә бирелгән очракта, гаризаны һәм башка документларны кабул итүдән баш тарту тыела.

2.8. Муниципаль хезмәт күрсәтүне туктатып тору яки муниципаль хезмәт күрсәтүдән баш тарту өчен нигезләрнең тулы исемлеге

2.8.1. Муниципаль хезмәт күрсәтүне туктатып тору өчен нигезләр каралмаган.

2.8.2. Муниципаль хезмәт күрсәтүдән баш тарту өчен нигезләр:

1) тулы вәкаләтле зат тарафыннан документлар бирү;

2) гаризада һәм документларда белешмәләр транспорт чарасының һәм йөкнең техник характеристикаларына, шулай ук авыр йөкле һәм (яисә) эре габаритлы йөкләрне игълан ителгән ташуны гамәлгә ашыруның техник мөмкинлекләренә туры килми;

3) бүлүче йөкне ташу турында билгеләнгән таләпләр үтәلمәгән;

4) маршрутны килештергәндә автомобиль юлының техник торышына, ясалма корылмага яисә инженерлык коммуникацияләренә, шулай ук юл хәрәкәте иминлеге таләпләренә бәйле рәвештә билгеләнгән техник характеристикалары белән күрсәтелгән маршрут буенча транспорт чарасы белән йөртү мөмкинлеге булмау билгеләнгән;

5) мөрәжәгать итүченең түбәндәгеләргә ризалыгы юк:

- автомобиль юлының техник торышын Тәртип нигезендә бәяләүне уздыру; - автомобиль юлын кисеп үтүче корылмаларны һәм автомобиль юлының техник торышын үткәрелгән бәяләү нигезендә һәм законнарда билгеләнгән очрақларда билгеләнгән инженерлык коммуникацияләрен төзекләндерү буенча махсус чаралар күрү;

- автомобиль юлларын ныгыту яисә автомобиль юлларының техник торышын үткәрелгән бәяләү нигезендә һәм законнарда билгеләнгән очрақларда билгеләнгән автомобиль юлларын яисә аларның участкаларын төзекләндерү буенча махсус чаралар күрү;

6) мөрәжәгать итүче автомобиль юлларының техник торышын бәяләү, аларны ныгыту өчен түләүне мөрәжәгать итүче белән килештереп башкарылган очракта башкармаган;

7) мөрәжәгать итүче, әгәр мондый эшләр мөрәжәгать итүче белән килештереп башкарылса, автомобиль юлларын, аларның участкаларын, шулай ук автомобиль юлы белән кисешә торган корылмаларны һәм инженерлык коммуникацияләрен төзекләндерү буенча махсус чаралар күрү өчен түләмәгән;

8) мөрәжәгать итүче автомобиль юлларына авыр йөк ташуны гамәлгә ашыручы транспорт чарасы китерә торган зыянны каплау исәбенә түләмәгән.

2.8.3. Муниципаль хезмәт күрсәтүдән баш тарту өчен нигезләр исемлеге төгәл булып тора.

2.8.4. Муниципаль хезмэт күрсэтүдөн баш тарту турында карар, баш тарту сәбәпләрен күрсәтеп, Регламентка 2 нче кушымтада билгеләнгән форма нигезендә рәсмиләштерелә, Органның вәкаләтле вазыйфай заты (Орган) тарафыннан билгеләнгән тәртиптә көчәйтелгән квалификацияле электрон имза белән имзалана һәм мөрәжәгать итүчегә Республика порталындагы шәхси кабинетына һәм (яки) КФҮкә муниципаль хезмэт күрсэтүдөн баш тарту турында карар кабул ителгән көнне жиберелә.

2.8.5. Муниципаль хезмэт күрсәтү турында гариза Бердәм порталда, Республика порталында бастырылган муниципаль хезмэт күрсәтү вакытлары һәм тәртибе турындагы мәғлүмат нигезендә бирелгән очракта, муниципаль хезмэт күрсәтүдөн баш тарту тыела.

2.9. Муниципаль хезмэт күрсәткән өчен алына торган дәүләт пошлинасы яки башка төрле түләү алу тәртибе, күләме һәм нигезләре

Автомобиль юллары буйлап авыр йөкле һәм (яисә) эре габаритлы транспорт чарасы хәрәкәтенә махсус рөхсәт биргән өчен дәүләт пошлинасы күләме - 1 600 сум.

Гариза нигезендә үткәрелгән исәпләүдән соң гомуми файдаланудагы жирле әһәмияттәге автомобиль юлларына авыр йөкле транспорт чаралары китерә торган зыянны каплау бәясе өчен түләү счёты бирелә.

2.10. Муниципаль хезмэт күрсәтү өчен кирәкле һәм мәжбүри булган хезмәтләр исемлеге, шул исәптән муниципаль хезмэт күрсәтүдә катнашучы оешмалар тарафыннан бирелә торган документ (документлар) турында мәғлүмат

Кирәкле һәм мәжбүри хезмәтләр күрсәтү таләп ителми.

2.11. Мондый түләүнең күләмен исәпләү методикасы турында мәғлүматны да кертеп, муниципаль хезмэт күрсәтү өчен кирәкле һәм мәжбүри булган хезмәтләр өчен түләү алу тәртибе, күләме һәм нигезләре

Кирәкле һәм мәжбүри хезмәтләр күрсәтү таләп ителми.

2.12. Муниципаль хезмэт күрсәтү турында, муниципаль хезмэт күрсәтүдә катнаша торган оешма тарафыннан күрсәтелә торган хезмәттән файдалану турында гарызнамә биргәндә һәм мондый хезмәтләр күрсәтү нәтижәсен алганда чиратта көтүнең максималь вакыты

2.12.1. Муниципаль хезмэт алуга гариза биргәндә көтү вакыты - 15 минуттан да артык түгел.

2.12.2. Муниципаль хезмэт күрсәтү нәтижәсен алганда чиратта көтүнең максималь вакыты 15 минуттан артмаска тиеш.

2.13. Мөрәжәгать итүченең муниципаль хезмэт күрсәтү турында, муниципаль хезмэт күрсәтүдә катнаша торган оешма тарафыннан күрсәтелә торган хезмәттән

файдалану турында гарызнамәсен, шул исәптән электрон формада, теркәү вакыты һәм тәртибе

2.13.1. КФҮкә шәхси мөрәжәгать иткәндә гариза биргән көнне мөрәжәгать итүчегә КФҮнең АМСнан гаризаның жибәрелүен раслый торган теркәлү номеры һәм электрон гариза бирү датасы белән язу (расписка) бирелә.

2.13.2. Гаризаны Республика порталы аша жибәргәндә, гариза биргән көнне мөрәжәгать итүче Республика порталындагы шәхси кабинетында һәм электрон почта аша гаризаның теркәлү номеры һәм бирү датасы күрсәтелгән гаризаның жибәрелүен раслый торган хәбәрнамә ала.

2.14. Муниципаль хезмәт күрсәтелә торган бүлмәләргә, көтү залына, муниципаль хезмәт күрсәтү турында гарызнамәләр тутыру урыннарына, аларны тутыру үрнәкләре һәм һәр муниципаль хезмәтне күрсәтү өчен кирәкле документлар исемлегә булган мәгълүмат стендларына, мондый хезмәт күрсәтү тәртибе турында визуаль, текстлы һәм мультимедияле мәгълүматны урнаштыруга һәм рәсмиләштерүгә, шул исәптән инвалидларны социаль яклау турында федераль законнар һәм Татарстан Республикасы законнары нигезендә күрсәтелгән объектларга инвалидлар өчен керү мөмкинлеген тәмин итүгә карата таләпләр

2.14.1. Муниципаль хезмәт күрсәтү янгынга каршы система һәм янгың сүндерү системасы белән жиһазландырылган биналарда һәм бүлмәләрдә башкарыла.

Мөрәжәгать итүчеләрне кабул итү урыннары документларны рәсмиләштерү өчен кирәкле мебель, мәгълүмат стендлары белән жиһазландырыла.

Инвалидларның муниципаль хезмәт күрсәтү урынына тоткарлыксыз керү мөмкинлеген тәмин ителә (бинага уңайлы керү-чыгу һәм аның эчендә хәрәкәт итү).

Муниципаль хезмәт күрсәтү тәртибе турында визуаль, текстлы һәм мультимедиа мәгълүматы мөрәжәгать итүчеләр өчен уңайлы урыннарда, шул исәптән инвалидларның чикләнгән мөмкинлекләрен исәпкә алып урнаштырыла.

2.14.2. Инвалидларны социаль яклау турында Россия Федерациясе законнары нигезендә, муниципаль хезмәт күрсәтү урынына тоткарлыксыз керә алу максатларында түбәндәгеләр тәмин ителә:

1) күрү һәм мөстәкыйль хәрәкәт функциясендә тотрыклы тайпылышлары булган инвалидларны озатып йөрү һәм аларга ярдәм итү;

2) транспорт чарасына утырту һәм аннан төшерү мөмкинлеген, шул исәптән кресло-коляска кулланып;

3) чикләнгән тормыш эшчәнлеген исәпкә алып, инвалидларның хезмәт күрсәтүгә тоткарлыксыз йөри алуын тәмин итү өчен жиһазларны һәм мәгълүмат чыганакларын тиешенчә урнаштыру;

4) инвалидларга кирәкле тавышлы һәм күрәп кабул ителә торган мәгълүматны, шулай ук язуларны, билгеләрне һәм башка текстлы һәм график мәгълүматны рельефлы-нокталы Брайль шрифты белән башкарылган билгеләр ярдәмендә кабатлау;

5) сурдотәржемәче һәм тифлосурдотәржемәче кертүгә рөхсәт;

б) этне махсус укытуны раслый торган һәм «Юл күрсәтүче этнең махсус өйрәтелгән булуын раслаучы документ формасын һәм аны бирү тәртибен раслау турында» 2015 елның 22 июнендәге 386н номерлы Россия Федерациясә Хезмәт һәм социаль яклау министрлыгы боерыгы белән билгеләнгән формада һәм тәртиптә бирелгән документ булганда, озата йөрүче этне кертүгә рөхсәт.

2.14.3. Инвалидларның муниципаль хезмәт күрсәтү гамәлгә ашырыла торган объектлардан һәм Регламентның 2.14.2. пунктындагы 1 - 4 пунктчаларында күрсәтелгән муниципаль хезмәт күрсәткәндә кулланыла торган чаралардан файдалана алуын тәмин итү өлешендә таләпләр 2016 елның 1 июленнән соң файдалануга тапшырылган яисә модернизация узган объектларга һәм чараларга карата кулланыла.

2.15. Муниципаль хезмәт күрсәтүдән һәркем файдалана алырлык булуы һәм сыйфаты күрсәткечләре, шул исәптән гариза бирүченең вазыйфай затлар белән аралашу саны һәм аларның дәвамлылыгы, муниципаль хезмәт күрсәтүнең барышы турында мәгълүмат алу мөмкинлеге, шул исәптән мәгълүмат-коммуникация технологияләрен кулланып, дәүләт һәм муниципаль хезмәтләр күрсәтүнең күпфункцияле үзәгендә, мөрәжәгать итүченең сайлап алу буенча (экстерриториаль принцип) жирле үзидарә башкарма комитеты органының теләсә кайсы территориаль бүлекчәсендә 210 –ФЗ номерлы Федераль законның 15.1 статьясында каралган дәүләт һәм муниципаль хезмәтләр күрсәтү үзәкләрендә берничә дәүләт һәм (яисә) муниципаль хезмәтләр күрсәтү турында турында гарызнамә жиберү юлы белән (комплекслы мөрәжәгать) муниципаль хезмәт алу мөмкинлеге булу яисә булмау (шул исәптән тулы күләмдә)

2.15.1. Муниципаль хезмәттән һәркем файдалана алу күрсәткечләренә түбәндәгеләр керә:

документларны кабул итү һәм бирү алып барыла торган бинаның жәмәгать транспортына якын зонада урнашуы;

белгечләренә, шулай ук гариза бирүчеләрдән документлар кабул итә торган бүлмәләренә житәрлек санда булуы;

мәгълүмат стендларында, муниципаль районның рәсми сайтында, Бердәм порталда, Республика порталында муниципаль хезмәт күрсәтү ысуллары, тәртибе һәм вакытлары турында тулы мәгълүмат булуы;

инвалидларга хезмәтләрдән башкалар белән бер дәрәжәдә файдаланырга комачаулаучы каршылыкларны узуда ярдәм итү.

2.15.2. Муниципаль хезмәт күрсәтүнең сыйфат күрсәткечләре булып түбәндәгеләр тора:

1) документларны кабул итү һәм карау вакытларын үтәү;

2) муниципаль хезмәт нәтижәсен алу вакытын үтәү;

3) Орган хезмәткәрләре тарафыннан Регламентны бозуга карата нигезле шикәятләр булмау.

4) мөрәжәгать итүченең вазыйфай затлар белән үзара аралашу саны (консультацияләренә исәпкә алмыйча):

а) мөрәжәгать итүченең муниципаль хезмәт күрсәтелгәндә КФҮ хезмәткәрләре белән аралашуы гаризаны һәм барлык кирәкле документларны биргәндә бер тапкыр гамәлгә ашырыла;

б) КФҮтә электрон документның басма чыганактагы нөсхәсе формасында муниципаль хезмәт күрсәтү нәтижәсен алу кирәк булган очракта бер тапкыр.

Муниципаль хезмәт күрсәткәндә мөрәжәгать итүченең вазыйфай затлары белән бер аралашу дәвамлылығы 15 минуттан артмый.

Мөрәжәгать итүче күчмә радиотелефон элементәсе жайланмалары ярдәмендә Бердәм порталны, Республика порталын, терминал жайланмаларын кулланып, муниципаль хезмәт күрсәтүнең сыйфатын бәяләргә хокуклы.

2.15.3. Мөрәжәгать итүче муниципаль хезмәт күрсәтү барышы турында мәгълүматны Бердәм порталда яисә Республика порталындагы шәхси кабинетта, КФҮдә алырга мөмкин.

2.15.4. Муниципаль хезмәт күрсәтү мөрәжәгать итүченең яшәү урынына яисә экстерриториаль принцип буенча фактта яшәү (булу) урынына бәйсез рәвештә сайлау буенча теләсә кайсы КФҮтә гамәлгә ашырыла.

Регламентның 2.3.3 пунктындагы беренче абзацы нигезендә нәтижә бирү Кайбыч муниципаль районының күпфункцияле үзегенең мөрәжәгать итүче сайлаган бүлегендә (читтән торып эш урынында) яисә соратыла торган жир кишәрлеге урнашкан КФҮ бүлекчәсендә башкарыла.

Мөрәжәгать итүче муниципаль хезмәтне комплекслы мөрәжәгать остаындас остаында алырга хокуклы.

2.16. Башка таләпләр, шул исәптән экстерриториаль принцип буенча муниципаль хезмәт күрсәтүнең үзенчәлекләрен (әгәр муниципаль хезмәт экстерриториаль принцип буенча бирелсә) һәм электрон формада муниципаль хезмәт күрсәтү үзенчәлекләрен исәпкә алып

2.16.1. Муниципаль хезмәт электрон формада күрсәтелгәндә, гариза бирүче түбәндәгеләргә хокуклы:

1) муниципаль хезмәт күрсәтү тәртибе һәм вакытлары турында мәгълүматны Бердәм порталда һәм Республика порталында алырга;

2) муниципаль хезмәт күрсәтү турында гариза, муниципаль хезмәт күрсәтү өчен кирәкле башка документлар, шул исәптән Республика порталын кулланып, 210-ФЗ номерлы Федераль законның 16 статьясындагы 1 өлешенең 7.2 пункты нигезендә электрон үрнәкләре расланган документлар һәм мәгълүмат бирергә;

3) муниципаль хезмәт күрсәтү турында электрон формада бирелгән гаризаларны үтәү барышы турында мәгълүматлар алырга;

4) Республика порталы ярдәмендә муниципаль хезмәт күрсәтүнең сыйфатын бәяләргә;

5) муниципаль хезмәт күрсәтү нәтижәсен электрон документ формасында алырга;

б) Орган, шулай ук аның вазыйфай затлары, муниципаль хезмәткәрләренең карарына һәм гамәленә (гамәл кылмавына) Республика порталы, дәүләт һәм муниципаль хезмәтләр күрсәтүче органнар, аларның вазыйфай затлары, дәүләт һәм муниципаль хезмәткәрләр тарафыннан дәүләт һәм муниципаль хезмәтләр

күрсәткәндә карарларына һәм гамәлләренә (гамәл кылмавына) судка кадәр (судтан тыш) шикаять белдерү процессын тәэмин итә торган федераль дәүләт мәгълүмат системасы порталы ярдәмендә шикаять бирергә;

2.16.2. Гаризаны формалаштыру, гаризаны нинди дә булса башка формада өстәмә бирү зарурлыгыннан башка, Бердәм порталда, Республика порталында гаризаның электрон формасын тутыру юлы белән башкарыла.

2.16.3. Республика порталында гариза формалаштырганда түбәндәгеләр тәэмин ителә:

1) гаризаны һәм хезмәт күрсәтү өчен кирәкле башка документларны күчермәләү һәм саклау мөмкинлеге;

2) хезмәт күрсәтүләренә сорап мөрәжәгать иткәндә гариза бирүчеләрнең берничә электрон формасын гариза белән тутыру мөмкинлеге, алар берничә мөрәжәгать итүченең уртак гаризасын күздә тоту;

3) кәгазь чыганакта гаризаның электрон формасы күчермәсен бастырып чыгару мөмкинлеге;

4) кәгазь чыганакта гаризаның электрон формасы күчермәсен бастырып чыгару мөмкинлеге;

5) теләсә кайсы вакытта кулланучы теләге буенча электрон формага элек кертелгән мәгълүмләрен саклап калу, шул исәптән кертү хаталары барлыкка килгәндә һәм күрсәткечләрен гаризаның электрон формасына кабат кертү өчен кире кайтару;

6) мөрәжәгать итүче тарафыннан мәгълүматлар кертелгәнче, Бердәм порталда, Республика порталында бастырылган белешмәләрдән файдаланып, гариза формасы кырларын электрон рәвештә тутыру, идентификациянең һәм аутентификациянең бердәм системасында булмаган белешмәләргә кагылышлы өлештә;

7) элек кертелгән мәгълүматын югалтмыйча электрон рәвештәге гаризаны тутыруның теләсә кайсы этабына әйләнеп кайту мөмкинлеге;

8) мөрәжәгать итүченең Республика порталында кимендә бер ел дәвамында элек бирелгән гаризалардан, шулай ук өлешчә формалаштырылган гаризалардан 3 ай дәвамында файдалана алу мөмкинлеге.

2.16.4. Мөрәжәгать итүчеләрнең КФҮкә (алга таба - язма) кабул итүгә язмасы Республика порталы, КФҮ контакт-үзәге телефоны аша башкарыла.

Мөрәжәгать итүчегә кабул итү өчен теләсә нинди буш вакытка күпфункцияле кабул итү графигының үзәгендә билгеләнгән чикләрдә язылу мөмкинлеге бирелә.

Билгеләнгән датага язылу бу дата башланганчы бер тәүлек кала тәмамлана.

Республика порталы ярдәмендә алдан язылуны гамәлгә ашыру өчен мөрәжәгать итүчегә соратып алына торган мәгълүматларны күрсәтергә кирәк, шул исәптән:

фамилиясен, исемн, атасының исемн (булган очракта);

телефон номеры;

электрон почта адресы (теләк буенча);

теләгән дата һәм кабул итү вакыты.

Мөрәжәгать итүче алдан язып куйганда хәбәр иткән белешмәләр туры килмәгән очракта, мөрәжәгать итүче шәхсэн кабул иткәндә тапшырылган документларга алдан язып кую юкка чыгарыла.

Алдан язылуны башкарганда, мөрәжәгать итүчегә талонны раслау мөмкинлеге тәэмин ителә.

Әгәр мөрәжәгать итүче электрон почта адресын хәбәр итсә, күрсәтелгән адреска, кабул итү датасын, вакытын һәм урынын күрсәтеп, алдан язылуны раслау турында мәгълүмат жиберелә.

Алдан язылуны гамәлгә ашырганда мөрәжәгать итүче мәжбүри тәртиптә хәбәр ителә, алдан язылу кабул итүнең билгеләнгән вакытыннан соң 15 минут үткәннән соң килгән очракта юкка чыгарыла.

Мөрәжәгать итүче алдан язылудан теләсә кайсы вакытта баш тартырга хокуклы.

Россия Федерациясе норматив хокукый актлары нигезендә идентификация һәм аутентификация үтүдән тыш, мөрәжәгать итүчедән башка гамәлләр кылуны, кабул итү максатын күрсәтүне, шулай ук кабул итү өчен вакытлыча интервалның озынлыгын исәпләү өчен кирәкле белешмәләрне бирүне таләп итү тыела.

3. Административ процедураларның составы, эзлеклелеге һәм башкару вакытлары, аларны үтәү тәртибенә карата таләпләр, шул исәптән административ процедураларны электрон формада башкару үзенчәлекләре

3.1. Муниципаль хезмәт күрсәтүдә гамәлләр эзлеклелеге тасвирламасы.

3.1.1. Муниципаль хезмәт күрсәтү түбәндәге процедураларны үз эченә ала:

- 1) мөрәжәгать итүчегә консультация бирү;
- 2) мөрәжәгать итүче тапшырган документлар комплектын кабул итү һәм карау;
- 3) муниципаль хезмәт күрсәтүдә катнашучы органнарга ведомствоара гарызнамәләр жиберү;
- 4) муниципаль хезмәт нәтижәсен эзерләү;
- 5) мөрәжәгать итүчегә муниципаль хезмәт нәтижәсен бирү (жиберү).

Мөрәжәгать итүчегә консультацияләр бирү

3.2.1. Административ процедураны үтәү башланганчы мөрәжәгать итүченең муниципаль хезмәт күрсәтүгә бәйле мәсьәләләр буенча мөрәжәгәте нигез була.

Административ процедураны үтәү өчен җаваплы вазыйфай зат (хезмәткәр) булып түбәндәгеләр тора:

- КФҮкә мөрәжәгать иткәндә - КФҮ хезмәткәре;
- мөрәжәгать итүче Органга мөрәжәгать иткәндә – Татарстан Республикасы Арча муниципаль районы башкарма комитеты аппаратының инфраструктура үсеше бүлегенең шәһәр төзелеше һәм архитектура секторы мөдире (алга таба – консультация бирү өчен җаваплы вазыйфай зат).

3.2.2. Мөрәжәгать итүче муниципаль хезмәт күрсәтү тәртибе турында консультацияләр алу өчен КФҮгә шәхсэн, телефон һәм (яки) электрон почта аша мөрәжәгать итәргә хокуклы.

КФҮ хезмәткәре мөрәжәгать итүчегә бирелә торган документларның составы, формасы һәм муниципаль хезмәт алу өчен башка мәсьәләләр буенча консультацияләр бирә.

Мөрәжәгать итүче муниципаль хезмәт күрсәтү тәртибе турында мәгълүматны ирекле файдаланудагы КФҮ сайтынан (<http://mfc16.tatarstan.ru>) ала ала.

Әлеге пункт белән билгеләнә торган процедуралар гариза бирүче мөрәжәгать иткән көндә гамәлгә ашырыла.

Процедуралар нәтижәсе: тапшырыла торган документларның составы, формасы һәм муниципаль хезмәт алу өчен кирәкле башка мәсьәләләр буенча бирелгән консультацияләр.

3.2.3. Мөрәжәгать итүче Органга телефон һәм электрон почта аша мөрәжәгать итәргә, шулай ук Республика порталында, Орган сайтында муниципаль хезмәт күрсәтү тәртибе һәм вакытлары, шул исәптән составы, тапшырыла торган документлар формасы һәм муниципаль хезмәт алу өчен башка мәсьәләләр буенча консультация алырга хокуклы.

Консультация бирү өчен җаваплы вәзифаи зат мөрәжәгать итүчегә Регламентның 1.3.4 пункты таләпләре нигезендә мәгълүмат бирә.

Әлеге пункт белән билгеләнгән процедуралар мөрәжәгать кәргән көннән алып өч эш көне эчендә башкарыла.

Процедуралар нәтижәсе: тапшырыла торган документларның составы, формасы һәм муниципаль хезмәт алу өчен кирәкле башка мәсьәләләр буенча бирелгән консультацияләр.

3.3. Мөрәжәгать итүче тарафыннан тапшырылган документлар комплектын кабул итү һәм карау

3.3.1. КФҮ яки КФҮнең читтәге эш урыны аша муниципаль хезмәт күрсәтү өчен документлар кабул итү.

3.3.1.1. Мөрәжәгать итүче (мөрәжәгать итүче вәкиле) КФҮгә муниципаль хезмәт күрсәтү турында гарызнамә белән мөрәжәгать итә һәм Регламентның 2.5 пункты нигезендә документлар тапшыра.

3.3.1.2. Гаризалар кабул итүче КФҮ хезмәткәре:

мөрәжәгать итүченең шәхесен раслый;

мөрәжәгать предметын билгели;

документлар бирүче затның вәкаләтләрен тикшерә;

документларның Регламентның 2.5 пунктында күрсәтелгән таләпләргә туры килү-килмәвен тикшерү үткәрә;

КФҮнең АМСнда гаризаның электрон формасын тутыра;

Регламентның 2.5 пунктында күрсәтелгән документларны басма чыганакта тапшырганда, тапшырылган документларны сканерлауны гамәлгә ашыра;

КФҮнең АМСнан гаризаны чыгартып ала;

тикшерү һәм имза кую өчен мөрәжәгать итүчегә бирә;

имза куелганнан соң имзаланган гаризаны КФҮ АМСта сканерлый;

электрон формада тапшырылган документларны яки сканерланган документларның электрон үрнәкләрен КФҮнең АМСка урнаштыра, электрон эш формалаштыра;

имза куелган гаризаны һәм басма чыганактагы документларның төп нөсхәләрен кире кайтара;

мөрәжәгать итүчегә документларны кабул итүне раслау кәгазе (расписка) бирә.

Әлеге пункт белән билгеләнә торган процедуралар гариза бирүче мөрәжәгать иткән көндә гамәлгә ашырыла.

Процедуралар нәтижәсе: жиберүгә эзер гариза һәм документлар.

3.3.1.3. Мөрәжәгать итүче КФҮнең структур бүлекчәсенә мөрәжәгать иткән көннән бер эш көне эчендә КФҮ хезмәткәре мөрәжәгать итүчедән кабул ителгән документларны (электрон эшләр пакетлары составында) электрон формада Органга жиберә.

Процедура нәтижәсе: Органга электрон хезмәттәшлек системасы аша жиберелгән гариза һәм документлар пакеты (электрон эш).

3.3.2. Муниципаль хезмәтне электрон формада күрсәтү өчен Республика порталы аша документлар кабул итү.

3.3.2.1. Мөрәжәгать итүче Республика порталы аша электрон формада гариза бирү өчен түбәндәге гамәлләрне башкара:

Республика порталында авторизация үтә;

Республика порталында электрон гариза формасын ача;

муниципаль хезмәт күрсәтү өчен кирәкле һәм мәжбүри булган белешмәләрне үз эченә алган электрон гариза формасын тутыра;

электрон формадагы документларны яки документларның электрон үрнәкләрен электрон гариза формасына беркетә (кирәк булганда);

электрон формада муниципаль хезмәт күрсәтү шартлары һәм тәртибе белән танышу һәм ризалык бирү фактын раслый (электрон гариза формасында ризалык турында тиешле тамга куя);

хәбәр ителгән белешмәләрнең дөрөсләген раслый (электрон гариза формасында тиешле тамга куя);

тутырылган электрон гаризаны жиберә (тиешле электрон гариза формасындагы тиешле тәймәгә баса);

электрон гариза 63-ФЗ номерлы Федераль закон таләпләре һәм 210-ФЗ номерлы Федераль закон таләпләре нигезендә (гади электрон имза һәм (яисә) көчәйтелгән квалификацияле электрон имза белән) имзалана;

электрон гаризаны жиберү турында хәбәрнамә ала.

Формат-логик тикшерү гариза бирүченең гаризаның электрон формасының һәр юлын тутырганнан соң башкарыла. Гаризаның электрон формасындагы дөрөс тутырылмаган юл ачыкланганда, мөрәжәгать итүчегә ачыкланган хатаның характеры һәм аны бетерү тәртибе турында гаризаның электрон формасында турыдан-туры хәбәр ителә.

Әлеге пункт белән билгеләнә торган процедуралар гариза бирүче мөрәжәгать иткән көндә гамәлгә ашырыла.

Процедуралар нәтижәсе: электрон хезмәттәшлек системасы ярдәмендә Органга жиберелгән электрон эш.

3.3.3. Орган тарафыннан документлар комплектын карау

3.3.3.1. Муниципаль хезмэт күрсәтү өчен кирәкле гариза һәм башка документлар керү административ процедураны башкару өчен нигез булып тора.

Административ процедураны үтәү өчен җаваплы вазыйфай зат (хезмәткәр) булып Татарстан Республикасы Арча муниципаль районы башкарма комитеты аппаратының инфраструктура үсеше бүлегенең шәһәр төзелеше һәм архитектура секторы мөдире тора (алга таба - документлар кабул итү өчен җаваплы вазыйфай зат).

3.3.3.2. Документларны кабул итү өчен җаваплы вазыйфай зат, документларны карап тикшерүгә алганнан соң:

Гаризага эш номенклатурасы нигезендә номер һәм «Документларны тикшерү» статусы бирә, бу аның Республика порталындагы шәхси кабинетында чагыла;

кергән электрон эшләрне, шул исәптән мөрәжәгать итүче тарафыннан электрон формада бирелгән документларны һәм документларның электрон үрнәкләрен өйрәнә;

электрон документларның тулылыгын, укылышын тикшерә;

Бердәм порталга мөрәжәгать итү юлы белән электрон имзаның дөреслеге шартлары үтәлешен тикшерә (мөрәжәгать итүче тарафыннан көчәйтелгән квалификацияле электрон имза белән имзаланган документларның электрон үрнәкләре тапшырылган очракта).

Регламентның 2.5. пунктында каралган нигезләр булганда, муниципаль хезмэт күрсәтү өчен кирәкле документларны кабул итүдән баш тарту турында карар проектын эзерли.

Көчәйтелгән квалификацияле электрон имзаны тикшерү нәтижәсендә аның дөреслеге шартларын үтәмәү ачыкланган очракта, баш тарту турындагы карар проектында 63-ФЗ номерлы Федераль законның 11 статьясындагы әлеге карарны кабул итүгә нигез булып торган пунктлары булырга тиеш.

Муниципаль хезмэт күрсәтү өчен кирәкле документларны кабул итүдән баш тарту турында карар проекты, баш тарту сәбәпләрен күрсәтеп (муниципаль хезмэт күрсәтү өчен кирәкле документларны кабул итүдән баш тарту өчен нигезләр мондый документларга карата билгеләнгән таләпләрне бозуга бәйле булса, документларны кабул итүдән баш тарту өчен нигезләрдә исем күрсәтелмәгән, дөрес булмаган һәм (яисә) каршылыклы белешмәләре булган, билгеләнгән таләпләрне бозып рәсмиләштерелгән документлар (мәгълүмат, белешмәләр) турында мәгълүмат булырга тиеш) билгеләнгән тәртиптә электрон документ әйләнеше системасы аша килештерүгә җибәрелә.

Муниципаль хезмэт күрсәтү өчен кирәкле документларны кабул итүдән баш тарту турында карар проектын килештерү Регламентның 3.5.3 пунктында каралган тәртиптә гамәлгә ашырыла.

Документларны кабул итүдән баш тарту өчен Регламентның 2.5. пунктында каралган нигезләр булмаган очракта, документларны кабул итү өчен җаваплы вазыйфай зат, гариза кергән көннән алып бер эш көне эчендә мөрәжәгать итүчегә гаризада күрсәтелгән ысул белән гариза керү турында гаризаның теркәү номеры, гаризаны алу датасы, аңа беркетелгән документ файлларының исемнәре исемлеге, муниципаль хезмэт нәтижәсен алу датасы күрсәтелгән хәбәрнамәне җибәрә.

3.3.3.3. Документлар кабул итү өчен жаваплы вазыйфаи зат документлар каралуга кергәннән соң:

Гаризага эш номенклатурасы нигезендә номер һәм «Документларны тикшерү» статусы бирелә, бу Республика порталының шәхси кабинетында чагыла; электрон эшләрне, шул исәптән мөрәжәгать итүче тарафыннан бирелгән документларны электрон рәвештә һәм документларның электрон рәвешләрен өйрәнә; документларның комплектлылыгын, электрон үрнәкләренен укылышын тикшерә;

Бердәм порталга мөрәжәгать итү юлы белән (мөрәжәгать итүче көчәйтелгән квалификацияле электрон имза белән имзаланган электрон документлар тапшырылган очракта) электрон имзаның чынбарлык шартлары үтәлешен тикшерә.

Регламентның 2.7.1 пунктында каралган нигезләр булганда, муниципаль хезмәт күрсәтү өчен кирәкле документларны кабул итүдән баш тарту турында карар проектын эзерли. көчәйтелгән квалификацияле электрон имзаны тикшерү нәтижәсендә аның чынбарлык шартларының үтәлмәве ачыкланган очракта, баш тарту турында карар проекты 63-ФЗ номерлы Федераль законның 11 статьясы пунктларын үз эченә алырга тиеш, алар аны кабул итүгә нигез булып тора.

Муниципаль хезмәт күрсәтү өчен кирәкле документларны кабул итүдән баш тарту турында карар проектын, баш тартуның сәбәпләрен күрсәтеп (муниципаль хезмәт күрсәтү өчен кирәкле документларны кабул итүдән баш тарту өчен нигезләр мондый документларга карата билгеләнгән таләпләрне бозуга бәйле булган очракта, документларны кабул итүдән баш тарту өчен нигезләрдә документлар (мәгълүмат, белешмәләр) исеме турында мәгълүмат булырга тиеш, алар тапшырылмаган, дәрәжә булмаган һәм (яисә) каршылыклы белешмәләр, билгеләнгән таләпләрне бозып тугырылган очракта), билгеләнгән тәртиптә электрон документлар әйләнеше системасы аша килештерүгә жиберелә.

Муниципаль хезмәт күрсәтү өчен кирәкле документларны кабул итүдән баш тарту турындагы карар проектын килештерү Регламентның 3.5.4 пунктында каралган тәртиптә гамәлгә ашырыла.

Регламентның 2.7.1 пунктында каралган документларны кабул итүдән баш тарту өчен нигезләр булмаган очракта, документларны кабул итү өчен жаваплы вазыйфаи зат гариза кергән көннән алып бер эш көне эчендә мөрәжәгать итүчегә гаризада күрсәтелгән ысул белән хәбәр итә, гаризаның теркәү номерын, гаризаның гаризаны алу датасын, аңа тапшырылган документларның исемнәре исемлеген, муниципаль хезмәт нәтижәсен алу датасын үз эченә алган гариза керү турында хәбәр итә.

3.3.3.4. Регламентның 3.3.3.1, 3.3.3.3 пунктларында күрсәтелгән процедураларны үтәү, техник мөмкинлек булганда, дәүләт һәм муниципаль хезмәтләр күрсәтү өчен билгеләнгән автоматлаштырылган мәгълүмат системасын кулланып автомат рәвештә гамәлгә ашырыла.

3.3.3.5. Регламентның 3.3.3 пункты белән билгеләнә торган процедуралар гариза кергән көннән бер эш көне эчендә башкарыла.

Административ процедураларны үтәү нәтижәләре булып түбәндәгеләр тора: карауга кабул ителгән документлар комплекты яки муниципаль хезмәт күрсәтү өчен кирәкле документларны кабул итүдән баш тарту турында карар проектын.

3.4. Ведомствоара мөрәжәгатьләр формалаштыру һәм аларны муниципаль хезмәт күрсәтүдә катнаша торган органнарга юллау.

3.4.1. Административ процедураны башкару өчен нигез - административ процедураны башкаруга вәкаләтле вазыйфай зат (хезмәткәр) документларны кабул итү өчен җаваплы вазыйфай заттан (хезмәткәрдән) мөрәжәгать итүчедән кабул ителгән документларны алу.

Административ процедураны үтәү өчен җаваплы вазыйфай зат (хезмәткәр) булып инфраструктура үсеше бүлеге белгече /вазыйфай зат турында белешмәләр тора (алга таба - ведомствоара гарызнамәләр җибәрү өчен җаваплы вазыйфай зат).

3.4.2. Ведомствоара гарызнамәләр җибәрү өчен җаваплы вазыйфай зат, Регламентның 2.6.1. пунктында каралган документларны һәм белешмәләрне тапшыру турында мөрәжәгатьләрне ведомствоара электрон хезмәттәшлек системасы аша (техник мөмкинлек булмаганда – башка ысуллар белән) электрон формада төзи һәм җибәрә.

Әлеге пункт белән билгеләнә торган процедуралар карау өчен гариза кабул ителгән көнне башкарыла.

Процедуралар нәтижәсе: хакимият органнарына һәм (яки) хакимият органнары карамагындагы оешмаларга җибәрелгән мөрәжәгатьләр.

3.4.3. Белешмәләр белән тәмин итүчеләрнең белгечләре, ведомствоара электрон хезмәттәшлек системасы аша кергән мөрәжәгатьләр нигезендә соратып алына торган документларны (мәгълүматны) тапшыралар яки муниципаль хезмәт күрсәтү өчен кирәкле документ һәм (яки) мәгълүмат булмау турында хәбәрнамәләр (алга таба – баш тарту турында хәбәрнамә) җибәрәләр.

Әлеге пунктта билгеләнә торган административ процедуралар ведомствоара гарызнамә орган яисә оешмага документ һәм мәгълүмат бирә торган органга кергән көннән алып биш көн эчендә башкарыла, әгәр ведомствоара гарызнамәгә җавапны эзерләүнең һәм җибәрүнең башка сроклары федераль законнар, Россия Федерациясе Хөкүмәтенең хокукый актлары һәм федераль законнар нигезендә кабул ителгән Татарстан Республикасы норматив хокукый актлары белән билгеләнмәгән булса.

Административ процедураларны үтәү нәтижәләре түбәндәгеләрдән гыйбарәт: муниципаль хезмәт күрсәтү өчен кирәкле документлар (белешмәләр), яисә ведомствоара гарызнамәләр юнәлеше өчен җаваплы вазыйфай затка җибәрелгән баш тарту турында хәбәрнамә.

3.4.4. Ведомствоара мөрәжәгатьләр җибәрү өчен җаваплы вазыйфай зат:

ведомствоара электрон хезмәттәшлек системасы аша соратып алына торган муниципаль хезмәт күрсәтү өчен кирәкле документлар (белешмәләр) яисә документ һәм (яки) мәгълүмат булмаганда баш тарту турында хәбәрнамә ала;

Регламентның 2.7.1 пунктында каралган нигезләр булганда, муниципаль хезмәт күрсәтү өчен кирәкле документларны кабул итүдән баш тарту турында карар проекты эзерли.

Муниципаль хезмәт күрсәтү өчен кирәкле документларны кабул итүдән баш тарту турында карар проекты, баш тартуның сәбәпләрен күрсәтеп (муниципаль хезмәт күрсәтү өчен кирәкле документларны кабул итүдән баш тарту өчен нигезләр мондый документларга карата билгеләнгән таләпләрне бозуга бәйле булган

очракта, документларны кабул итүдән баш тарту өчен нигезләрде документлар (мәгълүмат, белешмәләр) исеме турында мәгълүмат булырга тиеш, алар тапшырылмаган, дәрәс булмаган һәм (яисә) каршылыклы белешмәләр, билгеләнгән таләпләрне бозып тутырылган очракта), билгеләнгән тәртиптә электрон документлар әйләнеше системасы аша килештерүгә жиберелә.

Муниципаль хезмәт күрсәтү өчен кирәкле документларны кабул итүдән баш тарту турындагы карар проектын килештерү Регламентның 3.5.4 пунктында каралган тәртиптә гамәлгә ашырыла.

Әлеге пункт белән билгеләнгән административ процедуралар бер эш көне дәвамында башкарыла.

Административ процедураларны үтәү нәтижеләре түбәндәгеләрдән гыйбарәт: муниципаль хезмәт күрсәтү өчен кирәкле документлар (белешмәләр), яисә ведомствоара запрослар жиберү өчен җаваплы вазыйфаи затка жиберелгән баш тарту турында хәбәр, муниципаль хезмәт күрсәтү өчен кирәкле документларны кабул итүдән баш тарту турында карар проектын, муниципаль хезмәт күрсәтүдән баш тарту турында карар проектын, муниципаль хезмәт күрсәтү өчен кирәкле муниципаль хезмәт күрсәтү нәтижеләре проектын, муниципаль хезмәт күрсәтү өчен кирәкле документлар (белешмәләр).

3.4.5. Регламентның 3.4.2, 3.4.4, 3.4.5 пунктларында күрсәтелгән процедураларны үтәү, техник мөмкинлек булганда, дүләр һәм муниципаль хезмәтләр күрсәтү өчен билгеләнгән автоматлаштырылган мәгълүмат системасын, шул исәптән гаризаны Регламентның 2.13 пункты нигезендә теркәгән мизгелдән файдаланып, автоматик режимда гамәлгә ашырыла.

3.4.6 Регламентның 3.4 пунктында күрсәтелгән административ процедураларны үтәүнең максимал срогы алты эш көне тәшкил итә.

3.5. Муниципаль хезмәт нәтижеләрен әзерләү

3.5.1. Административ процедураны үтәү өчен нигез булып, ведомствоара мөрәжәгатлы р жиберү өчен җаваплы вазыйфаи заттан муниципаль хезмәт күрсәтү өчен кирәкле документлар (белешмәләр) комплекты керү тора.

Административ процедураны үтәү өчен җаваплы вазыйфаи зат булып инфраструктура үсеше бүлгә белгече тора (алга таба - муниципаль хезмәт күрсәтү нәтижәсен әзерләү өчен җаваплы вазыйфаи зат).

3.5.2. Муниципаль хезмәт күрсәтү нәтижәсен әзерләү өчен җаваплы вазыйфаи зат:

Регламентның 2.8.2 пунктында күрсәтелгән муниципаль хезмәт күрсәтүдән баш тарту өчен нигезләрне ачыклаганда, муниципаль хезмәт күрсәтүдән баш тарту турында карар проектын әзерли;

Регламентның 2.8.2 пунктында каралган муниципаль хезмәт күрсәтүдән баш тарту өчен нигезләр булмаган очракта, муниципаль хезмәт күрсәтү өчен кирәкле документларны карау нәтижеләре буенча Регламентның 2.3.1 пунктының 1 пунктчасы нигезендә муниципаль хезмәт күрсәтү нәтижәсе проектын әзерли;

әзерләнгән муниципаль хезмәт күрсәтү нәтижәсе проектын билгеләнгән тәртиптә электрон документ әйләнеше системасы аша килештерүгә жиберә.

Әлеге пункт тарафыннан билгеленген административ процедуралар бер эш көне дәвамында башкарыла.

Административ процедураларны башкару нәтижеләре булып түбәндәгеләр тора: муниципаль хезмәт күрсәтүдән баш тарту турында карар проекты, мәгълүмати элмә такталар урнаштыруның дизайн-проектын килештерү проекты.

3.5.3. Муниципаль хезмәт күрсәтү нәтижәсен әзерләү өчен җаваплы вазыйфаи зат:

Регламентның 2.8.2 пунктында каралган муниципаль хезмәт күрсәтүдән баш тарту өчен нигезләр булмаган очракта, муниципаль хезмәт күрсәтү өчен кирәкле документларны карау йомгаклары буенча муниципаль хезмәт күрсәтү нәтижеләре проекттын әзерли;

муниципаль хезмәт күрсәтүнең әзерләнген проекттын билгеләнген тәртиптә электрон документлар әйләнеше системасы ярдәмендә килештерүгә җибәрә. Әлеге пункт белән билгеләнген административ процедуралар бер эш көне дәвамында башкарыла.

Административ процедураларны үтәү нәтижәсе булып түбәндәгеләр тора: килештерүгә юнәлдерелгән муниципаль хезмәт күрсәтү нәтижеләре проекты.

3.5.4. Муниципаль хезмәт күрсәтү өчен кирәкле документларны, муниципаль хезмәт күрсәтү нәтижеләре проекттын (алга таба - документлар проектларын) кабул итүдән баш тарту турындагы карар проекттын килештерү һәм имзалау муниципаль хезмәт нәтижәсен әзерләү өчен җаваплы структур бүлекчә җитәкчесе, Орган җитәкчесе урынбасары, Орган җитәкчесе тарафыннан гамәлгә ашырыла.

Кисәтүләр булган документларның әзерләнген проектлары муниципаль хезмәт нәтижәсен әзерләү өчен җаваплы затка эшләрәп бетерүгә кайтарыла. Кисәтүләр бетерелгәннән соң, документлар проектлары килештерү һәм имзалау өчен кабат тапшырыла.

Документлар проектларын караганда Орган җитәкчесе Регламентның вазыйфаи затлары тарафыннан административ процедураларны башкару сроклары, аларның эзлеклелеге һәм тулылыгы, Органның вәкаләтле вазыйфаи затлары тарафыннан электрон документ әйләнеше системасында килештерүләр булу өлешендә башкарылуын тикшерә.

Административ процедураларны үтәү сроклары, аларның эзлеклелеге һәм тулылыгы өлешендә хокук бозулар ачыкланган очракта, Орган җитәкчесе Регламентның 4.3 пункты нигезендә хокук бозуларга юл куйган затларны җаваплылыкка тартырга тәкъдим итә.

Әлеге пункт белән билгеләнген административ процедуралар ике эш көне дәвамында башкарыла.

Административ процедураларны үтәү нәтижеләре булып түбәндәгеләр тора: муниципаль хезмәт күрсәтү өчен кирәкле документларны кабул итүдән баш тарту турындагы карар Регламентның 2.3.1 пункты нигезендә муниципаль хезмәт күрсәтү нәтижәсе.

3.5.5. Регламентның 3.5.3, 3.5.4 пунктларында күрсәтелгән процедураларны үтәү, техник мөмкинлек булганда, дәүләт һәм муниципаль хезмәтләр күрсәтү өчен билгеләнген автоматлаштырылган мәгълүмат системасын кулланып, автоматик режимда гамәлгә ашырыла.

3.5 пунктунда күрсәтелгән административ процедураларны үтәүнең максималль срогы. Регламент дүрт эш көнен тәшкит итә.

3.63.6. Мөрәжәгатъ итүчегә муниципаль хезмәт нәтижәсен бирү (жибәрү)

3.6.1. Административ процедураны башкару өчен нигез булып административ процедураны үтәү өчен җаваплы вазыйфай зат тарафыннан муниципаль хезмәт күрсәтүне раслаучы документ алу тора.

Административ процедураны үтәү өчен җаваплы вазыйфай зат-инфраструктура үсеше бүлгеге (алга таба - документлар бирү (жибәрү) өчен җаваплы вазыйфай зат).

3.6.2. Документлар бирү (жибәрү) өчен җаваплы вазыйфай зат:

дәүләт һәм муниципаль хезмәтләр күрсәтү һәм (яки) шәһәр төзелеше эшчәнлеген тәмин итү буенча дәүләт мәгълүмат системасы өчен билгеләнгән автоматлаштырылган мәгълүмат системасы документациясен алып бару системасына муниципаль хезмәт күрсәтү нәтижәләре турында мәгълүматларны теркәүне һәм кертүне тәмин итә;

мөрәжәгатъ итүчегә (аның вәкиленә) гаризада күрсәтелгән ысул белән, муниципаль хезмәт күрсәтү нәтижәсе турында һәм муниципаль хезмәт күрсәтү нәтижәсен Органда яки КФҮтә алу мөмкинлеген турында хәбәр итә.

Процедураларны үтәү, техник мөмкинлек булганда, автомат рәвештә дәүләт һәм муниципаль хезмәтләр күрсәтү өчен билгеләнгән автоматлаштырылган мәгълүмат системасын кулланып гамәлгә ашырыла.

Әлеген пункт белән билгеләнә торган административ процедуралар муниципаль хезмәт күрсәтүне (бирүдән баш тартуны) раслаучы документка кул куйганнан соң бер эш көне эчендә башкарыла.

Административ процедураларны үтәү нәтижәләре түбәндәгеләрдән гыйбарәт: мәгълүмат системаларында муниципаль хезмәт күрсәтү нәтижәләре турында мәгълүмат урнаштыру, муниципаль хезмәт күрсәтү нәтижәләре һәм аны алу ысуллары турында мөрәжәгатъ итүчегә (аның вәкиленә) хәбәр итү.

3.6.3. Муниципаль хезмәт күрсәтү нәтижәләрен бирү (жибәрү) тәртибе:

3.6.3.1. Мөрәжәгатъ итүчегә КФҮкә мөрәжәгатъ иткәндә, КФҮ хезмәткәре мөрәжәгатъ итүчегә муниципаль хезмәт нәтижәсен электрон документның басма чыганактагы нөсхәсе формасында бирә. Мөрәжәгатъ итүчегә таләбе буенча, аңа электрон документның басма чыганактагы нөсхәсе белән бергә электрон документ нөсхәсе алынмалы мәгълүмат туплагычка яздыру юлы белән бирелергә мөмкин.

Әлеген пункт белән билгеләнә торган процедуралар чират тәртибендә, мөрәжәгатъ итүченең килү көнендә КФҮнең эш регламентында билгеләнгән вакытларда башкарыла.

3.6.3.2. Мөрәжәгатъ итүчегә муниципаль хезмәт күрсәтү нәтижәсен сорап Республика порталы аша мөрәжәгатъ иткәндә, мөрәжәгатъ итүчегә муниципаль хезмәт күрсәтү нәтижәсе булган, Органның вәкаләтле вазыйфай затының (Орган) көчәйтелгән электрон имзасы белән имзаланган документның электрон үрнәген шәхси кабинетка автомат рәвештә жибәрелә.

Әлеге пункт белән билгеләнә торган процедуралар Органның вәкаләтле вазыйфай затының (Орган) тарафыннан муниципаль хезмәт күрсәтүне (күрсәтүдән баш тартуны) раслаучы документка имза куйган көнне үтәлә.

Процедуралар нәтижәсе: Республика порталын кулланып, мөрәжәгать итүчегә муниципаль хезмәт күрсәтүне (шул исәптән муниципаль хезмәт күрсәтүдән баш тартуны) раслаучы документ жибәрү (бирү).

Мөрәжәгать итүче муниципаль хезмәт нәтижәсен сорап Органга мөрәжәгать иткәндә, документларны бирү (жибәрү) өчен җаваплы вазыйфай зат мөрәжәгать итүчегә муниципаль хезмәт нәтижәсен бирә. Мөрәжәгать итүче таләбе буенча, электрон документ нөсхәсе белән бергә аңа электрон документның нөсхәсе алынмалы мәгълүмат туплагычка яздыру юлы белән бирелергә мөмкин.

Әлеге пункт белән билгеләнә торган административ процедуралар чират тәртибендә, мөрәжәгать итүче килгән көнне Органның эчке хезмәт тәртибе кагыйдәләре белән билгеләнгән срокларда гамәлгә ашырыла.

Административ процедураларны үтәү нәтижәсе булып түбәндәгеләр тора: дәүләт һәм муниципаль хезмәтләр күрсәтү өчен билгеләнгән автоматлаштырылган мәгълүмат системасында муниципаль хезмәт күрсәтү нәтижәсен бирү фактын теркәү.

3.7. Техник хаталарны төзәтү

3.7.1. Муниципаль хезмәт нәтижәсе булган документта техник хаталар ачыкланган очракта, мөрәжәгать итүче Органга түбәндәгеләрне тапшыра:

техник хатаны төзәтү турында гариза (әлеге Регламентка 5 нче кушымта);

мөрәжәгать итүчегә муниципаль хезмәт күрсәтү нәтижәсе буларак бирелгән техник хаталы документ;

техник хата булуны раслый торган юридик көчкә ия документлар.

Мөрәжәгать итүче (вәкаләтле вәкил) муниципаль хезмәт нәтижәсе булган документта күрсәтелгән белешмәләрдәге техник хатаны төзәтү турында гаризаны почта аша (шул исәптән электрон почта аша) яисә Республика порталы яки КФҮ аша бирә.

3.7.2. Документлар кабул итү өчен җаваплы белгеч техник хатаны төзәтү турында гаризаны кабул итә, гаризаны һәм аңа беркетелгән документларны терки һәм аларны документларны эшкәртү өчен җаваплы вазыйфай затка тапшыра.

Әлеге пункт белән билгеләнә торган процедура гариза теркәлгәннән соң бер эш көне эчендә гамәлгә ашырыла.

Процедура нәтижәсе: кабул ителгән һәм теркәлгән, документларны эшкәртү өчен җаваплы вазыйфай затка карап тикшерүгә жибәрелгән гариза.

3.7.3. Документларны эшкәртү өчен җаваплы вазыйфай зат документларны карый һәм муниципаль хезмәт күрсәтү нәтижәсе булган документка төзәтмәләрне кертү максатыннан әлеге Регламентның 3.5 пунктында каралган процедураларны гамәлгә ашыра һәм мөрәжәгать итүчегә (вәкаләтле вәкилгә) техник хата булган документның төп нөсхәсен кире алып һәм шәхсэн имза куйдырып, төзәтелгән документны бирә яисә мөрәжәгать итүче адресына почта аша (электрон почта аша) техник хаталы документның төп нөсхәсен Башкарма комитетка жибәргәндә документны алу мөмкинлегенә турында хат жибәрә.

Әлеге пункт белән билгеләнә торган процедура техник хаталар ачыклаганнан яки теләсә кайсы кызыксынган заттан жиберелгән хата турында гариза алынганнан соң ике көн эчендә гамәлгә ашырыла.

Процедура нәтижәсе: мөрәжәгать итүчегә бирелгән (жиберелгән) документ.

4. Муниципаль хезмәт күрсәтүне контрольдә тоту тәртибе һәм формалары

4.1. Жаваплы вазыйфай затларның муниципаль хезмәт күрсәтүгә таләпләрне билгели торган Регламент һәм башка норматив хокукый актлар нигезләмәләрен үтәүләрен һәм башкаруларын, шулай ук алар тарафыннан карарлар кабул итүне ағымдагы контрольдә тотуны гамәлгә ашыру тәртибе

Муниципаль хезмәт күрсәтүнең тулылыгын һәм сыйфатын контрольдә тоту мөрәжәгать итүчеләрнең хокукларын бозу очраklары ачыклауны һәм аларны бетерүне, муниципаль хезмәт күрсәтү процедураларының үтәлешен тикшерүне, жирле үзидарә органындагы вазыйфай затларының гамәлләренә (гамәл кылмауларына) карата карарлар эзерләүне үз эченә ала.

Административ процедураларның үтәлешен контрольдә тоту формалары булып түбәндәгеләр тора:

1) муниципаль хезмәт күрсәтү буенча документлар проектларын тикшерү һәм килештерү;

2) билгеләнгән тәртиптә үткәрелә торган эш башкаруны алып баруны тикшерү;

3) муниципаль хезмәт күрсәтү процедураларының үтәлешенә билгеләнгән тәртиптә контроль тикшерүләр үткәрү.

Ағымдагы контроль максатларында мәгълүматларның электрон базасында булган белешмәләр, хезмәт корреспонденциясе, вазыйфай затларның телдән һәм язма мәгълүматы, административ процедураларны, тиешле документларны исәпкә алу журналлары һәм башка белешмәләр кулланыла.

Муниципаль хезмәт күрсәткәндә гамәлләр кылуны контрольдә тоту һәм карарлар кабул итү максатында жирле үзидарә органы житәкчесенә муниципаль хезмәт күрсәтү нәтижәләре турында белешмәләр бирелә.

Вазыйфай затлар административ процедураларның вакытларын, эзлеклелеген һәм эчтәлеген бозу очраklары һәм сәбәпләре турында муниципаль хезмәт күрсәтүче орган житәкчесенә кичекмәстән хәбәр итәләр, шулай ук хокук бозуларны бетерү буенча ашыгыч чаралар күрәләр.

Муниципаль хезмәт күрсәтү буенча административ процедуралар белән билгеләнгән гамәлләрнең эзлеклелеген саклауны ағымдагы контрольдә тотуны муниципаль хезмәт күрсәтү эшен оештыру өчен жаваплы жирле үзидарә органы житәкчесе урынбасары, муниципаль хезмәт күрсәтү эшен оештыру өчен жаваплы бүлек башлыгы тарафыннан башкарыла.

Ағымдагы контрольне гамәлгә ашыручы вазыйфай затлар исемлеге жирле үзидарә органының структур бүлекчәләре турындагы нигезләмәләр һәм вазыйфай регламентлар белән билгеләнә.

4.2. Муниципаль хезмэт күрсэтүнең тулылыгы һәм сыйфаты буенча планлы һәм планнан тыш тикшерүләрне гамәлгә ашыру тәртибе һәм вакыты, шул исәптән муниципаль хезмэт күрсэтүнең тулылыгын һәм сыйфатын контрольдә тоту тәртибе һәм формалары

Контроль тикшерүләр план буенча (жирле үзидарә органы эшчәнлегенең ярты еллык яки еллык планнары нигезендә башкарыла) һәм планнан тыш булырга мөмкин. Тикшерүләр уздырганда муниципаль хезмэт күрсэтү белән бәйлә (комплекслы тикшерүләр) яки гариза бирүченең конкрет мөрәжәгәте буенча да барлык мәсьәләләр карала ала.

4.3. Муниципаль хезмэт күрсэтүче органның вазыйфай затларының муниципаль хезмэт күрсэтү барышында кабул итә торган карарлары һәм гамәлләре (гамәл кылмавы) өчен җаваплылык

Үткәрелгән тикшерүләр нәтижеләре буенча, мөрәжәгать итүчеләрнең хокуклары бозылган очракта, гаепле затлар Россия Федерациясе законнары нигезендә җаваплылыкка тартыла.

Жирле үзидарә органы житәкчесе мөрәжәгать итүченең мөрәжәгатьләрен вакытында карап тикшермәгән өчен җаваплы.

Жирле үзидарә органының структур бүлекчәсе житәкчесе (житәкчесе урынбасары) әлеге Регламентның 3 бүлегендә күрсәтелгән административ гамәлләрне вакытында һәм (яисә) тиешенчә үтәмәгән өчен җаваплы.

Муниципаль хезмэт күрсэтү барышында кабул ителә (башкарыла) торган карарлар һәм гамәлләр (гамәл кылмаулар) өчен вазыйфай затлар һәм башка муниципаль хезмәткәрләр законда билгеләнгән тәртиптә җавап бирәләр.

4.4. Муниципаль хезмэт күрсэтүне контрольдә тоту, шул исәптән гражданнар, аларның берләшмәләре һәм оешмалары тарафыннан контрольдә тоту тәртибенә һәм формаларына карата таләпләрне характерлый торган нигезләмәләр

Муниципаль хезмэт күрсэтүне гражданнар, аларның берләшмәләре һәм оешмалары тарафыннан контрольдә тоту муниципаль хезмэт күрсәткәндә жирле үзидарә органы эшчәнлегенең ачыклыгы, муниципаль хезмэт күрсэтү тәртибе турында тулы, актуаль һәм ышанычлы мәгълүмат алу һәм муниципаль хезмэт күрсэтү процессында мөрәжәгатьләренә (шикаятьләренә) судка кадәр карау мөмкинлеге аша гамәлгә ашырыла.

5. Муниципаль хезмэт күрсэтүче органның, дәүләт һәм муниципаль хезмәтләр күрсэтүнең күпфункцияле үзәге, 2010 елның 27 июлендәге 210-ФЗ номерлы Федераль законның 16 статьясындагы 1.1 өлешендә күрсәтелгән оешмаларның, шулай ук аларның вазыйфай затларының, муниципаль хезмәткәрләренең, хезмәткәрләренең карарларына һәм гамәлләренә (гамәл кылмавына) судка кадәр (судтан тыш) шикаять бирү тәртибе

5.1. Муниципаль хезмэтгән файдаланучылар муниципаль хезмэт күрсәтүче органның, муниципаль хезмэт күрсәтүче органның вазыйфай затының, муниципаль хезмэт күрсәтүче органның муниципаль хезмәткәренә, житәкчесенә, күпфункцияле үзәккә, күпфункцияле үзәк хезмәткәренә, 210-ФЗ номерлы Федераль законның 16 статьясындагы 1.1 өлешендә күрсәтелгән оешмаларның, шулай ук аларның хезмәткәрләренә кылган гамәлләренә (гамәл кылмавына) судка кадәр шикаять бирергә хокуклы.

Гариза бирүче түбәндәге очракларда шикаять белән мөрәжәгать итә ала:

1) муниципаль хезмэт күрсәтү турында гарызнамәне теркәү вакытын, 210-ФЗ номерлы Федераль законның 15.1 статьясында күрсәтелгән таләпне бозу;

2) муниципаль хезмэт күрсәтү вакытын бозу. Әгәр шикаять белдерелә торган күпфункцияле үзәккә 210-ФЗ номерлы Федераль законның 16 статьясындагы 1.3 өлешендә билгеләнгән тәртиптә тиешле дәүләт яисә муниципаль хезмәтләр күрсәтү функциясе тулы күләмдә йөкләнгән булса, күрсәтелгән очракта күпфункцияле үзәккә, күпфункцияле үзәк хезмәткәренә карарларына һәм гамәлләренә (гамәл кылмавына) мөрәжәгать итүче тарафыннан судка кадәр (судтан тыш) шикаять бирү мөмкин;

3) мөрәжәгать итүчедән муниципаль хезмэт күрсәтү өчен Россия Федерациясе, Татарстан Республикасы норматив хокукый актлары, муниципаль хокукый актлар белән каралмаган документларны яисә мәгълүматны яисә гамәлләр башкаруны таләп итү;

4) мөрәжәгать итүчедән муниципаль хезмэт күрсәтү өчен Россия Федерациясе, Татарстан Республикасы норматив хокукый актлары, муниципаль хокукый актлар белән каралган документларны кабул итүдән баш тарту;

5) федераль законнар һәм алар нигезендә кабул ителгән Россия Федерациясенә башка норматив хокукый актлары, Россия Федерациясе субъектларының законнары һәм башка норматив хокукый актлары, муниципаль хокукый актлар белән баш тарту нигезләре каралмаган очракта, муниципаль хезмэт күрсәтүдән баш тарту. Әгәр шикаять белдерелә торган күпфункцияле үзәккә 210-ФЗ номерлы Федераль законның 16 статьясындагы 1.3 өлешендә билгеләнгән тәртиптә тиешле дәүләт яисә муниципаль хезмәтләр күрсәтү функциясе тулы күләмдә йөкләнгән булса, күрсәтелгән очракта күпфункцияле үзәккә, күпфункцияле үзәк хезмәткәренә карарларына һәм гамәлләренә (гамәл кылмавына) мөрәжәгать итүче тарафыннан судка кадәр (судтан тыш) шикаять бирү мөмкин;

6) дәүләт яисә муниципаль хезмэт күрсәткәндә мөрәжәгать итүчедән Россия Федерациясе норматив хокукый актлары, Россия Федерациясе субъектларының норматив хокукый актлары, муниципаль хокукый актлар белән каралмаган түләүне таләп итү;

7) муниципаль хезмэт күрсәтүче органның яисә муниципаль хезмэт күрсәтүче органның вазыйфай затының, күпфункцияле үзәккә, күпфункцияле үзәк хезмәткәренә, 210-ФЗ номерлы Федераль законның 16 статьясындагы 1.1 өлешендә күрсәтелгән оешмаларның яисә аларның хезмәткәренә муниципаль хезмэт күрсәтү нәтижәсендә бирелгән документларда басма хаталарны һәм хаталарны төзәтүдән баш тарту яисә мондый төзәтмәләренә билгеләнгән вакытын бозу. Әгәр шикаять белдерелә торган күпфункцияле үзәккә 210-ФЗ номерлы

Федераль законның 16 статьясындагы 1.3 өлешендә билгеләнгән тәртиптә тиешле дәүләт яисә муниципаль хезмәтләр күрсәтү функциясе тулы күләмдә йөкләнгән булса, күрсәтелгән очракта күпфункцияле үзәкнең, күпфункцияле үзәк хезмәткәренәң карарларына һәм гамәлләренә (гамәл кылмавына) мөрәжәгать итүче тарафыннан судка кадәр (судтан тыш) шикаять бирү мөмкин;

8) муниципаль хезмәт күрсәтү нәтижәләре буенча документлар бирү вакытын яки тәртибен бозу;

9) федераль законнар һәм алар нигезендә кабул ителгән Россия Федерациясенең башка норматив хокукый актлары, Россия Федерациясе субъектларының законнары һәм башка норматив хокукый актлары, Татарстан Республикасы законнары һәм башка норматив хокукый актлары, муниципаль хокукый актлар белән туктатып тору нигезләре каралмаган булса, муниципаль хезмәт күрсәтүне туктатып тору. Әгәр шикаять белдерелә торган күпфункцияле үзәккә 210-ФЗ номерлы Федераль законның 16 статьясындагы 1.3 өлешендә билгеләнгән тәртиптә тиешле дәүләт яисә муниципаль хезмәтләр күрсәтү функциясе тулы күләмдә йөкләнгән булса, күрсәтелгән очракта күпфункцияле үзәкнең, күпфункцияле үзәк хезмәткәренәң карарларына һәм гамәлләренә (гамәл кылмавына) мөрәжәгать итүче тарафыннан судка кадәр (судтан тыш) шикаять бирү мөмкин;

10) муниципаль хезмәт күрсәткәндә мөрәжәгать итүчедән, 210-ФЗ номерлы Федераль законның 7 статьясындагы 1 өлешенең 4 пунктында каралган очрактан тыш, муниципаль хезмәт күрсәтү өчен кирәкле документларны кабул итүдән яки муниципаль хезмәт күрсәтүдән беренчел баш тарткан вакытта документларның булмавы һәм (яисә) дәрәжә түгеллеге турында хәбәр ителмәгән документлар яисә мәгълүмат таләп итү. Әгәр шикаять белдерелә торган күпфункцияле үзәккә 210-ФЗ номерлы Федераль законның 16 статьясындагы 1.3 өлешендә билгеләнгән тәртиптә тиешле дәүләт яисә муниципаль хезмәтләр күрсәтү функциясе тулы күләмдә йөкләнгән булса, күрсәтелгән очракта күпфункцияле үзәкнең, күпфункцияле үзәк хезмәткәренәң карарларына һәм гамәлләренә (гамәл кылмавына) мөрәжәгать итүче тарафыннан судка кадәр (судтан тыш) шикаять бирү мөмкин;

5.2. Шикаять язма рәвештә басма чыганакта, электрон формада муниципаль хезмәтне күрсәтүче органга, күпфункцияле үзәккә яисә күпфункцияле үзәкнең оештыручысы булган дәүләт хакимиятенең тиешле органына (алга таба - күпфункцияле үзәкнең оештыручысы), шулай ук 210-ФЗ номерлы Федераль законның 16 статьясындагы 1.1 өлешендә каралган оешмаларга тапшырыла. Муниципаль хезмәт күрсәтүче орган житәкчесенең карарларына һәм гамәлләренә (гамәл кылмавына) шикаятьләр югары органга (ул булган очракта) бирелә яисә ул булмаганда, турыдан-туры муниципаль хезмәт күрсәтүче орган житәкчесе тарафыннан карала. Күпфункцияле үзәк хезмәткәренәң карарларына һәм гамәлләренә (гамәл кылмавына) шикаятьләр шушы күпфункцияле үзәк житәкчесенә тапшырыла. Күпфункцияле үзәкнең карарларына һәм гамәлләренә (гамәл кылмавына) шикаятьләр күпфункцияле үзәкнең оештыручысына яисә Татарстан Республикасы норматив хокукый акты белән вәкаләтле вазыйфаи затка тапшырыла. 210-ФЗ номерлы Федераль законның 16 статьясындагы 1.1 өлешендә

каралган оешмаларның хезмәткәрләренә карарларына һәм гамәлләренә (гамәл кылмавына) шикаятъләр әлегә оешма житәкчеләренә тапшырыла.

Муниципаль хезмәт күрсәтүче органның, муниципаль хезмәт күрсәтүче органның вазыйфай затының, муниципаль хезмәткәрнең, муниципаль хезмәт күрсәтүче орган житәкчесенә карарларына һәм гамәлләренә (гамәл кылмавына) шикаят почта аша, күпфункцияле үзәк аша, «Интернет» мәгълүмат-телекоммуникация челтәрен, муниципаль хезмәт күрсәтүче органның рәсми сайты, Бердәм порталны яисә Республика порталын, судка кадәр шикаят бирүнең мәгълүмат системасын файдаланып жибәрелергә мөмкин, шулай ук мөрәжәгать итүченә шәхси кабул итү вакытында алынырга мөмкин. Күпфункцияле үзәкнең, күпфункцияле үзәк хезмәткәренә карарларына һәм гамәлләренә (гамәл кылмавына) шикаят почта аша, «Интернет» мәгълүмат-телекоммуникация челтәрен, күпфункцияле үзәкнең рәсми сайты, Бердәм порталны яисә Республика порталын, судка кадәр шикаят бирүнең мәгълүмат системасын файдаланып жибәрелергә мөмкин, шулай ук мөрәжәгать итүченә шәхси кабул итү вакытында алынырга мөмкин. 210-ФЗ номерлы Федераль законның 16 статьясындагы 1.1 өлешендә каралган оешмаларның, шулай ук аларның хезмәткәрләренә карарларына һәм гамәлләренә (гамәл кылмавына) шикаят почта аша, «Интернет» мәгълүмат-телекоммуникация челтәрен, әлегә оешмаларның рәсми сайтларын, Бердәм порталны яисә Республика порталын кулланып жибәрелергә мөмкин, шулай ук мөрәжәгать итүченә шәхси кабул итү вакытында алынырга мөмкин.

5.3. Шикаяттә түбәндәге мәгълүматлар булырга тиеш:

1) карарларына һәм гамәлләренә (гамәл кылмавына) карата шикаят белдерелә торган муниципаль хезмәт күрсәтүче органның, муниципаль хезмәт күрсәтүче органның вазыйфай затының яисә муниципаль хезмәткәренә, күпфункцияле үзәкнең, аның житәкчесенә һәм (яисә) хезмәткәренә, 210-ФЗ номерлы Федераль законның 16 статьясындагы 1.1 өлешендә күрсәтелгән оешмаларның, аларның житәкчесенә һәм (яисә) хезмәткәрләренә исеме;

2) мөрәжәгать итүче – физик затның фамилиясе, исеме, атасының исеме (соңгысы – булган очракта), яшәү урыны турында мәгълүмат яисә мөрәжәгать итүче – юридик затның атамасы, урнашу урыны турында мәгълүмат, шулай ук мөрәжәгать итүчегә җавап жибәрелергә тиешле элементә өчен телефон номеры (номерлары), электрон почта адресы (адреслары) (булган очракта) һәм почта адресы;

3) муниципаль хезмәт күрсәтүче органның, муниципаль хезмәт күрсәтүче органның вазыйфай затының, яки муниципаль хезмәткәрнең, күпфункцияле үзәкнең, күпфункцияле үзәк хезмәткәренә, 210-ФЗ номерлы Федераль законның 16 статьясындагы 1.1 өлешендә күрсәтелгән оешмаларның яисә аларның хезмәткәренә шикаят ителүче карарлары һәм гамәлләре (гамәл кылмавы) турында белешмәләр;

4) мөрәжәгать итүченә муниципаль хезмәт күрсәтүче органның, муниципаль хезмәт күрсәтүче органның вазыйфай затының, яки муниципаль хезмәткәрнең, күпфункцияле үзәкнең, күпфункцияле үзәк хезмәткәренә, 210-ФЗ номерлы Федераль законның 16 статьясындагы 1.1 өлешендә күрсәтелгән оешмаларның яисә аларның хезмәткәренә карары һәм гамәле (гамәл кылмавы) белән килешмәвенә нигез булган дәлилләр. Мөрәжәгать итүче тарафыннан аның

дәлилдерен раслый торган документлар (булган очракта) яисә аларның күчермәләре тапшырылырга мөмкин.

5.4. Кергән шикаятъ кергән көннең икенче эш көненнән дә соңга калмыйча теркәлергә тиеш.

5.5. Муниципаль хезмәт күрсәтүче органга, күпфункцияле үзәккә, күпфункцияле үзәкнең оештыручысына, 210-ФЗ номерлы Федераль законның 16 статьясындагы 1.1 өлешендә каралган оешмаларга яисә югары органга (ул булган очракта) кергән шикаятъ аны теркәгәннән соң унбиш эш көне эчендә каралырга тиеш, ә муниципаль хезмәт күрсәтүче органның, күпфункцияле үзәкнең, күпфункцияле үзәкнең оештыручысының, 210-ФЗ номерлы Федераль законның 16 статьясындагы 1.1 өлешендә каралган оешмаларның мөрәжәгать итүченең документларын кабул итүдән яисә жибәрелгән басма хаталарны һәм хаталарны төзәтүдән баш тартуына яисә мондый төзәтүләрнең билгеләнгән вакытын бозуга карата шикаятъ белдергән очракта - аны теркәгән көннән алып биш эш көне эчендә.

5.6. Шикаятъне карап тикшерү нәтижәләре буенча түбәндәге карарларның берсе кабул ителә:

1) шикаятъне канәгатьләндерү, шул исәптән кабул ителгән карарны гамәлдән чыгару, муниципаль хезмәт күрсәтү нәтижәсендә бирелгән документларда жибәрелгән хаталар һәм ялгышларны төзәтү, гариза бирүчегә Россия Федерациясе норматив хокукый актлары, Татарстан Республикасы норматив хокукый актлары, муниципаль хокукый актлар белән каралмаган акчаларны кире кайтару формасында;

2) шикаятъне канәгатьләндерүдән баш тартыла.

Әлеге пунктта күрсәтелгән карарны кабул иткән көннең икенче көненнән дә соңга калмыйча, мөрәжәгать итүчегә язма рәвештә һәм гариза бирүче теләге буенча электрон формада шикаятъне карап тикшерү нәтижәләре турында дәлилле жавап жибәрелә.

5.7. Шикаятъ канәгатьләндерелергә тиешле дип танылган очракта, мөрәжәгать итүчегә муниципаль хезмәт күрсәткәндә ачыкланган житешсезлекләрне кичекмәстән бетерү максатларыннан муниципаль хезмәт күрсәтүче орган, күпфункцияле үзәк, 210-ФЗ номерлы Федераль законның 16 статьясындагы 1.1 өлешендә күрсәтелгән оешмалар тарафыннан башкарыла торган гамәлләр турында мәгълүмат бирелә, шулай ук китерелгән уңайсызлыklar өчен гафу үтенелә һәм алга таба муниципаль хезмәт алу максатларыннан мөрәжәгать итүче башкарырга тиешле гамәлләр күрсәтелә.

5.8. Шикаятъ канәгатьләндерелергә тиеш түгел дип танылган очракта, мөрәжәгать итүчегә кабул ителгән карарның сәбәпләре турында дәлилләнгән аңлатмалар, шулай ук кабул ителгән карарга шикаятъ бирү тәртибе турында мәгълүмат бирелә.

5.9. Шикаятъне карап тикшерү барышында яисә карап тикшерү нәтижәләре буенча административ хокук бозу составы билгеләре яки жинаять билгеләре ачыкланганда, шикаятъне карап тикшерү буенча вәкаләтләр бирелгән вазыйфаи зат, хезмәткәр булган материалларны кичекмәстән прокуратура органнарына юллый.

«Россия Федерациясендә автомобиль юллары һәм юл эшчәнлегенә турында һәм Россия Федерациясендә аерым закон актларына үзгәрешләр керту хакында» 2007 елның 8 ноябрендәге 257-ФЗ номерлы Федераль законның 31 статьясында билгеләнгән вәкаләтләр нигезендә авыр йөклә һәм (яисә) эре габаритлы транспорт чарасы автомобиль юллары буйлап хәрәкәتكә махсус рөхсәт бирү буенча муниципаль хезмәт күрсәтүнең административ регламентына 1нче кушымта

Форма

Авыр йөклә һәм (яисә) эре габаритлы йөкләрне ташучы автомобиль юллары буйлап транспорт чарасы хәрәкәтенә махсус рөхсәт № _____

(алгы як)

Йөртүнең төре (жирле)			Ел	
Рөхсәт ителде		бару	алып	кадәр
маршруты буенча				
Транспорт чарасы (автопоезд) (марка һәм транспорт чарасы модели (тягач, тагылма (ярымприцеп), транспорт чарасының дүләр төркәү билгесе [(тягач, тагылма (ярымтагылма)])				
Транспорт чарасы хужасының исеме, адресы һәм телефоны				
Йөкнең үзенчәлегенә (исеме, габаритлары, массасы)				
Транспорт чарасы (автопоезд) параметрлары				
Транспорт чарасының (автопоездның) йөктән тыш массасы (т)		тягач массасы (т)		тагылма (ярымтагылма) массасы (т)
Күчәрләр арасы				
Күчәрлөргә төшкән йөкләнеш				

(Т)			
Транспорт чарасы (автопоезд) габаритлары	озынлыгы (м)	киңлеген (м)	биеклеген (м)
Рөхсәт биргән (вәкаләтле орган исеме)			
(вазыйфа)	(имза)	(Ф.И.А.)	
" __ " _____ 20__ г.			

(арткы як)

Озату төре			
Хәрәкәтнең аерым шартлары <*>			
Автомобиль юллары, корылмалары, инженерлык коммуникацияләре хужалары, Дәүләт автоинспекциясе идарә органнары һәм ташуны килештерүче башка оешмалар (килештерү номеры һәм датасы күрсәтелә) ияләре			
А. Авыр йөклә һәм (яисә) эре габаритлы йөкләрне Россия Федерациясе юллары һәм әлегә махсус рөхсәт өлкәсендә Россия Федерациясе законнарының төп нигезләмәләре һәм таләпләре белән танышмын:			
Транспорт чарасын йөртүче (-ләр)			
	(Ф.И.А., имза)		
Б. Йөк/йөксез транспорт чарасы авыр йөклә һәм (яисә) эре габаритлы йөкләрне һәм әлегә махсус рөхсәттә күрсәтелгән параметрларны йөртү өлкәсендә Россия Федерациясе законнары таләпләренә туры килә			
Транспорт чарасы хужасы имзасы	(Ф.И.А.)		
" __ " _____ , 20__ ел		М.У.	
Транспорт чарасы хужасының транспорт чарасы баруы (барулары) турында билгеләп үтүе (һәр сәфәр башлану датасы күрсәтелә, җаваплы затның имзасы һәм оешма мөһере белән таныклана)			

Төбәкара һәм жирле ташулар вакытында йөкне төяү турында йөкне жибәрүченең билгеләре (төяү датасы, йөк жибәрүченең реквизитлары күрсәтелә, җаваплы затның имзасы һәм оешма мөһерә белән таныклана)

(билгеләрсез гамәлдә түгел)

Контрольдә тотучы органнарның махсус билгеләре

«Россия Федерациясендә автомобиль юллары һәм юл эшчәнлегенә турында һәм Россия Федерациясенең аерым закон актларына үзгәрешләр кертү хакында» 2007 елның 8 ноябрендәге 257-ФЗ номерлы Федераль законның 31 статьясында билгеләнгән вәкаләтләр нигезендә авыр йөклә һәм (яисә) эре габаритлы транспорт чарасы автомобиль юллары буйлап хәрәкәткә махсус рөхсәт бирү буенча муниципаль хезмәт күрсәтүнең административ регламентына 2нче кушымта

(Муниципаль хезмәт күрсәтүче орган бланкы)

Кемгә: _____

Контакт мәгълүматлары: _____

Вәкил: _____

Вәкилнең контакт мәгълүматлары: _____

**Муниципаль хезмәт күрсәтүдән баш тарту турында
ХӘБӘРНАМӘ**

№ _____

_____ (гариза датасы һәм номеры) гаризаны карау нәтижәләре буенча муниципаль хезмәтне түбәндәге нигезләрдә күрсәтүдән баш тарту турында карар кабул ителгән (кирәкле сайларга):

Баш тартуның сәбәпләрен аңлату: _____

Өстәмә мәгълүмат бирәбез: _____

(баш тартуның сәбәпләрен бетерү өчен кирәкле мәгълүмат, шулай ук булган очракта башка өстәмә мәгълүмат күрсәтелә).

Электрон имза турында белешмәләр

Вазыйфай зат (ФИА) _____

(кул куюны гамәлгә ашыручы органның
вазыйфай заты имзасы)

«Россия Федерациясендә автомобиль юллары һәм юл эшчәнлеге турында һәм Россия Федерациясенең аерым закон актларына үзгәрешләр кертү хакында» 2007 елның 8 ноябрена 257-ФЗ номерлы Федераль законның 31 статьясында билгеләнгән вәкаләтләр нигезендә авыр йөклә һәм (яисә) эре габаритлы транспорт чарасы автомобиль юллары буйлап хәрәкәткә махсус рөхсәт бирү буенча муниципаль хезмәт күрсәтүнең административ регламентына 3нче кушымта

Мөрәжәгать итүче реквизилары

_____ (исеме, адресы (урнашу урыны) –

_____ юридик затлар өчен, фамилиясе, исеме, атасының исеме (булган очракта)

_____ яшәү урыны адресы - физик затлар һәм

_____ шәхси эшмәкәрләр өчен

_____ № _____

_____ керде
(вәкаләтле орган исеме)

дата _____ N _____

Автомобиль юллары буйлап авыр йөклә һәм (яисә) эре габаритлы транспорт чарасы хәрәкәтенә махсус рөхсәт алуға гариза

Исеме - юридик затлар өчен; транспорт чарасы хужасының фамилиясе, исеме, атасының исеме (булган очракта), шәхесен раслаучы документ мәгълүматлары - физик затлар һәм индивидуаль эшқуарлар өчен, адресы, телефоны һәм электрон почта адресы (булган очракта) электрон почта адресы

транспорт чарасы хужасының ИНН, ОГРН/ОГРНИП			
Хәрәкәт маршруты			
Йөк ташу төре (регионара, жирле)			
Срогы:		алып	кадәр
Барулар саны			
Йөк характеристикасы (йөк булганда):	бүленәме	әйе	юк
исеме <12>		Габаритлары (м)	Массасы (т)
Салынып торган өлеш озынлыгы (м) (булса)			
Транспорт чарасы (автопоезд) (марка һәм транспорт чарасы моделе (тягач, тагылма (ярымтагылма), (тягач, тагылма) дәүләт теркәү номеры			
Транспорт чарасы (автопоезд) параметрлары			
Транспорт чарасы (автопоездның) йөксез / йөк белән массасы (т)		Тягач массасы (т)	Тагылма (ярымтагылма) массасы (т)
Күчәрләр арасы			
Күчәрләргә төшкән йөкләнеш (т)			
Транспорт чарасы (автопоезд) габаритлары			
озынлыгы (м)	киңлеге (м)	биеклеге (м)	Йөк белән борылышның минималь радиусы (м)

озата бару автомобиленең кирәклеге		
Транспорт чарасы (автопоезд) хәрәкәтенең максималь тизлеген күздә тотыла (км/сәг)		
Банк реквизитлары		
Түләүне гарантиялибез		
(вазыйфа)	(имза)	(Фамилия, исем, атасының исеме (булганда))

Муниципаль хезмәт күрсәтү нәтижәсен түбәндәге ысуллар белән
жибәрүегезне сорыйм:

-Татарстан Республикасы дәүләт һәм муниципаль хезмәтләр порталының
шәхси кабинетына;

-Татарстан Республикасы дәүләт һәм муниципаль хезмәтләр күрсәтүнең
күпфункцияле үзәгендә;

-Органда.

_____ (дата)

_____ (имза) (_____)
(Ф.И.А.)

«Россия Федерациясендә автомобиль юллары һәм юл эшчәнлегенә турында һәм Россия Федерациясенең аерым закон актларына үзгәрешләр кертү хакында» 2007 елның 8 ноябрендәге 257-ФЗ номерлы Федераль законның 31 статьясында билгеләнгән вәкаләтләр нигезендә авыр йөклә һәм (яисә) эре габаритлы транспорт чарасы автомобиль юллары буйлап хәрәкәتكә махсус рөхсәт бирү буенча муниципаль хезмәт күрсәтүнең административ регламентына 4 нче кушымта

авыр йөклә һәм (яисә) эре габаритлы транспорт чарасы (автопоезд)

СХЕМАсы

Яннан караганда:

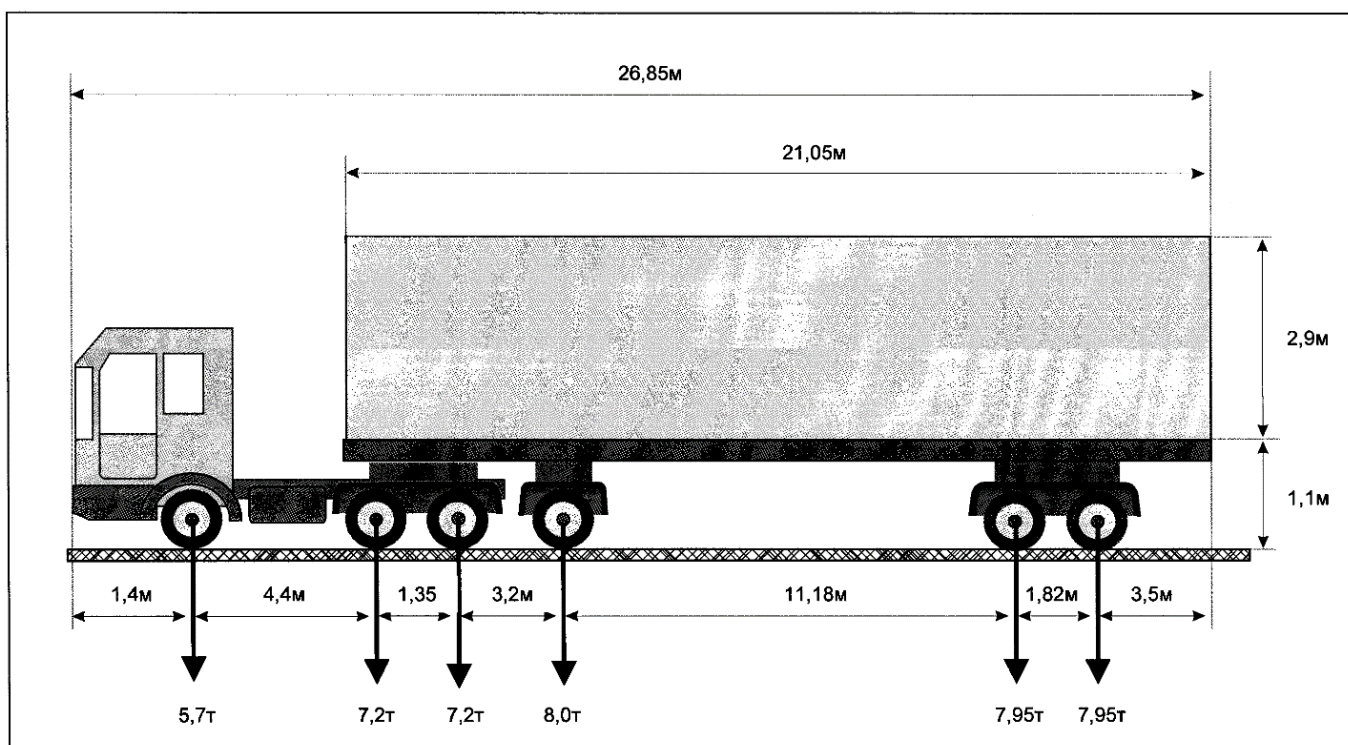

Артган караганда:

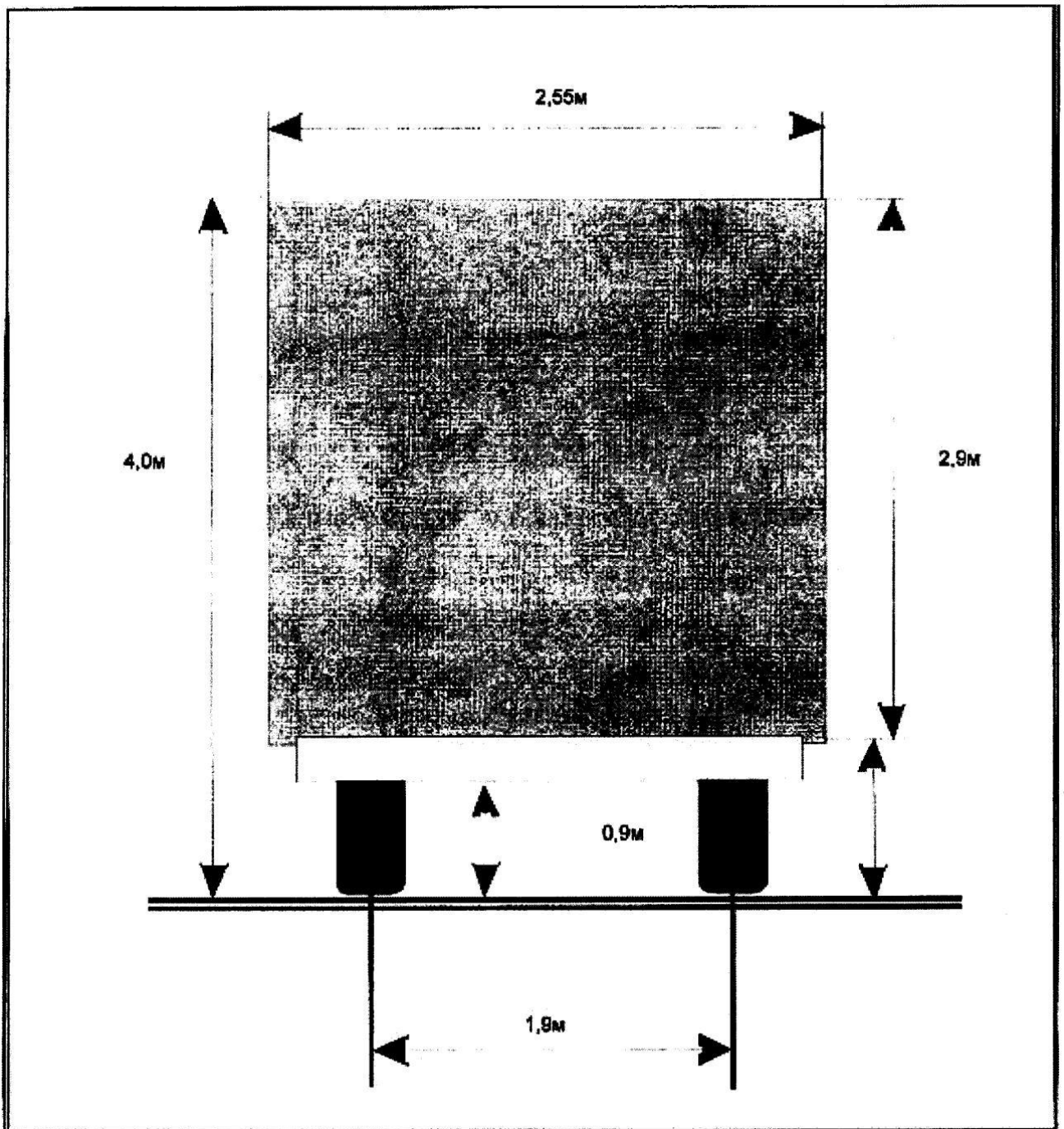

«Россия Федерациясендә автомобиль юллары һәм юл эшчәнлегенә турында һәм Россия Федерациясенең аерым закон актларына үзгәрешләр кертү хакында» 2007 елның 8 ноябрендәге 257-ФЗ номерлы Федераль законның 31 статьясында билгеләнгән вәкаләтләр нигезендә авыр йөклә һәм (яисә) эре габаритлы транспорт чарасы автомобиль юллары буйлап хәрәкәتكә махсус рөхсәт бирү буенча муниципаль хезмәт күрсәтүнең административ регламентына 5 нче кушымта

Форма

(Муниципаль хезмәт күрсәтүче орган бланкы)

Кемгә: _____

Контакт мәгълүматлары: _____

Вәкил: _____

Вәкилнең контакт мәгълүматлары: _____

**муниципаль хезмәт күрсәтү өчен кирәкле документларны кабул итүдән баш тарту турында
ХӘБӘРНАМӘ**

№ _____

(мөрәжәгать итүче физик затның Ф.И.А., юридик затның исеме)

_____ елның _____ номерлы гариза белән мөрәжәгатенә бәйлә рәвештә,

_____ нигезендә

тапшырылган документларны карау нәтижәләре буенча түбәндәге сәбәпләр аркасында муниципаль хезмәт күрсәтүдән баш тарту турында карар кабул ителде:

- 1.
- 2.

Электрон имза турында белешмәләр

Вазыйфай зат (ФИА)

(имза куюны гамэлгә ашыручы органның вазыйфай
заты имзасы)

Башкаручы (ФИА)

(башкаручының контактлары)

«Россия Федерациясендә автомобиль юллары һәм юл эшчәнлегенә турында һәм Россия Федерациясенең аерым закон актларына үзгәрешләр кертү хакында» 2007 елның 8 ноябрендәге 257-ФЗ номерлы Федераль законның 31 статьясында билгеләнгән вәкаләтләр нигезендә авыр йөклә һәм (яисә) эре габаритлы транспорт чарасы автомобиль юллары буйлап хәрәкәتكә махсус рөхсәт бирү буенча муниципаль хезмәт күрсәтүнең административ регламентына б нчы кушымта

Башкарма комитет Житәкчесе

**техник хатаны төзәтү турында
гариза**

Муниципаль хезмәт күрсәтү барышында жибәрелгән хата турында хәбәр итәм. _____

(хезмәтнең атамасы)

Язылган: _____

Дөрес мәгълүматлар: _____

Жибәрелгән техник хатаны төзәтүгезне һәм муниципаль хезмәт күрсәтү нәтижәсе булып торган документка тиешле үзгәрешләр кертүгезне сорыйм.

Түбәндәге документларны терким:

- 1.
- 2.
- 3.

Техник хатаны төзәтү турындагы гаризаны кире кагу турында карар кабул ителгән очракта, әлегә карарны:

- электрон документ юллау юлы белән E-mail адресына: _____;
- расланган күчermә рәвешендә кәгазь чыганакта почта аша _____ адресына

юллавыгызны сорыйм.

Әлегә гаризага кертелгән, шәхесемә һәм мин вәкиле булып торган затка кагылышлы, шулай ук минем тарафтан түбәндә кертелгән мәгълүматларның дөрес булуын раслыйм. Гаризага теркәлгән документлар (документ күчermәләре) Россия Федерациясә законнары белән билгеләнгән таләпләргә туры килә, гариза биргән вакытта бу документлар гамәлдә һәм андагы мәгълүматлар дөрес.

(дата)

(имза)

(_____
(ФИА)