



ПОСТАНОВЛЕНИЕ

02.10. 2020 ел

Баулы шәһәре

КАРАР

№190

Баулы муниципаль районы территориясендә 2020/2021 еллардагы кышкы чорда автомобиль юллары буйлап транспортның өзлексез хәрәкәтен тәэмин итү буенча Баулы муниципаль районының эш планын раслау турында («Буран» планы).

«2020/2021 елның кышкы чорында Татарстан Республикасы территориясендә автомобиль һәм тимер юл транспортының өзлексез хәрәкәтен тәэмин итү турында» Татарстан Республикасы Министрлар Кабинетының 2020 елның 22 августындагы 721 номерлы карары 3 п. нигезендә, кешеләрнең гомерен һәм сәламәтлеген саклау, Баулы муниципаль районы территориясендә автомобиль юлларында табигый характердагы гадәттән тыш хәлләр килеп чыкканда матди югалтуларны киметү максатларында Татарстан Республикасы Баулы муниципаль районы башкарма комитеты

КАРАР ИТӘ:

1. Кушымтадагы Баулы муниципаль районы территориясендә 2020/2021 еллардагы кышкы чорда автомобиль юллары буйлап транспортның өзлексез хәрәкәтен тәэмин итү буенча Баулы муниципаль районының эш планын («Буран» планы)расларга.

2. Әлеге карарның үтәлешен тикшереп торуны Баулы муниципаль районы башкарма комитеты житәкчесенең инфраструктура үсеше буенча урынбасарына йөкләргә.

Житәкче

И.И. Гозеев

Баулы муниципаль районы
Башкарма комитетының
2020 елның 2 октябрдәгә
190 номерлы карары белән
расланган

Баулы муниципаль районы территориясендә 2020/2021 еллардагы кышкы чорда
автомобиль юллары буйлап транспортның өзлексез хәрәкәтен тәэмин итү буенча Баулы
муниципаль районының эш планы («Буран» планы)

I. Гомуми нигезлэмэләр

Өлеге Панда түбәндәге терминнар һәм билгеләмэләр кулланыла:

гадәттән тыш хәл (алга таба - ГТХ) - авария, куркыныч табигать күренеше, һәлакәт, әйләнә-тирәдәгеләр өчен куркыныч тудыручы авыру таралу, стихияле яки башка бәла-казалар нәтижәсендә барлыкка килгән, кеше үлеменә, кешеләрнең сәламәтлегенә яки әйләнә-тирә мохиткә зыян китерергә мөмкин булган яки китергән, шактый материал югалтулар һәм кешеләрнең тормыш шартларын бозган билгеле бер территориядәге шартлар;

ГТХны бетерү – Гадәттән тыш хәлләр булганда һәм кешеләрнең гомерен һәм сәламәтлеген саклап калуға, әйләнә-тирә мохиткә зыян һәм матди югалтулар күләмнәрен киметүгә, шулай ук гадәттән тыш хәлләр зоналарын локальләштерүгә, аларга хас куркыныч факторларның гамәлен туктатуға юнәлтелгән авария-коткару һәм башка кичектергесез эшләр;

ГТХ зонасы - гадәттән тыш хәл булган территория (территория участогы);

жылынуның стационар пункты (алга таба - ЖСП) - федераль, региональ һәм жирле әһәмияттәге юлларда урнашкан стационар бина яисә модуль тибындагы корылма (автомобиль юллары буйлап урнашкан автозаправка станцияләре, кунакханә комплекслары, мотельләр, кафелар, социаль-мәдәни билгеләнештәге объектлар).

Баулы муниципаль районының 2020/2021 еллардагы кышкы чорда Баулы муниципаль районы территориясендә автомобиль юллары буйлап транспортның өзлексез хәрәкәтен тәэмин итү буенча эш планы («Буран» планы) - автомобиль юлларында гадәттән тыш хәлләр килеп чыгу куркынычын мөмкин кадәр киметүгә, шулай ук гадәттән тыш хәл зонасында калган кешеләрнең гомерен һәм сәламәтлеген саклауға, табигый характердагы гадәттән тыш хәлләрнең матди югалтуларын киметүгә һәм нәтижеләрен бетерүгә юнәлдерелгән оештыру чаралары комплексы ул.

«Буран» планы муниципаль район территориясе буйлап узучы федераль, республика һәм жирле әһәмияттәге автомобиль юлларында гадәттән тыш хәлләр барлыкка килгәндә идарә органнарының, көчләрнең һәм чараларның эшен күрсәтеп эшләнә.

«Буран» планы «Буран» планын тормышка ашырганда жәлеп ителә торган жирле үзидарә органнары һәм оешмалар житәкчеләренең жаваплылыгын билгели, алар алдында торган бурычларны, шулай ук кул астындагы көчләрне һәм чараларны жәлеп итү тәртибен билгели.

«Буран» планы Баулы муниципаль районының Гадәттән тыш хәлләр һәм янгын куркынычсызлыгын тәэмин итү комиссиясе (алга таба - ГТХ һәм ОПБ комиссиясе) утырышында карала, Баулы муниципаль районы Башкарма комитетының карары белән раслана һәм районның барлык жирле үзидарә органнары, шулай ук оешмалар һәм предприятиеләр тарафыннан тиешле өлештә мәжбүри үтөлә.

Баулы муниципаль районының гомуми кулланылыштагы автомобиль юлларының кыска характеристикасы һәм гомуми озынлыгы өлгеге Планга 1нче һәм 2нче кушымталарда тәкъдим ителде.

II. «Буран» планын гамәлгә кертү тәртібе

«Буран» планы «Татарстан Республикасы гидрометеорология һәм әйләнә-тирә мохитне мониторинглау идарәсе» дәүләт учреждениесеннән, Татарстан Республикасы Гражданнар оборонасы эшләре һәм гадәттән тыш хәлләр министрлыгыннан «Баулы муниципаль районы гражданнарны яклау идарәсе» ЕДДС МКУның (алга таба - ЕДДС) һәм Россия Эчке эшләр министрлыгының Баулы районы буенча бүлегенең ЮХИДИ бүлекчәсе юл-патруль хезмәте экипажларыннан кәргән федераль һәм республика әһәмиятендәге автомобиль юлларындагы хәлнең начараюы, буран, кар бураны басу куркынычы янаганда яисә килеп чыккан очракта, техника хәрәкәте тукталуы, күз күреме начарлану, юлны кар каплау, шулай ук бозлавык, элементә тимерчыбыклары бозлану турында мәгълүмат нигезендә кертелә.

План Баулы муниципаль районы башкарма комитеты житәкчесе - ГТХ һәм ОПБ комиссиясе рәисе, ә ул булмаганда - КЧС һәм ОПБ рәисе урынбасары - 109 янгын сүндерү-коткару часте начальнигы - Россия Гражданнар оборонасы эшләре һәм гадәттән тыш хәлләр министрлыгының Татарстан Республикасы буенча Баш идарәсенә янгын сүндерү-коткару хезмәте (алга таба - ПСЧ-109) 11нче янгын сүндерү-коткару отряды башлыгы карары белән гамәлгә кертелә. ГТХ һәм ОПБ комиссиясе рәисе карарын житкерүне телефон буенча "Буран" планын гамәлгә кертү" командасы белән ЕДДСның оператив дежурные башкара. Алга таба карар язмача житкерелә.

III. Идарә итүне, үзара бәйләнешне, хәбәр итүне һәм элементәне оештыру

Оешмалар белән үзара хезмәттәшлек табигый характердагы гадәттән тыш хәлләр килеп чыгу яисә муниципаль район территориясендә экстремаль һава шартларына бәйле автоюл хәрәкәте бозылу янаганда аларның оперативлыгын һәм нәтижелелеген арттыру максатларында гамәлгә ашырыла.

Көчләр һәм чаралар белән идарә итү ГТХ һәм ОПБ комиссиясенә эшче органы булган район оператив штабы тарафыннан гамәлгә ашырыла. "Буран" планын гамәлгә

ашыру өчен жәлеп ителә торган хезмәтләрнең эшчәнлеген координацияләү буенча ГТХ һәм ОПБ комиссиясе эшче төркеме составы (алга таба – ГТХ һәм ОПБ комиссиясе эшче төркеме) әлеге Планга 3нче кушымтада тәкъдим ителде.

Район оператив штабы ЕДДС залында транспорт коммуникацияләрендә гадәттән тыш хәлләр барлыкка килгәндә ГТХ һәм ОПБ комиссиясе эшче төркеме житәкчесе карары буенча жәелдерелә һәм түбәндәге бурычларны үти:

«Буран» планы буенча чараларны үтәүгә жәлеп ителә торган район оешмаларының кирәкле көчләрән һәм чараларын әзерлектә тоту;

- автомобиль юлларында барлыкка килә торган табигый характердагы гадәттән тыш хәлләр шартларында чараларны үтәүгә ГТХ һәм ОПБ комиссиясе рәисе карар кабул итү өчен тәкъдимнәр әзерләү;

- гамәлдәге, югарырак торучы һәм идарәгә буйсынган органнар арасында билгеләнгән тәртиптә мәгълүматны жыю һәм алмашу;

- халыкка, жирле үзидарә органнарына һәм оешмаларга район территориясендә табигый характердагы гадәттән тыш хәл килеп чыгуы һәм автомобиль юлларында килеп туган хәл турында вакытында хәбәр итү;

- «Буран» планы буенча чараларны үтәргә жәлеп ителгән оешмаларның көчләре һәм чаралары эшен координацияләү.

Район оператив штабы составына Баулы муниципаль районы Башкарма комитеты, «Баулы шәһәре» муниципаль берәмлеге Башкарма комитеты, ПСЧ-109, Россия Эчке эшләр министрлыгының Баулы районы буенча бүлеге, Баулы РУЭС «Таттелеком» АЖ, «Баулы үзәк район хастаханәсе» ДАССУ, Баулы «Татнефтедор» ЖЧЖнең БУЗның 1нче участогы, «Юл эксплуатацияләү предприятиесе» АЖ, Баулы шәһәренең «Төзекләндерү һәм яшелләндерү идарәсе» ЮХИДИ бүлекчәсе, Роспотребнадзорның территориаль бүлеге, «Татнефть-Баулы» ААЖ вәкилләре, шулай ук штаб житәкчесе тәкъдиме буенча башка оешмалар, вәкилләре керә.

Район оператив штабы житәкчесе итеп ПСЧ-109 башлыгының урынбасарларының берсе билгеләнә.

«Буран» планы буенча чараларга жәлеп ителә торган хезмәтләрнең урнашу урыны һәм элементә ысуллары турындагы белешмәләр әлеге Планга 4нче кушымтада тәкъдим ителде.

«Буран» планы буенча чараларны үтәү өчен жәлеп ителә торган предприятиеләргә һәм оешмаларга хәбәр итүне оештыру схемасы нигезендә ЕДДС оештырыла (әлеге Планга 5нче кушымта).

Район территориясендә гадәттән тыш хәлләрне бетерү вакытында Татарстан Республикасы Гражданнар оборонасы эшләре һәм гадәттән тыш хәлләр министрлыгының элемтә схемасы нигезендә ЕДДС оештырыла (әлеге Планга бнчы кушымта).

IV. "Буран" планы буенча чараларны тормышка ашыруга жәлеп ителгән көчләр һәм чаралар

Автомобиль юллары буйлап транспорт хәрәкәтен чикләү яки туктатуга китергән табигый характердагы гадәттән тыш хәлләр нәтижеләрен бетерүгә, шулай ук тормышны тәмин итү мәсьәләләрен хәл итүгә түбәндәге структур бүлекчәләр, көчләр һәм чаралар жәлеп ителә:

- Баулы муниципаль районы Башкарма комитеты;
 - «Баулы шәһәре» муниципаль берәмлеге Башкарма комитеты;
- ПСЧ-109;

- Россия Эчке эшләр министрлыгының Баулы районы буенча бүлегенең ЮХИДИ бүлекчәсе;

- Баулы РУЭС «Таттелеком» ГАЖ;
- «Баулы үзәк район хастаханәсе» ДАССУ;
- «Татнефтедор» ЖЧЖ Баулының 1нче БУАД участогына;
- «Юл эксплуатацияләү предприятиесе» ФДУ АЖ - 103;
- «РТ ПО» ДКУ Александровка авылында ТП;
- «РТ ПО» ДКУ Новозареченск бистәсендә ТП;
- Баулының «Төзекләндерү һәм яшелләндерү идарәсе» МКП.

Көч һәм чараларны жәлеп итү, килеп туган шартлардан һәм хәл ителә торган бурычларның күләменнән чыгып, территориаль план нигезендә КЧС һәм ОПБ рәисе карары буенча гамәлгә ашырыла. «Татнефтедор» ЖЧЖ БУАД 1нче Баулы участогы көчләре һәм чаралары, «Юл эксплуатацияләү предприятиесе» АЖ, Баулы шәһәренең «Төзекләндерү һәм яшелләндерү идарәсе» МКП АЖ, шулай ук беркетелгән участоклар чикләре буенча мәгълүматлар әлеге Планга 7нче һәм 8 нче кушымталарда күрсәтелгән.

Гадәттән тыш хәлнең нәтижеләрен бетерү өчен кирәк булганда, шулай ук предприятие һәм оешмаларның, милек формасына бәйсез рәвештә, көчләре һәм чаралары жәлеп ителергә мөмкин.

"Буран" планын гамәлгә керткәндә Татарстан Республикасы Гражданнар оборонасы эшләре һәм гадәттән тыш хәлләр министрлыгы каршындагы Эзләү-коткару хезмәте көчләрен һәм чараларын исәпләү әлеге Планга 9нчы кушымтада күрсәтелгән.

V. ЕДДС, жирле үзидарэ органнары һәм оешмаларның бурычлары

Баулы муниципаль районының ЕДДС бурычларына түбәндәгеләр керә:

- жирле үзидарэ органнарына һәм оешмаларга муниципаль район территориясендә табиғый характердагы гадәттән тыш хәл һәм автомобиль юлларында килеп туган хәл турында вакытында хәбәр итү (өлеге Планга 5нче кушымтадагы схема нигезендә);

гадәттән тыш хәл (һәлакәтләр) барлыкка килү куркынычы турында халыктан һәм оешмалардан хәбәрләр кабул итү;

- кәргән мәғлүматның дәрәсләген анализлау һәм бәяләү, аны кабул ителгән хәбәргә җавап бирүгә вәкаләтле юл хезмәте диспетчерлыгына (алга таба - ДДС) җиткерү;

- гадәттән тыш хәлләрне (һәлакәтне) кисәтү һәм бетерү буенча идарә карарларын әзерләү һәм кабул итү өчен кирәкле мәғлүматларны (шул исәптән хәрәкәтчән һәм стационар объектлар мониторингы белешмәләрен) җыю һәм эшкәртү, шулай ук аларны үтәүне тикшереп тору;

- ДДС, контроль һәм әйләнә-тирә мохитне күзәтү хезмәтләреннән гадәттән тыш хәлнең (һәлакәтнең) килеп чыгуы куркынычы яисә факты, килеп тулган хәл һәм көчләрнең һәм чарараларның эше турында мәғлүмат җыю һәм аны муниципаль район территориясендә гамәлдә булган ДДСларга тарату юл;

- ГТХ һәм ОПБ комиссиясе эш тәркеме тарафыннан ДДСка һәм аның кул астындагы көчләргә куелган бурычларны җиткерү, аларның үтәлешен тикшереп тору һәм үзара хезмәттәшлекне оештыру;

- “Россия Гадәттән тыш хәлләр министрлыгының Татарстан Республикасы буенча Баш идарәсенең кризислы хәлләрдә идарә итү үзәге” ФКУга килеп туган вәзгыять, башкарыла торган карарлар һәм уздырыла торган чаралар турында мәғлүмат җиткерү.

«Буран» планын гамәлгә кертүгә команда алганда жирле үзидарэ органнары һәм оешмалар җитәкчеләре, элек эшләнгән оператив планнары нигезендә, аеруча игътибар биреп, түбәндәгеләргә эшлиләр:

- үзенә буйсынган структур бүлекчәләргә мәғлүматны үз вакытында җиткерәләр;

- оператив тәркемнәрнең тәүлек буге кизү торугын оештыру;

- структур бүлекчәләр белән идарә итүне оештыру;

«Буран» планы буенча чараларны гамәлгә ашыруга җәлеп ителә торган оешмаларның ЕДС һәм диспетчерлык хезмәтләре арасында үзара мәғлүмат алмашуны оештыру;

- ГТХ һәм ОПБ комиссиясе рәисе һәм Район оператив штабы карарларын тайпылышсыз үтәү;

- башкарылган чаралар һәм жәлеп ителгән чаралар турында оператив штабка үз вакытында доклад бирү.

VI. Матди-техник, медицина һәм финанс белән тәэмин итүне оештыру

Әлеге Планда түбәндәге тәэмин итү элементлары булган транспорт чараларын мәжбүри туктату урыннары алдан ук билгеләнә:

- жәмәгать туклануы предприятиеләре;

- стационар автозаправка станцияләре;

- элемент чаралары;

- ял итү урыннары;

- куркынычсызлык таләпләренә жавап бирә торган туктап торучы транспортны урнаштыру өчен урыннар.

Транспорт чаралары тупланган урыннарда кешеләрне кайнар ризык һәм азык-төлек белән тәэмин итү «Татнефть-УРС» ЖЧЖнең Баулы филиалы һәм «Баулы» ЖБнең стационар туклану һәм сәүдә пунктларын жәлеп итеп, ә кирәк вакытта хәрәкәтчән туклану һәм азык-төлек белән тәэмин итү пунктларын кулланып (әлеге Планга 10нчы кушымта) гамәлгә ашырыла.

СПО М-5, Р-239 автомобиль юллары буендагы стационар биналар һәм корылмалар базасында ачыла (әлеге Планга 11нче кушымта).

Күчмә туклану пунктларын, азык-төлек һәм әйбер белән тәэмин итүне әзерлеккә китерүгә, муниципаль район территориясе буенча узучы федераль һәм республика әһәмиятендәге автомобиль юлларының куркыныч участкаларында автомобиль транспортының хәрәкәте туктавын көтмичә, тискәре һәм куркыныч метеорология күренешләре турында штрот кисәтүе алганнан соң ук керешергә кирәк.

Жылыту пунктларының төп максаты - автомобиль юлларында гадәттән тыш хәлләр шартларында кешеләрнең гомерен һәм сәламәтлеген саклау өчен минималь кирәкле шартлар белән тәэмин итү.

Жылыту пунктларының төп бурычлары:

зыян күргән халыкны кабул итү, теркәү һәм вакытлыча урнаштыру;

зыян күргән халыкка килеп туган вәзгыятьтәге үзгәрешләр турында мәгълүмат бирү;

- Баулы муниципаль районының ГТХ һәм ОПБ комиссиясенә кабул ителгән халыкның саны турында мәгълүмат бирү;

жылыту пунктында жәмәгать тәртибен тээмин итү һәм аларга ярдәм итү;

зыян күргән халыкны су, азык-төлек продуктлары һәм беренче чиратта кирәкле предметлар белән тээмин итү;

зыян күргән халыкка транспорт чараларын кую өчен урыннар бирү.

Транспорт чараларының тупланган урыннарына китереп житкерүне тээмин итү һәм машиналарны ягулык-майлау материаллары белән тээмин итү «Татнефть-АЗС Центр» «Баулы филиалы» ЖЧЖ һәм аның структур бүлекчәләре көче һәм чаралары белән гамәлгә ашырыла.

Медицина белән тээмин итүне оештыру «Баулы үзәк район хастаханәсе» дәүләт автоном сәламәтлек саклау учреждениесенә йөкләнә. Медицина белән тээмин итү үз эченә транспорт хәрәкәтен тыю чорында юлларда калган затларга вакытында медицина ярдәме күрсәтүгә әзерлекне арттыруга юнәлдерелгән оештыру, дөвалау-эвакуация чаралары комплексын ала (әлеге Планга 12 нче кушымта).

Гадәттән тыш хәлләрне кисәтүгә һәм бетерүгә юнәлдерелгән чараларны финанс белән тээмин итү район бюджетында каралган акчалар исәбеннән башкарыла.

Жирле бюджет тарафыннан бүлеп бирелгән финанс чаралары житмөгәндә, «Гадәттән тыш хәлләрне кисәтү һәм бетерү өчен финанс чаралары резервы турында» Татарстан Республикасы Министрлар Кабинетының 2001 елның 30 ноябрәндәге 838 номерлы карары нигезендә, шулай ук «Гадәттән тыш хәлләрне кисәтү һәм бетерү» бүлеге буенча республика бюджетында каралган чаралар резервларын жәлеп итү күздә тотыла.

Баулы муниципаль районы территориясендә
2020/2021 еллардагы кышкы чорда
автомобиль юллары буйлап транспортның
өзлексез хәрәкәтен тәэмин итү буенча
Баулы муниципаль районының эш планына
(«Буран» планы)
1нче кушымта

Баулы муниципаль районының гомуми файдаланудагы
федераль, региональ һәм жирле әһәмияттәге автомобиль
юлларына кыскача характеристика

Баулы муниципаль районы территориясе буенча 82 км озынлыктагы 2 федераль автомобиль юлы, гомуми озынлыктагы 207,784 км озынлыктагы 28 төбәк автомобиль юлы һәм 309,7 км озынлыктагы жирле әһәмияттәге автомобиль юллары уза.

1. Федераль автомобиль юллары.

1.1. Мәскәү-Чиләбе М-5 федераль трассасының “Урал” М-5 федераль автомобиль юлының (Самара-Уфа-Чиләбе) гомуми озынлыгы 25,5 км булган өлеше Баулы муниципаль районы территориясе буйлап үтә (1256 + 000 кмдан 1281 км + 480га кадәр). Өлеге трассада кар өемнәре кебек куркыныч табигый күренешләр ихтималы булган юл участогы: 1267+ 500 кмдан 1270+ 300 км га кадәр.

Текә үрләр, аэродромнар, күперләр, тимер юл кичүләре, вертолет майданчыклары юк.

Федераль трасса участогына хезмәт күрсәтүне «Юл эксплуатацияләү предприятиесе - 103» ФДУ АЖ (Башкортостан Республикасы Октябрь шәһәре) башкара. Техник чаралар саны 15 берәмлек: МТЗ ротор кар чистартучы -1, автогрейдер -1, ҚДМ - 4 бер., чылбырлы бульдозер -1, чүмечле трактор - 3 бер., фронталь төягечләр - 2 бер., башка кар чистарту техникасы - 2 бер.

1.2 Баулы муниципаль районы территориясе буйлап уза торган Р-239 «Казан-Оренбург» федераль автомобиль юлының озынлыгы 56,26 км тәшкил итә.

2. Төбәк (республика) автомобиль юллары.

Баулы муниципаль районы территориясендә 207,784 км озынлыктагы республика әһәмиятендәге 28 автомобиль юлы уза.

Баулы муниципаль районы территориясеннән 207,784 км озынлыктагы республика әһәмиятендәге 28 автомобиль юлы уза.

«Казан-Оренбург» Р-239 федераль автомобиль юлы һәм республика әһәмиятендәге юлларга «Татнефтор» ЖЧЖ Бөгелмә автомобиль юллары идарәсенә 1нче Баулы участогы хезмәт күрсәтә. Техник чаралар саны 12 берәмлектән тора: ҚДМ-3,

автогрейдер-2, МТЗ ротор кар чистарткыч -2, Т-150 -1, отваллы трактор -1, төяүче трактор -2, МТЗ-1.

3. Гомуми файдаланудагы жирле әһәмияттәге юллар.

Баулы шәһәренең урам-юл челтәренә Баулы шәһәренең «Төзекләндерү һәм яшелләндерү идарәсе» МКП хезмәт күрсәтә. Техник чаралар саны 20 берәмлек тәшкил итә: ҚДМ - 3 бер., автогрейдер - 3 бер., ротор кар чистартучысы - 2 бер., трактор (чүмечле) - 3 бер., минипогрузчик - 2 бер., Т-150, кар төягече - 1, экскаватор -1, башка кар чистарту техникасы - 4 бер.

Авыл жирлекләренең урам-юл челтәрен карап тоту оешмалар һәм шәхси эшқуарлар белән бер шартнамә төзү юлы белән авыл жирлекләренең башкарма комитетлары тарафыннан гамәлгә ашырыла.

Баулы муниципаль районы территориясендә
2020/2021 еллардагы кышкы чорда
автомобиль юллары буйлап транспортның
өзлексез хәрәкәтен тәмин итү буенча
Баулы муниципаль районының эш планына
(«Буран» планы)
2нче кушымта

Баулы муниципаль районы юлларының гомуми
озынлыгы

№ п/п	Предприятие (баланс тотучы) атамасы, автомобиль юлының атамасы	Барлыг ы	В том числе:			
			Асфаль - тобетон	Вак таш	Жир	Цемен- т-бетон
I.	Федераль юллар:	82	82	-	-	-
1.	«Эксплуатацияләү + юл предприятиесе - 103» ФДУ АЖ (Башкортстанның Октябрьский шәһәре) М-5 «Мәскәү-Чиләбе» а/ю	25,5	25,5	-	-	-
2.	«Татнефтедор» ЖЧЖ Бөгелмә УАД 1нче Баулы участогы: «Казан-Оренбург» Р-23	56,26	56,26	-	-	-
II.	Республика юллары:	207,78 4	166,64 4	6,885	10,99 5	2,245
	«Татнефтедор» ЖЧЖ Бөгелмә УАД 1 нче Баулы участогы:					
1.	Потап-Томбарлы - Тат.Кандызы а/ю	34,39	34,39	-	-	-
2.	Исергәп – Кызылъяр а/ю	6,775	6,775	-	-	-
3.	Баулы – Октябрьский а/ю	16,01	14,7	-	-	-
4.	Баулы - Потап-Томбарлы а/ю	7,63	7,63	-	-	-
5.	Р-239 «Казань-Оренбург»тан - Мортаза - Кырымсарай а/ю	11,08	11,08	-	-	-
6.	Баулы – Баулы шәһәрен әйләнәп үтү а/ю	2,62	2,62	-	-	-
7.	Баулы шәһәрен әйләнәп үтү а/ю	14,0	14,0	-	-	-
8.	«Урыссу-Октябрьский» - Әбсәләм – Уба а/ю	4,08	-	-	-	-
9.	Р-239 «Казан-Оренбург»тан - Васькино- Туйралы а/ю	2,12	2,12	-	-	-
10.	Р-239 «Казан-Оренбург»тан – Измайлово а/ю	9,434	9,434	-	-	-

11.	Р-239 «Казан-Оренбург»тан - Я.Чүте – Хәнсевәр а/ю	14,6	14,6	-	-	-
12.	Р-239 «Казан-Оренбург»тан - Покров Урыстамак - Ваешур – Шарай а/ю	7,87	7,87	-	-	-
13.	Р-239 «Казан-Оренбург» тан - Дмитриевка - Поповка	15,3	6,17	6,885	-	2,245
14.	Баулы шәһәрән әйләнәп үтү юлы - Тат.Тумбарлы а/ю	4,855	4,855	-	-	-
15.	Тат.Кандызы - Югары Фоминовка а/ю	6,245	6,245	-	-	-
16.	Баулы - Октябрьский (М-5) а/ю	9,355	9,355	-	-	-
17.	Бөгелмә – Ютазы а/ю	10,66	-	-	-	-
18.	Тат.Тумбарлы - Миңнегол - Шәмәй	5,175	5,175	-	-	-
19.	Потап-Томбарлы - Галкино - Тат.Томбарлы а/ю	8,69	3,63	-	3,07	-
20.	Александровка – Ташлы а/ю	5,33	0,6	-	4,73	-
21.	Бакалы авылана килү юлы	0,315	-	-	0,315	-
22.	Кит-Озеро авылына килү юлы	0,7	-	-	0,7	-
23.	Яңа Баулы авылына килү юлы	0,38	-	-	0,38	-
24.	Уба авылына килү юлы	0,9	-	-	0,3	-
25.	Иске Чүте авылына килү юлы	1,5	-	-	1,5	-
26.	Салих авылына килү юлы	5,395	5,395	-	-	-
27.	Октябрьский (М-5)	2,375	-	-	-	-
III.	«Баулы шәһәре» муниципаль берәмлегенәң урам-юл чөлтәре: Баулының «Төзекләндерү һәм яшелләндерү идарәсе» МКП	112,3	83,3	27,84 8	1,152	-
IV.	Баулы муниципаль районының авыл жирлекләре урамнары-юл чөлтәре: Авил жирлекләренәң башкарма комитетлары	197,36 4	62,514	92,35	41,5	1,0
БАРЛЫГЫ		599,44 8	394,45 8	127,0 8	53,64 7	3,245

Баулы муниципаль районы территориясендә
2020/2021 еллардагы кышкы чорда
автомобиль юллары буйлап транспортның
өзлексез хәрәкәтен тәэмин итү буенча
Баулы муниципаль районының эш планына
(«Буран» планы)
Знче кушымта

«Буран» планын гамәлгә ашыру өчен җәлеп ителә торган хезмәтләрнең эшчәнлеген
координацияләү буенча ГХТ һәм ОПБ комиссиясе эш төркеменең СОСТАВЫ

№ п/п	Вазыйфа	Эш телефоны (85569)
1.	Баулы муниципаль районы Башкарма комитеты җитәкчесе, эш төркеме җитәкчесе	6-07-10
2.	«Татарстан Республикасы буенча 11 ФПС отряды» ПЧ-109 ФДКУ башлыгы, эш төркеме җитәкчесе урынбасары	5-17-01
3.	«Татарстан Республикасы буенча ФПСның 11 отряды» ФДКУның ПЧ-109 консультанты, эш төркеме секретаре Ведущий	5-29-64
4.	«Баулы муниципаль районының Гражданлык яклау идарәсе» МКУ башлыгы (ЕДДС)	5-17-23
5.	Баулы муниципаль районы башкарма комитеты җитәкчесенең инфраструктура үсеше буенча урынбасары	6-07-08
6.	Баулы муниципаль районы Башкарма комитетының эшләр белән идарә итүчесе	6-07-07
7.	Баулы муниципаль районы башкарма комитетының икътисад һәм территорияль үсеш бүлеген башлыгы	6-07-17
8.	Россия Эчке эшләр министрлыгының Баулы районы бүлеген башлыгы	5-13-02
9.	Россия Эчке эшләр министрлыгының ЮХИДИ бүлеген башлыгы Баулы районына	5-57-22 5-57-19
10.	Татарстан Республикасы Баулы шәһәре, Баулы һәм Ютазы муниципаль районнары хәрби комиссариаты Хәрби комиссары	5-25-14
11.	«Баулы үзәк район хастаханәсе» ДАССУ баш табибы	5-13-00
12.	Россия Гадәттән тыш хәлләр министрлыгының ТР буенча идарәсе һәм ПР ДУ Баулы һәм Ютазы районнары буенча күзәтчелек эшчән һәм профилактик эш бүлеген башлыгы	5-17-43
13.	Баулы муниципаль районының Авыл хужалыгы һәм азык-төлек идарәсен башлыгы	5-82-00 5-74-01
14.	«Баулы шәһәре һәм Баулы районы идарәче компаниясе» ЖЧЖ директоры	5-15-55

15.	«Газпром трансгаз Казан» ЖЧЖ «Бөгелмә» ЭПУ Баулы район эксплуатация газ хезмәте башлыгы	5-02-27
16.	«Бөгелмә электр челтәрләре» ГАЖ филиалы Баулы РЭС директоры	5-10-80
17.	«Таттелеком» ГАЖнең Баулы РУЭС башлыгы	5-15-00 5-25-66
18.	Баулы УТТ «Татспецтранспорт» ИК ЖЧЖ башкарма директоры	4-21-90
19.	«Татнефтедор» ЖЧЖ Бөгелмә автомобиль юллары идарәсенең 1нче Баулы участогы башлыгы	4-54-32
20.	Баулының «Төзекләндерү һәм яшелләндерү идарәсе» МКП директоры	5-61-51
21.	«Татмедиа» АЖ «Баулы-информ» филиалы житәкчесе, «Хезмәткә дан» («Хезмәткә дан») газетасының баш мөхәррире	5-64-88 5-64-47

Баулы муниципаль районы территориясендә
2020/2021 еллардагы кышкы чорда
автомобиль юллары буйлап транспортның
өзлексез хәрәкәтен тәэмин итү буенча
Баулы муниципаль районының эш планына
(«Буран» планы)
4нче кушымта

«Буран» планы буенча чараларга жәлеп ителә торган
хезмәтләрнең урнашу урыны һәм элементә ысуллары турында белешмәләр

№ п/п	Федераль әһәмияттәге автомобиль юллары аталышы	Гадәттән тыш хәлләрне бетерү хезмәтләре (адресы, телефоны)				
		Дәүләт янгынга каршы хезмәте бүлекчәсе	Эзләү-коткару хезмәте бүлекчәсе	«Баулы үзәк район хастаханәсе» ДАССУ	Россия Эчке эшләр министрлығының Баулы районы буенча бүлегенең ЮХИДИ бүлеге	Юл оешмалары
1.	М-5 «Урал» Самара - Уфа - Челябинск км 1256 - км 1281+480	ПЧ-109 ФГКУ «11 отряд ФПС по РТ» г.Бавлы, ул. Октябрьская, д.65 (85569) 5-17-01; ОП с.Александровка ГКУ «ПО РТ» (85569)3-74-43	Оперативный дежурный ЗПСО №7 г.Лениногорск, ул.Шашина, 22а (85595) 5-59-00	г.Бавлы, ул.Энгельса, д.55 (85569) 5-13-00	г. Бавлы, ул. С.Сайдашева, д.10 (85569) 5-57-22 (85569) 5-57-19	АО ФГУ «Дорожное эксплуатационное предприятие-103» Республика Башкортостан, г. Октябрьский, ул. Северная, д.4 8(34767) 6-75-63
2.	Р-239 «Казань- Оренбург» км 342+800 - км 399+065	ПЧ-109 ФГКУ «11 отряд ФПС по РТ» г.Бавлы, ул. Октябрьская, д.65 (85569)5-17-01 ОП п.Новозареченск ГКУ «ПО РТ» (85569)3-93-64	Оперативный дежурный ЗПСО №7 г.Лениногорск, ул.Шашина, 22а (85595) 5-59-00	г.Бавлы, ул.Энгельса, д.55 (85569) 5-13-00	г. Бавлы, ул. С.Сайдашева, д.10 (85569) 5-57-22 (85569) 5-57-19	Бавлинский участок №1 БУАД ООО «Татнефтор» г.Бавлы, Промзона 8(85569) 4-54-32

Баулы муниципаль районы территориясендә
2020/2021 еллардагы кышкы чорда
автомобиль юллары буйлап транспортның
өзлексез хәрәкәтен тәэмин итү буенча
Баулы муниципаль районының эш планына
(«Буран» планы) 5нче кушымта

2020/2021 еллар «Буран» планы буенча чараларны үтәүгә жәлеп ителә торган предприятиеләргә һәм оешмаларга хәбәр итүне
оештыру СХЕМАСЫ



Баулы муниципаль районы территориясендә
 2020/2021 еллардагы кышкы чорда
 автомобиль юллары буйлап транспортның
 өзлексез хәрәкәтен тәэмин итү буенча
 Баулы муниципаль районының эш планына
 («Буран» планы») бнчы кушымта

Баулы муниципаль районы территориясендә гадәттән тыш хәлләрне бетерү вакытында
 Татарстан Республикасы Гражданнар оборонасы эшләре һәм гадәттән тыш хәлләр
 министрлыгының элементне оештыру схемасы

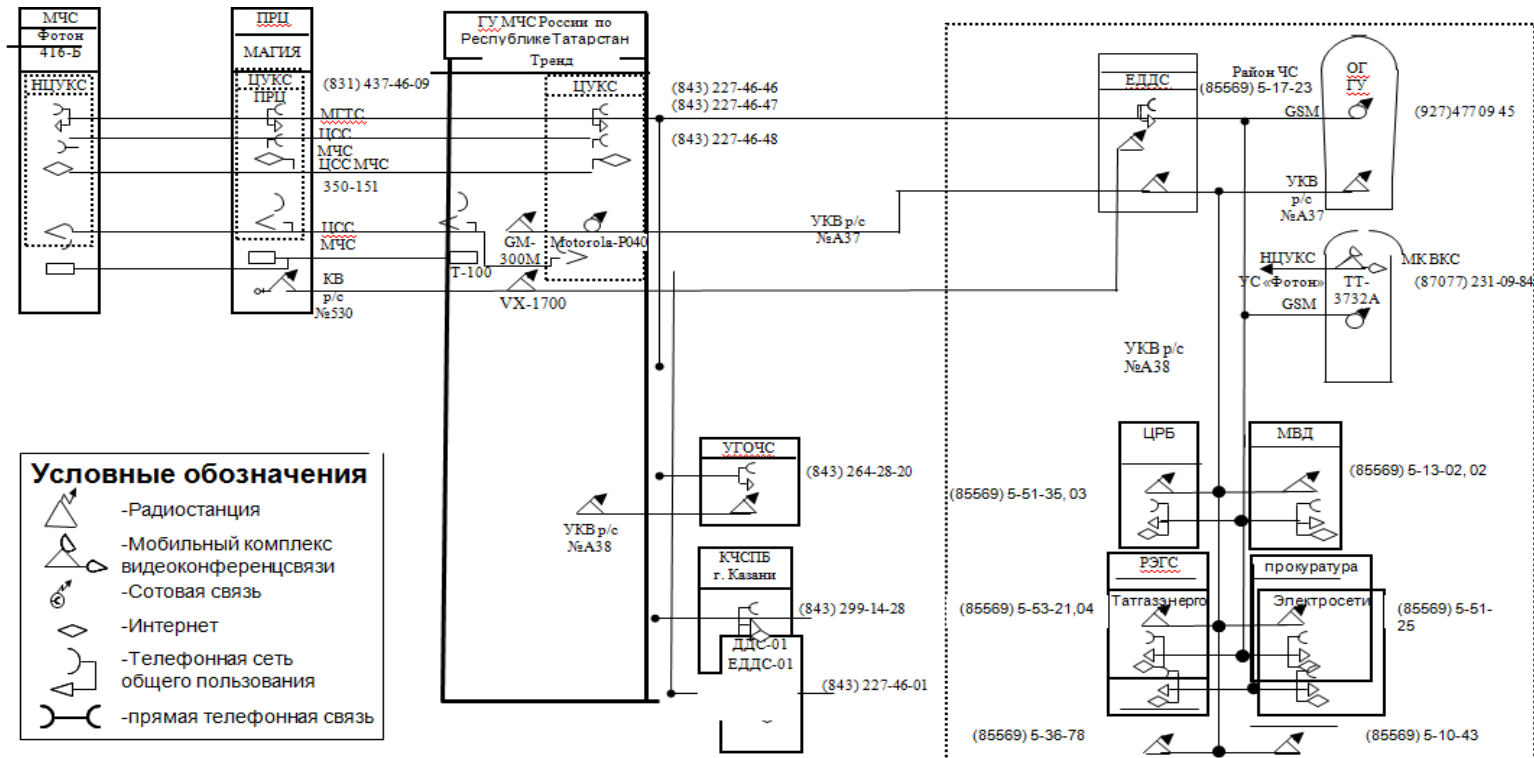

Баулы муниципаль районы территориясендә
 2020/2021 еллардагы кышкы чорда
 автомобиль юллары буйлап транспортның
 өзлексез хәрәкәтен тәэмин итү буенча
 Баулы муниципаль районының эш планына
 («Буран» планы)
 7нче кушымта

«Буран» планы буенча чараларны үтәүгә жәлеп ителә торган предприятиеләрнең жетәкчеләре составы буенча белешмәләр

№ п/п	Предприятие атамасы	Жаваплы зат	Телефон
1.	«Татнефтедор» ЖЧЖ Баулы 1нче БУАД участогы	Галиуллин Ирек Мәгавиевич	(85569) 4-54-32 (917) 23 44 870
2.	«Эксплуатацияләү юл предприятиесе - 103» АЖ (Башкортостан Республикасының Октябрьский шәһәре)	Мусин Рәстәм Илгизәр улы	(34767) 6-75-63 (937) 48 08 854
3.	Баулының «Төзекләндерү һәм яшелләндерү идарәсе» МКП	Талипов Альберт Магъсүм улы	(85569) 5-61-51 (987) 26 92 847

Баулы муниципаль
районы территориясендә
2020/2021 еллардагы кышкы чорда
автомобиль юллары буйлап транспортның
өзлексез хәрәкәтен тәмин итү буенча
Баулы муниципаль районының эш планына
(«Буран» планы)
8нче кушымта
»)

Автомобиль юллары буенча беркетелгән җаваплылык участкаларының чикләре

№ п/п	Юл атамасы	Оешма атамасы	җаваплылык участокларының чикләре (км)	Жәлеп ителгән көчләр һәм чаралар	
				Шәхси состав (кеше)	техника (бер.)
1.	Р-239 «Казань-Оренбург»	Бавлинский участок №1 БУАД ООО «Татнефтор»	км 341+000 - км 399+065	25	16
	а/д «Потапово-Тумбарла - Татарский Кандыз»		км 0+000 - км 34+390		
	а/д «Исергапово - Кызыл-Яр»		км 0+000 - км 6+775		
	а/д «Бавлы - Октябрьский»		км 0+000 - км 16+010		
	а/д «Бавлы - Потапово- Тумбарла»		км 0+000 - км 7+630		
	а/д «Казань-Оренбург» - Муртаза - Крым-Сарай»		км 0+000 - км 11+080		

а/д «Объездная г.Бавлы»		км 0+000 - км 14+000		
а/д «Бавлы - объездная г.Бавлы»		км 0+000 - 2+620		
а/д «Уруссу - Октябрьский» - Абсалямово - Уба»		км 0+000 - км 4+080		
а/д «Казань-Оренбург» - Васькино-Туйрала»		км 0+000 - 2+120		
а/д «Казань-Оренбург» - Измайлово»		км 0+000 - км 9+434		
а/д «Казань-Оренбург» - Новые Чути - Хансверкино		км 0+000 - км 14+600		
а/д «Казань-Оренбург» - Покровский Урустамак - Ваешур - Шарай		км 0+000 - км 7+870		
а/д «Казань-Оренбург» - Дмитриевка - Поповка»		км 0+000 - км 15+300		
а/д «Объездная г.Бавлы - Татарская Тумбарла»		км 0+000 - км 4+855		
а/д «Татарский Кандыз - Верхняя Фоминовка»		км 0+000 - км 6+245		
а/д «Бавлы-Октябрьский» - М-5		км 0+000 - км 9+355		
а/д «Татарская Тумбарла - Миннигулово - Шамаево»		км 0+000 - км 5+175		
а/д «Потапово-Тумбарла - Галкино - Татарская Тумбарла»		км 0+000 - км 8+690		
а/д «Александровка - Ташлы»		км 0+000 - км 5+330		

	а/д «Подъезд к д.Бакалы»		км 0+000 - км 0+315		
	а/д «Подъезд к д.Кит-Озеро»		км 0+000 - км 0+700		
	а/д «Подъезд к д.Новые Бавлы»		км 0+000 - км 1+450		
	а/д «Подъезд к д.Уба»		км 0+000 - км 0+900		
	а/д «Подъезд к д.Старые Чути»		км 0+000 - км 1+500		
	а/д «Подъезд к д.Салихово»		км 0+000 - км 5+395		
	а/д «Октябрьский - М-5»		км 0+000 - км 2+855		
2.	М-5 «Урал» Самара - Уфа - Челябинск (далее – М-5 «Урал»)	АО ФГУ «Дорожное эксплуатационное предприятие - 103» (г.Октябрьский Республика Башкортостан)	км 1256+000 - км 1281+480	26	15
3.	УДС г.Бавлы	МКП г.Бавлы «Управление по благоустройству и озеленению»	км 112,3	45	18
4.	М-5 «Урал» Р-239 «Казань-Оренбург»	109 ПСЧ 11 ОПС ФПС ГПС ГУ МЧС России по Республике Татарстан	км 1256+000 - км 1281+480 км 342+800 - км 399+065	6	2
5.	М-5 «Урал» Р-239 «Казань-Оренбург»	Оперативная группа 109 ПСЧ 11 ОПС ФПС ГПС ГУ МЧС России по Республике Татарстан	км 1256+000 - км 1281+480 км 342+800 - км 399+065	2	1

6.	Р-239 «Казань-Оренбург»	Отделение ГИБДД Отдела МВД России по Бавлинскому району	км 342+800 - км 399+065	2	1
7.	М-5 «Урал»	Отделение ГИБДД Отдела МВД России по Бугульминскому району	км 1256+000 - км 1281+480	2	1
8.	М-5 «Урал» Р-239 «Казань-Оренбург»	Бавлинский РУЭС ПАО «Таттелеком»	км 1256+000 - км 1281+480 км 342+800 - км 399+065	6	2
9.	М-5 «Урал» Р-239 «Казань-Оренбург»	ГАУЗ «Бавлинская ЦРБ»	км 1256+000 - км 1281+480 км 342+800 - км 399+065	3	1
10.	М-5 «Урал» Р-239 «Казань-Оренбург»	Исполнительный комитет Бавлинского муниципального района	км 1256+000 - км 1281+480 км 342+800 - км 399+065	2	1
11.	М-5 «Урал» Р-239 «Казань-Оренбург»	Исполнительный комитет муниципального образования «город Бавлы»	км 1256+000 - км 1281+480 км 342+800 - км 399+065	2	1

12.	М-5 «Урал» Р-239 «Казань-Оренбург»	14 пожарно-спасательная часть ФКУ «2 отряд ФПС Государственной противопожарной службы по Республике Татарстан (договорной)»	км 1256+000 - км 1281+480 км 342+800 - км 399+065	4	1
13.	М-5 «Урал»	ОП «Александровка»	км 1256+000 - км 1281+480	2	1
14.	Р-239 «Казань-Оренбург»	ОП «Новозареченск»	км 375+800 - км 399+065	2	1
15.	М-5 «Урал» Р-239 «Казань-Оренбург»	Оперативный дежурный ЗПСО №7 г. Лениногорск	км 1256+000 - км 1281+480 км 342+800 - км 399+065	3	1
16.	М-5 «Урал» Р-239 «Казань-Оренбург»	Бавлинский филиал ООО «Татнефть-УРС», ООО «Колос»	км 1256+000 - км 1281+480 км 342+800 - км 399+065	4	2
17.	М-5 «Урал» Р-239 «Казань-Оренбург»	ООО «Татнефть-АЗС Центр» «Бавлинский филиал»	км 1256+000 - км 1281+480 км 342+800 - км 399+065	2	1

Баулы муниципаль районы территориясендә
2020/2021 еллардагы кышкы чорда
автомобиль юллары буйлап транспортның
өзлексез хәрәкәтен тәэмин итү буенча
Баулы муниципаль районының эш планына
(«Буран» планы)
9нчы кушымта

«Буран» планын тормышка ашырганда Татарстан Республикасы Гражданнар оборонасы эшләре һәм гадәттән тыш хәлләр министрлыгы каршындагы эзләү-коткару хезмәтенең көчләре һәм чаралары исәбе

№ п/п	Эзләү-коткару отрядын дислокациясе урыны	Шәхси состав/техника	Җаваплылык зонасы
1.	7 нче эзләү-коткару отряды (Лениногорск шәһәре) Татарстан Республикасы Гражданнар оборонасы эшләре һәм гадәттән тыш хәлләр министрлыгы каршындагы эзләү-коткару хезмәте 423270, Татарстан Республикасы, Лениногорск ш., Шашин ур., 22а, Сәхәпов Салих Вәли улы тел. (85595) 5-59-00	17/4	Лениногорски, Әлмәт, Азнакай, Баулы, Бөгелмә, Чирмешән, Ютазы. Федераль трасса: М-5 Мәскәү-Чиләбе. ТР Бөгелмә районы чигеннән Самара өлкәсе белән Башкортостан Республикасының Октябрьский шәһәренә кадәр

Баулы муниципаль районы территориясендә
2020/2021 еллардагы кышкы чорда
автомобиль юллары буйлап транспортның
өзлексез хәрәкәтен тәэмин итү буенча
Баулы муниципаль районының эш планына
(«Буран» планы)
10нчы кушымта

"Буран" планы буенча чараларны үтәүгә жәлеп ителә торган Баулы муниципаль районының
күчмә туклану һәм азык-төлек белән тәэмин итү пунктлары турында мәгълүмат

№ п/п	Муниципаль район исеме	Оешма, предприятие атамасы	Силы и средства		Шул исәптән кухнялар, прицеплы (бер.)	Жаавплылар		
			шәкси состав (кеше.)	техника (бер.)		Ф.И.О.	вазыйфа	телефон
1.	Баулы	ППП-«Татнефть- УРС» ЖЧЖнең Баулы филиалы	18	2	1	Кадырова Нурия Кәнзил кызы	«Татнефть- УРС» ЖЧЖнең Баулы филиалы директоры «Баулы икмәк заводы» ЖЧЖ товар белгече	(85569) 5-22-49, 9172266686
2.		ПППС-ПО «Баулы»	12	1	-	Каюмова Гөлчәчәк Мөбәрәк	"Колос" ЖЧЖ директоры	(85569) 5-77-06, 9372964050

2

					кызы		
3.	ППВС-ПО «Баулы»	14	3	-	Юсыпова Фәния Фатыйховна	«Баулы икмәк заводы» ЖЧЖ товар белгече	(85569) 5-63-68, 9178668572

Баулы муниципаль районы территориясендә
2020/2021 еллардагы кышкы чорда
автомобиль юллары буйлап транспортның
өзлексез хәрәкәтен тәэмин итү буенча
Баулы муниципаль районының эш планына
(«Буран» планы)
11нче кушымта

Баулы муниципаль районы территориясендә «Буран» планы буенча чараларга жәлеп ителә торган
стационар жылыту пунктлары исемлеге

№ п/п	Юл атамасы	Эшне жәелдерү базасы						Төзелгән килешүләр буенча мәгълүмат	Жаваплы затлар турында мәгълүмат
		Оешма турында мәгълүмат							
		Пункт атамас ы	сыйдырышлылык				Автоул участогы (км)		
Утыру урынна ры, бер.	Яту урынна ры, бер.		Басып тору урынна ры, бер.	парко- вка урынн ары, бер.					
1.	М-5 «Урал»	«Вояж» кафесы	20	22	30	45	1261+000	Соглашение от 22.12.2016 №1БВ-16 м/у Главным управлением Министерства РФ по делам гражданской обороны, чрезвычайным ситуациям и ликвидации	«Вояж» кафесы житәкчесе Корнилова Раиса Галеевна (987) 287 43 05

								последствий стихийных бедствий по Республике Татарстан (далее – МЧС РТ) и ИП «Корнилова Р.Г.»	
2.	М-5 «Урал»	«Татнефть-АЗС Центр» ЧЖЖ кафесы	25	-	40	60	1261+000	Соглашение от 22.12.2016 №4БВ-16 м/у МЧС РТ и ООО «Татнефть-АЗС Центр»	«Татнефть-АЗС Центр» ЧЖЖ кафесы житәкчесе Миңнеханова Рушания Әнвәр кызы (919) 628 00 28
3.	Р-239 «Казань-Оренбург»	«Восточная кухня» кафесы	60	9	30	40	357+000	Соглашение от 22.12.2016 №2БВ-16 м/у МЧС РТ и ИП «Минханова А.К.»	«Восточная кухня» кафесы житәкчесе Ягудин Ильяс Әкрам улы (937) 292 49 18
4.	Р-239 «Казань-Оренбург»	«Гафуров» кафесы	20	50 АДОДУ «Лас-	30	5	352+000	Соглашение от 22.12.2016 №6БВ-16	«Гафуров» кафесы житәкчесе Гафуров

				точка»				м/у МЧС РТ и ИП «Гафуров Ш.Х.»	Шамил Кадыйр улы (917) 917 57 39
5.	Р-239 «Казань- Оренбур г»	«Буров ик» кафесы	140	50 АДОДУ «Лас- точка»	30	20	355+000	Соглашение от 22.12.2016 №3БВ-16 м/у МЧС РТ и Бавлинским филиалом ООО «Татнефть- УРС»	«Буровик» кафесы житәкчесе Абдуллина Наталья Васильевна (85569) 4 54 89
6.	Р-239 «Казань- Оренбур г»	«Бакыр- Тау» кафесы	50	30	30	10	365+500	Соглашение от 22.12.2016 №5БВ-16 м/у МЧС РТ и ИП «Латыпова А.К.»	«Бакыр-Тау» кафесы житәкчесе Латыйпова Айгөл Камил кызы (960) 064 18 90

Баулы муниципаль районы территориясендә
2020/2021 еллардагы кышкы чорда
автомобиль юллары буйлап транспортның
өзлексез хәрәкәтен тәэмин итү буенча
Баулы муниципаль районының эш планына
(«Буран» планы)
12нче кушымта

Медицина ярдәменә күчмә пунктларын формалаштыручы Баулы муниципаль районы медицина учреждениесе турында
белешмәләр

№ п/п	Муниципаль район	Медицина учреждениесе	Бер сменага кабул ителүчеләр саны	Койка-урын саны	Бирелә торган	
					шәхси состав	техника
1.	Баулы	«Баулы үзәк район хастаханәсе» ДАССУ	100	119	6	2

