



ПОСТАНОВЛЕНИЕ

КАРАР

№ 648

2017 елның 23 октябре

**Түбән Кама муниципаль районы территориясендә реклама конструкцияләрен
урнаштыру схемасын раслау турында**

2003 елның 6 октябрәндәге 131-ФЗ номерлы «Россия Федерациясендә жирле үзидарә оештыруның гомуми принциплары турында» Федераль закон, 2006 елның 13 мартындагы 38-ФЗ номерлы «Реклама турында» Федераль закон нигезендә, карар бирәм:

1. Түбән Кама муниципаль районы территориясендә реклама конструкцияләрен урнаштыру схемасын расларга (1 нче кушымта).

2. Түбән Кама муниципаль районы территориясендә реклама конструкцияләрен урнаштыруның адреслы планын расларга (2 нче кушымта).

3. Түбән Кама муниципаль районы территориясендә урнаштырыла торган реклама конструкцияләренә техник характеристикаларын һәм типлары һәм төрләре тасвирламасын расларга (3 нче кушымта).

4. Түбәндәгеләрне билгеләргә:

4.1. Әлеге карарның гамәлдә булуы әлеге карар үз көченә кәргәннән соң Түбән Кама муниципаль районы территориясендә урнаштырыла торган реклама конструкцияләренә кагыла;

4.2. Әлеге карар үз көченә кәргәнгә кадәр Түбән Кама муниципаль районы территориясендә урнаштырылган реклама конструкцияләре Түбән Кама муниципаль районы территориясендә тышкы реклама һәм мәгълүмат чараларын урнаштыру һәм эксплуатацияләүгә шартнамәләренә гамәлдә булу срогы тәмамланганчы урнаштырыла.

5. Түбән Кама муниципаль районы Башкарма комитетының «Түбән Кама шәһәре һәм Түбән Кама районы территориясендә реклама конструкцияләрен урнаштыру схемасын раслау турында» 2015 елның 18 августындагы 957 номерлы карары үз көчен югалткан дип танырга.

6. Жәмәгатьчелек һәм массакуләм мәгълүмат чаралары белән элементә бүлегенә әлеге карарны Түбән Кама муниципаль районының рәсми сайтында урнаштыруны тәмин итәргә.

7. Әлеге карарның үтәләшен контрольдә тотуны Түбән Кама муниципаль районы Башкарма комитеты житәкчесе урынбасары Р.И. Беляевка йөкләргә.

Башкарма комитет житәкчесе
вазыйфаларын башкаручы,
житәкче урынбасары

Р.Ә. Хажиев

Татарстан Республикасы
Түбән Кама муниципаль районы
Башкарма комитетының
2017 елның 23 октябрдәге
648 номерлы карары белән расланган
1 нче кушымта

Түбән Кама муниципаль районында реклама конструкцияләрен урнаштыру схемасы



Әлеге схемага кушымталар булып, аның ___ биттә фрагментлары тора

Татарстан Республикасы
Түбән Кама муниципаль районы
Башкарма комитетының
2017 елның 23 октябрдәге
648 номерлы карары белән расланган
2 нче кушымта

Түбән Кама муниципаль районы территориясендә реклама конструкцияләрен урнаштыру
адреслы планы

| № | Тибы | формат ы | Мәгъл. кыры саны | Мәгъл. кыры мәйданы | Тасвирлама | Карта фрагмент ы | Адресы |
|---|---------|-------------|------------------------|---------------------------|---|------------------------|---|
| 1 | Билборд | 3x6 | 2 | 36 | Аерым тора торган ике яклы щитлы конструкция | Б6 | Студентлар урамы 7 нче йорт башының каршы ягында, Студентлар урамы 8а йортына якынарак |
| 2 | Билборд | 3x6 | 2 | 36 | Аерым тора торган ике яклы щитлы конструкция | А6 | Студентлар урамы һәм Жинүнең 30 еллыгы урамы чатыннан соң ук, Студентлар урамы 16 нчы йорт каршында |
| 3 | Билборд | 3x6 | 2 | 36 | Аерым тора торган ике яклы щитлы конструкция | Г2 | Урман урамы белән Шинчылар проспекты кисешкән жирдә бүлүче полосада |
| 4 | Билборд | 3x6 | 2 | 36 | Аерым тора торган ике яклы щитлы конструкция | В4 | Химиклар пр. - Вахитов пр. божрасына 474 м килеп житмичә, Химиклар пр. бүлүче полосада |
| 5 | Билборд | 3x6 | 2 | 36 | Аерым тора торган ике яклы щитлы конструкция | Г2 | Химиклар проспекты чатында Урман урамын бүлүче полосада |
| 6 | Билборд | 3x6 | 2 | 36 | Аерым тора торган ике яклы щитлы конструкция | Д2 | Химиклар проспекты чатыннан Гагарин урамына таба 50 м Урман урамын бүлүче полосада |
| 7 | Билборд | 3x6 | 2 | 36 | Аерым тора торган ике яклы щитлы конструкция | Д2 | Химиклар проспекты чатыннан соң, Гагарин урамына таба берен- че борылыш, Урман урамын бүлүче полосада |
| 8 | Билборд | 3x6 | 2 | 36 | Аерым тора торган ике яклы щитлы конструкция | Б6 | Студентлар урамы, 7 нче йорт башында. капма-каршы якта |
| 9 | Билборд | 3x6 | 2 | 36 | Аерым тора торган ике яклы щитлы конструкция | Г4 | Вахитов проспекты чатыннан соң, Вахитов проспекты, 8/14 йорт каршында беренче борылыштан соң, Гагарин урамын бүлүче полоса |

| | | | | | | | |
|----|---------|-----|---|----|--|----|--|
| 10 | Билборд | 3x6 | 2 | 36 | Аерым тора торган ике яклы щитлы конструкция | Д4 | Шинник спорт сарае тукталышы алдыннан, Гагарин урамы, 24б һәм Гагарин урамы, 24 нче йортлар арасында |
| 11 | Билборд | 3x6 | 2 | 36 | Аерым тора торган ике яклы щитлы конструкция | Г4 | Гагарин урамы, Гагарин урамы, 21 нче йортка керу юлында |
| 12 | Билборд | 3x6 | 2 | 36 | Аерым тора торган ике яклы щитлы конструкция | Г4 | Гагарин урамы, Гагарин урамы, 19б йорт каршында. |
| 13 | Билборд | 3x6 | 2 | 36 | Аерым тора торган ике яклы щитлы конструкция | Г4 | Гагарин урамы, Гагарин урамы, 19а йорт каршында |
| 14 | Билборд | 3x6 | 2 | 36 | Аерым тора торган ике яклы щитлы конструкция | Г4 | Вахитов проспектыннан Спорт урамына таба чаттан ук Гагарин урамын булүче полосада |
| 15 | Билборд | 3x6 | 2 | 36 | Аерым тора торган ике яклы щитлы конструкция | Г4 | Гагарин ур.-Вахитов пр. чатыннан соң Спорт урамына таба Гагарин урамы буенча Вахитов пр., 23 нче йорт адресы буенча урнашкан йорт каршында |
| 16 | Билборд | 3x6 | 2 | 36 | Аерым тора торган ике яклы щитлы конструкция | Ж5 | Газпром газ заправкасыннан соң 300 м, Сүбәләк трассасы |
| 17 | Билборд | 3x6 | 2 | 36 | Аерым тора торган ике яклы щитлы конструкция | К5 | Сәнәгать ур., 2, светофордан соң 60 м үтеп, сәнәгать зонасына керу юлы |
| 18 | Билборд | 3x6 | 2 | 36 | Аерым тора торган ике яклы щитлы конструкция | Б6 | Студентлар урамы, 5 нче йорт башының капма-каршы ягында |
| 19 | Билборд | 3x6 | 2 | 36 | Аерым тора торган ике яклы щитлы конструкция | К5 | Сәнәгать ур., 2, светофордан соң 180 м сәнәгать зонасына керу юлында |
| 20 | Билборд | 3x6 | 2 | 36 | Аерым тора торган ике яклы щитлы конструкция | Б6 | Студентлар йорты, 1 нче йорт башының капма –каршы ягында |
| 21 | Билборд | 3x6 | 2 | 36 | Аерым тора торган ике яклы щитлы конструкция | Л5 | Сәнәгать урамы, 2, светофорга килеп житмичә 2, 20 метр, «Танеко» борылышы |
| 22 | Билборд | 3x6 | 2 | 36 | Аерым тора торган ике яклы щитлы конструкция | Л5 | Сәнәгать ур., 2, светофордан соң, Танеко борылышы, сырхауханә тукталышына килеп житәрәк 20 м |
| 23 | Билборд | 3x6 | 2 | 36 | Аерым тора торган ике яклы щитлы конструкция | А7 | Корабельная - Студентлар божрасыннан 40 м, Корабельная 42 нче йорт каршында |
| 24 | Билборд | 3x6 | 2 | 36 | Аерым тора торган ике яклы щитлы конструкция | К3 | Яр Чаллы ягыннан шәһәргә кергәндә беренче щит, Түбән Кама тамгасыннан 100 метр |
| 25 | Билборд | 3x6 | 2 | 36 | Аерым тора торган ике яклы щитлы конструкция | А7 | Корабельная урамы, 30 нчы йорт каршында |

| | | | | | | | |
|----|---------|-----|---|----|--|----|--|
| 26 | Билборд | 3x6 | 2 | 36 | Аерым тора торган ике яклы щитлы конструкция | И2 | Сэнэгать ур.,2., каршы ягындагы Кама сәүдә йорты, 84 нче йорт |
| 27 | Билборд | 3x6 | 2 | 36 | Аерым тора торган ике яклы щитлы конструкция | И2 | Сэнэгать ур., 2, каршы ягындагы Кама сәүдә йорты 84 нче йортны 50 м узгач, капма-каршы якта |
| 28 | Билборд | 3x6 | 2 | 36 | Аерым тора торган ике яклы щитлы конструкция | И2 | Сэнэгать ур., 2, Татнефть адресы буенча 403 нче АЗС тан чык-кач 50 метр |
| 29 | Билборд | 3x6 | 2 | 36 | Аерым тора торган ике яклы щитлы конструкция | А7 | Корабельная урамы - Химиклар проспекты чатыннан соң, Студентлар урамы ягына таба |
| 30 | Билборд | 3x6 | 2 | 36 | Аерым тора торган ике яклы щитлы конструкция | Б7 | Химиклар проспекты-Корабельная урамы чатына кадәр 80 м бүлүче полосада |
| 31 | Билборд | 3x6 | 2 | 36 | Аерым тора торган ике яклы щитлы конструкция | Л5 | Сэнэгать ур., 2 нче йорт, сырхауханә тукталышы каршында, Танекога таба светофор борылышына кадәр Түбән Кама ягына таба |
| 32 | Билборд | 3x6 | 2 | 36 | Аерым тора торган ике яклы щитлы конструкция | Л5 | Сэнэгать урамы, 2, Танеко борылышына светофордан соң Түбән Кама ягына таба 120 м |
| 33 | Билборд | 3x6 | 2 | 36 | Аерым тора торган ике яклы щитлы конструкция | Б7 | Химиклар пр., 35 йорт каршындагы борылыштан соң бүлүче полосада |
| 34 | Билборд | 3x6 | 2 | 36 | Аерым тора торган ике яклы щитлы конструкция | К5 | Сэнэгать ур., 2, сэнэгать зонасына үтү урыны, светофорга таба, Түбән Камага таба 100 м |
| 35 | Билборд | 3x6 | 2 | 36 | Аерым тора торган ике яклы щитлы конструкция | Б7 | Химиклар пр., 40 нчы йорт каршысында |
| 36 | Билборд | 3x6 | 2 | 36 | Аерым тора торган ике яклы щитлы конструкция | А7 | Химиклар пр.- Корабельная ур. чаты алдында Химиклар проспекты, 28 нче йорт ягыннан |
| 37 | Билборд | 3x6 | 2 | 36 | Аерым тора торган ике яклы щитлы конструкция | Б7 | Химиклар пр., 37 йорт каршындагы борылыш алдында бүлүче полосада |
| 38 | Билборд | 3x6 | 2 | 36 | Аерым тора торган ике яклы щитлы конструкция | Б6 | Химиклар пр., 44 йорт каршындагы борылыш алдында бүлүче полосада |
| 39 | Билборд | 3x6 | 2 | 36 | Аерым тора торган ике яклы щитлы конструкция | И5 | Сэнэгать ур., 2, Этилен тукталышыннан 400 м Түбән Кама ягына ЛЭП терәге астында борылыш |
| 40 | Билборд | 3x6 | 2 | 36 | Аерым тора торган ике яклы щитлы конструкция | В9 | Беренчеләр ур., 18 йорт бинасының капма-каршы ягында, тукталышка якынрак |
| 41 | Билборд | 3x6 | 2 | 36 | Аерым тора торган ике яклы щитлы конструкция | И5 | Сэнэгать ур., 2, сырхауханә тукталышына һәм Түбән Кама ягына таба светофорга кадәр 100 м |

| | | | | | | | |
|----|---------|-----|---|----|--|----|--|
| 42 | Билборд | 3x6 | 2 | 36 | Аерым тора торган ике яклы щитлы конструкция | В9 | Беренчеләр ур., 18 нче йорт бинасының капма-каршы ягында |
| 43 | Билборд | 3x6 | 2 | 36 | Аерым тора торган ике яклы щитлы конструкция | Ж4 | Сүбэләк трассасы, Газпром газ заправкасы каршында Түбән Кама ягына таба |
| 44 | Билборд | 3x6 | 2 | 36 | Аерым тора торган ике яклы щитлы конструкция | В8 | Беренчеләр ур., 2, 3 нче төзелмә бинасының капма-каршы ягында, чат каршында |
| 45 | Билборд | 3x6 | 2 | 36 | Аерым тора торган ике яклы щитлы конструкция | Е4 | Сүбэләк трассасы, Түбән Кама ягына Газпром газ заправкасынан соң 450 м |
| 46 | Билборд | 3x6 | 2 | 36 | Аерым тора торган ике яклы щитлы конструкция | Д5 | Сүбэләк трассасы, Сүбэләк ур., 2/1 Татнефть АЗС №61 адресы буенча Түбән Кама ягына чыгудан соң 20 м |
| 47 | Билборд | 3x6 | 2 | 36 | Аерым тора торган ике яклы щитлы конструкция | И8 | Чистай ур., 70 нче йортка кергәннән соң |
| 48 | Билборд | 3x6 | 2 | 36 | Аерым тора торган ике яклы щитлы конструкция | К8 | Чистай урамы, 70 нче йорт каршында |
| 49 | Билборд | 3x6 | 2 | 36 | Аерым тора торган ике яклы щитлы конструкция | Д5 | Сүбэләк трассасы, Түбән Кама ягына Сүбэләк урамы, 2/1 Татнефть АЗС №61 адресы буенча заправкадан чыккач 300 м. |
| 50 | Билборд | 3x6 | 2 | 36 | Аерым тора торган ике яклы щитлы конструкция | Д5 | Сүбэләк трассасы, Сүбэләк урамы, 2/1 Татнефть АЗС №61 адресы буенча урнашкан заправкага кадәр 300 м., Чаллыга таба |
| 51 | Билборд | 3x6 | 2 | 36 | Аерым тора торган ике яклы щитлы конструкция | Ж9 | Афанас божрасыннан соң, шәһәр зираты ягыннан килгәндә, Чистай урамы борылышында |
| 52 | Билборд | 3x6 | 2 | 36 | Аерым тора торган ике яклы щитлы конструкция | Д5 | Вахитов пр., Вахитов проспекты, 3а «Гелиос» адресы буенча урнашкан заправкага каршы якта |
| 53 | Билборд | 3x6 | 2 | 36 | Аерым тора торган ике яклы щитлы конструкция | Д5 | Вахитов урамы, Менделеев урамы чатыннан соң 40 м |
| 54 | Билборд | 3x6 | 2 | 36 | Аерым тора торган ике яклы щитлы конструкция | Ж9 | Афанас божрасы каршында, Чистай урамы ягыннан кергәндә, Пролетарий урамына борылганда |
| 55 | Билборд | 3x6 | 2 | 36 | Аерым тора торган ике яклы щитлы конструкция | Д5 | Вахитов проспекты, 2ж йорт, Магнит тирәсенә кергәндә |
| 56 | Билборд | 3x6 | 2 | 36 | Аерым тора торган ике яклы щитлы конструкция | Е9 | Корабельная ур. -Студентлар ур., божрасыннан 270 м, Корабельная ур., 42 нче йорт каршында |
| 57 | Билборд | 3x6 | 2 | 36 | Аерым тора торган ике яклы щитлы конструкция | Б6 | Химиклар проспекты, 47 нче йорт каршындагы борылыштан соң бүлүче полосада |
| 58 | Билборд | 3x6 | 2 | 36 | Аерым тора торган ике яклы щитлы конструкция | Д4 | Вахитов проспекты, 2 ж Магнит чыкканнан соң 50 м |

| | | | | | | | |
|----|---------|-----|---|----|--|----|---|
| 59 | Билборд | 3x6 | 2 | 36 | Аерым тора торган ике яклы щитлы конструкция | А9 | Химиклар проспекты, 2 йорт каршында Көнъяк урамы буенча |
| 60 | Билборд | 3x6 | 2 | 36 | Аерым тора торган ике яклы щитлы конструкция | Б8 | Вокзал урамы-Корабельная урамы божрасыннан соң, Вокзал урамы, 22 нче йорт каршында 190 м, бүлүче полосада |
| 61 | Билборд | 3x6 | 2 | 36 | Аерым тора торган ике яклы щитлы конструкция | Г4 | Вахитов проспекты, 8 нче йортның ахыры |
| 62 | Билборд | 3x6 | 2 | 36 | Аерым тора торган ике яклы щитлы конструкция | Б8 | Вокзал урамы-Корабельная урамы божрасыннан соң, Корабельная урамы, 1 нче йорт каршында 120 м, бүлүче полосада |
| 63 | Билборд | 3x6 | 2 | 36 | Аерым тора торган ике яклы щитлы конструкция | Б8 | Вокзал урамы-Корабельная урамы божрасыннан соң, Корабельная урамы, 1 нче йорт каршында 45 м, бүлүче полосада |
| 64 | Билборд | 3x6 | 2 | 40 | Аерым тора торган ике яклы щитлы конструкция | В6 | Октябрьнең 50 еллыгы – Спорт урамы киселешенә кадәр 50 м, Мәңгелек ут янындагы парковкада |
| 65 | Билборд | 3x6 | 2 | 36 | Аерым тора торган ике яклы щитлы конструкция | В6 | Спорт урамы-Октябрьнең 50 еллыгы урамы чаты алдыннан, Гагарин урамына таба |
| 66 | Билборд | 3x6 | 2 | 36 | Аерым тора торган ике яклы щитлы конструкция | В6 | Спорт ур., 4 нче йортның капма-каршы ягында |
| 67 | Билборд | 3x6 | 2 | 36 | Аерым тора торган ике яклы щитлы конструкция | В3 | Вахитов пр.- Шинчылар пр. чаты, Шинников пр., 39 нчы йорт каршысында |
| 68 | Билборд | 3x6 | 2 | 36 | Аерым тора торган ике яклы щитлы конструкция | А6 | Студентлар урамы буенча 14 нче йорт каршында |
| 69 | Билборд | 3x6 | 2 | 36 | Аерым тора торган ике яклы щитлы конструкция | В8 | Индустрия ур. буйлап 90 м бүлүче полосада, Төзүчеләр пр. - Вокзал ур. божрасына кадәр |
| 70 | Билборд | 3x6 | 2 | 36 | Аерым тора торган ике яклы щитлы конструкция | В3 | Тынычлык проспектын бүлүче полоса, Тынычлык проспекты, йорты каршында |
| 71 | Билборд | 3x6 | 2 | 36 | Аерым тора торган ике яклы щитлы конструкция | В3 | Тынычлык проспекты, 8 һәм 10 йортлар арасында урнашкан бүлүче полоса |
| 72 | Билборд | 3x6 | 2 | 36 | Аерым тора торган ике яклы щитлы конструкция | В8 | Индустрия ур. юл кырые, Төзүчеләр пр. – Вокзал ур. божрасына кадәр 110 м |
| 73 | Билборд | 3x6 | 2 | 36 | Аерым тора торган ике яклы щитлы конструкция | В3 | Тынычлык проспектын бүлүче полоса, «Тынычлык проспекты» тукталышыннан соң 18 нче йорт каршында |
| 74 | Билборд | 3x6 | 2 | 36 | Аерым тора торган ике яклы щитлы конструкция | В3 | Тынычлык проспекты 28 нче йортның уртасында |

| | | | | | | | |
|----|---------|-----|---|----|--|----|---|
| 75 | Билборд | 3x6 | 2 | 36 | Аерым тора торган ике яклы щитлы конструкция | Б3 | Тынычлык проспекты 30 нчы йорт каршында бүлүче полоса |
| 76 | Билборд | 3x6 | 2 | 36 | Аерым тора торган ике яклы щитлы конструкция | Б3 | Тынычлык проспекты 38 нче йорт каршында бүлүче полоса |
| 77 | Билборд | 3x6 | 2 | 36 | Аерым тора торган ике яклы щитлы конструкция | Б4 | Тынычлык проспекты 38 б йорты каршында бүлүче полоса |
| 78 | Билборд | 3x6 | 2 | 36 | Аерым тора торган ике яклы щитлы конструкция | Б4 | Тынычлык проспекты, 48 нче йорт башында Чулман ягына таба бүлүче полоса |
| 79 | Билборд | 3x6 | 2 | 36 | Аерым тора торган ике яклы щитлы конструкция | Б4 | Тынычлык проспекты 48 нче номерлы йорт ахырында Чулман ягына таба бүлүче полоса |
| 80 | Билборд | 3x6 | 2 | 36 | Аерым тора торган ике яклы щитлы конструкция | В8 | Индустрия урамы буенча, Актүбә урамы киселешендә бүлүче полоса |
| 81 | Билборд | 3x6 | 2 | 36 | Аерым тора торган ике яклы щитлы конструкция | В8 | Индустрия урамы буенча юл чите, божрага таба Актүбә урамы чатына кадәр 20 м |
| 82 | Билборд | 3x6 | 2 | 36 | Аерым тора торган ике яклы щитлы конструкция | Б4 | Тынычлык проспекты жаяүлеләр юлы алдыннан 58 нче йортка керү юлы каршында бүлүче полосада |
| 83 | Билборд | 3x6 | 2 | 36 | Аерым тора торган ике яклы щитлы конструкция | В8 | Индустрия урамы буенча юл чите, Актүбә урамы белән киселешкә кадәр божра ягына таба 120 м |
| 84 | Билборд | 3x6 | 2 | 36 | Аерым тора торган ике яклы щитлы конструкция | Б4 | Тынычлык проспекты 59в йорты каршында бүлүче полосада |
| 85 | Билборд | 3x6 | 2 | 36 | Аерым тора торган ике яклы щитлы конструкция | Б4 | Тынычлык проспекты 58 нче йорт каршында 66/2 йортка якынараак бүлүче полосада |
| 86 | Билборд | 3x6 | 2 | 36 | Аерым тора торган ике яклы щитлы конструкция | В8 | Вокзал ур., 6 һәм 4 йортлар арасына каршы як |
| 87 | Билборд | 3x6 | 2 | 36 | Аерым тора торган ике яклы щитлы конструкция | Б4 | Тынычлык проспекты, 66/2 йорты каршында борылыштан соң бүлүче полосада |
| 88 | Билборд | 3x6 | 2 | 36 | Аерым тора торган ике яклы щитлы конструкция | Б4 | Тынычлык проспекты 66/2 нче йорт каршындагы чаттан соң борылыш алдыннан бүлүче полоса |
| 89 | Билборд | 3x6 | 2 | 36 | Аерым тора торган ике яклы щитлы конструкция | Б8 | Вокзальная ур., 10 нчы йортның кампа – каршы ягында |
| 90 | Билборд | 3x6 | 2 | 36 | Аерым тора торган ике яклы щитлы конструкция | Б4 | Тынычлык проспекты ,67 нче йорт каршындагы борылыш алдыннан жаяүлеләр кичүеннән соң бүлүче полоса |

| | | | | | | | |
|-----|---------|-----|---|----|--|----|--|
| 91 | Билборд | 3x6 | 2 | 36 | Аерым тора торган ике яклы щитлы конструкция | Б4 | Тынычлык пр., юл борылмасыннан соң 30 м, бүлүчө полоса |
| 92 | Билборд | 3x6 | 2 | 36 | Аерым тора торган ике яклы щитлы конструкция | Б5 | Тынычлык проспекты, йорт каршында жаяузелер кичуенэ кадэр 377 м бүлүчө полосада |
| 93 | Билборд | 3x6 | 2 | 36 | Аерым тора торган ике яклы щитлы конструкция | Б8 | Вокзал ур., 14 нче йортның капма-каршы ягында |
| 94 | Билборд | 3x6 | 2 | 36 | Аерым тора торган ике яклы щитлы конструкция | Б5 | Тынычлык проспекты буенча бүлүчө полоса, 29 нчы мэктеп, 79 нчы йорт каршында, борылыштан соң |
| 95 | Билборд | 3x6 | 2 | 36 | Аерым тора торган ике яклы щитлы конструкция | Б5 | Тынычлык проспекты, борылыштан соң 76 нчы йорт каршында бүлүчө полоса |
| 96 | Билборд | 3x6 | 2 | 36 | Аерым тора торган ике яклы щитлы конструкция | Б8 | Вокзал ур.-Корабельная ур. божрасында, автовокзалга керу белэн үк |
| 97 | Билборд | 3x6 | 2 | 36 | Аерым тора торган ике яклы щитлы конструкция | Б5 | Тынычлык пр. бүлүчө полоса, «Татнефть» АЗС №63 каршында Тынычлык пр. буенча, 82 |
| 98 | Билборд | 3x6 | 2 | 36 | Аерым тора торган ике яклы щитлы конструкция | Б5 | Тынычлык пр. - Төзүчелер пр. божрасы алдыннан АЗС ягыннан Тынычлык пр. бүлүчө полосада |
| 99 | Билборд | 3x6 | 2 | 36 | Аерым тора торган ике яклы щитлы конструкция | Б5 | Тынычлык пр. бүлүчө полосада, 82 адресы буенча «Татнефть» АЗС №63 урнашкан Тынычлык-Төзүчелер божрасы каршында |
| 100 | Билборд | 3x6 | 2 | 36 | Аерым тора торган ике яклы щитлы конструкция | А5 | Тынычлык пр. бүлүчө полосада, Тынычлык пр.- Төзүчелер пр. божрасыннан соң 50 м, Төзүчелер пр., 55 «ЭССЕН» ягыннан |
| 101 | Билборд | 3x6 | 2 | 36 | Аерым тора торган ике яклы щитлы конструкция | А5 | Тынычлык пр. бүлүчө полосада, Тынычлык пр.- Төзүчелер пр. божрасыннан соң 100 м, Төзүчелер пр., 55 «ЭССЕН» ягыннан |
| 102 | Билборд | 3x6 | 2 | 36 | Аерым тора торган ике яклы щитлы конструкция | А5 | Тынычлык пр. бүлүчө полосада, Төзүчелер пр., 55 «ЭССЕН» каршында |
| 103 | Билборд | 3x6 | 2 | 36 | Аерым тора торган ике яклы щитлы конструкция | А5 | Тынычлык пр. бүлүчө полосада, Тынычлык пр., 89 һәм Төзүчелер пр., 55 «ЭССЕН» йортлары арасында |
| 104 | Билборд | 3x6 | 2 | 36 | Аерым тора торган ике яклы щитлы конструкция | А5 | Тынычлык пр. бүлүчө полосада, Тынычлык проспекты, 89 нчы йорт каршында |
| 105 | Билборд | 3x6 | 2 | 36 | Аерым тора торган ике яклы щитлы конструкция | А5 | Тынычлык пр. бүлүчө полосада, Тынычлык проспекты, 89 йорт каршында 95 йортка якырак |
| 106 | Билборд | 3x6 | 2 | 36 | Аерым тора торган ике яклы щитлы конструкция | А5 | Тынычлык пр. бүлүчө полосада, Тынычлык пр., 95 нче йорт-каршысында |
| 107 | Билборд | 3x6 | 2 | 36 | Аерым тора торган ике яклы щитлы конструкция | Б8 | .Корабельный урамы, 1 каршында |

| | | | | | | | |
|-----|---------|-----|---|----|--|----|---|
| 108 | Билборд | 3x6 | 2 | 36 | Аерым тора торган ике яклы щитлы конструкция | Б4 | «Сөембикә ур.» тукталышы белән Сөембикә ур. һәм Кояшлы ур. Чаты арасында |
| 109 | Билборд | 3x6 | 2 | 36 | Аерым тора торган ике яклы щитлы конструкция | Б2 | Сөембикә урамы, 74а йорты каршысында |
| 110 | Билборд | 3x6 | 2 | 36 | Аерым тора торган ике яклы щитлы конструкция | Б8 | Корабельная урамы, 19 нчы йорт каршында |
| 111 | Билборд | 3x6 | 2 | 36 | Аерым тора торган ике яклы щитлы конструкция | Б7 | Корабельная урамы, 23 нче йорт каршында |
| 112 | Билборд | 3x6 | 2 | 36 | Аерым тора торган ике яклы щитлы конструкция | В2 | Менделеев ур. буенча, Менделеев, 43 адресы буенча автостоянкага керүгә үк |
| 113 | Билборд | 3x6 | 2 | 36 | Аерым тора торган ике яклы щитлы конструкция | А7 | Химиклар пр.-Корабельная урамы чатына кадәр 45 м Корабельный урамы, 25 нче йорттан Төзүчеләр проспекты ягына таба |
| 114 | Билборд | 3x6 | 2 | 36 | Аерым тора торган ике яклы щитлы конструкция | В3 | Тынычлык пр.-Вахитов пр. божрасыннан соң, Мурадян ур, 2 почмагының уртасы |
| 115 | Билборд | 3x6 | 2 | 36 | Аерым тора торган ике яклы щитлы конструкция | А9 | Көнъяк ур.-Химиклар пр. чатында, Химиклар пр., 2 ягынан |
| 116 | Билборд | 3x6 | 2 | 36 | Аерым тора торган ике яклы щитлы конструкция | А8 | Химиклар пр., 5 каршында бүлүче полосада |
| 117 | Билборд | 3x6 | 2 | 36 | Аерым тора торган ике яклы щитлы конструкция | Б3 | Чулман урамы, 12 каршында |
| 118 | Билборд | 3x6 | 2 | 36 | Аерым тора торган ике яклы щитлы конструкция | А8 | Химиклар пр., 7 каршында бүлүче полосада |
| 119 | Билборд | 3x6 | 2 | 36 | Аерым тора торган ике яклы щитлы конструкция | Б3 | Сөембикә урамы, 59 нчы йорт башында 61 нче йортка якынарак |
| 120 | Билборд | 3x6 | 2 | 36 | Аерым тора торган ике яклы щитлы конструкция | Б4 | Сөембикә ур., 17, 246 нчы Татнефтепродукт автоягулык станциясеннән чыккач |
| 121 | Билборд | 3x6 | 2 | 36 | Аерым тора торган ике яклы щитлы конструкция | А8 | Химиклар пр., 9 нчы йорт каршындагы бүлүче полоса. Химиклар пр., 7 нче йортка якынарак |
| 122 | Билборд | 3x6 | 2 | 36 | Аерым тора торган ике яклы щитлы конструкция | Г3 | Менделеев ур.-Шинчылар пр. чатыннан соң (Менделеев ур. буенча), «Шинчылар пр.» тукталышы адыннан, 32 йорт ягынан |
| 123 | Билборд | 3x6 | 2 | 36 | Аерым тора торган ике яклы щитлы конструкция | А8 | Химиклар пр., 9 йорт каршындагы бүлүче полосада, Химиклар ур., 9 нчы йортка якынарак |

| | | | | | | | |
|-----|---------|-----|---|----|--|----|---|
| 124 | Билборд | 3x6 | 2 | 36 | Аерым тора торган ике яклы щитлы конструкция | В2 | Менделеев ур.-Бызов ур. чатында, Бызов урамы, 1 йортның капма-каршы ягында (Бызов урамы буенча) |
| 125 | Билборд | 3x6 | 2 | 36 | Аерым тора торган ике яклы щитлы конструкция | В2 | Бызов ур., 18 йорт каршындагы керу юлыннан соң |
| 126 | Билборд | 3x6 | 2 | 36 | Аерым тора торган ике яклы щитлы конструкция | В2 | Менделеев ур.-Бызов ур. чатыннан соң, Менделеев урамы, 39а йорты башында |
| 127 | Билборд | 3x6 | 2 | 36 | Аерым тора торган ике яклы щитлы конструкция | В2 | Менделеев ур.-Бызов ур. чатыннан соң, Менделеев урамы, 39 һәм 37 йортлар арасындагы керу юлы алдында |
| 128 | Билборд | 3x6 | 2 | 36 | Аерым тора торган ике яклы щитлы конструкция | Г3 | Менделеев ур.-Шинчылар пр. чаты алдыннан, Менделеев урамы буенча Шинчылар проспекты, 41 нче йорт янында |
| 129 | Билборд | 3x6 | 2 | 36 | Аерым тора торган ике яклы щитлы конструкция | Г3 | Шинчылар пр.-Менделеев ур. чатыннан соң, Шинчылар пр., 41 йорт янында Шинчылар пр. буенча |
| 130 | Билборд | 3x6 | 2 | 36 | Аерым тора торган ике яклы щитлы конструкция | Г3 | Менделеев ур.-Шинчылар пр. чатыннан соң, Менделеев урамы буенча «Шинчылар проспекты» тукталышы алдыннан |
| 131 | Билборд | 3x6 | 2 | 36 | Аерым тора торган ике яклы щитлы конструкция | Г3 | Менделеев ур.-Шинчылар пр. чатыннан соң, Менделеев урамы буенча «Шинчылар пр.» тукталышыннан соң |
| 132 | Билборд | 3x6 | 2 | 36 | Аерым тора торган ике яклы щитлы конструкция | Г3 | Менделеев ур., 30 һәм 26 йортлар арасындагы керу юлының капма-каршы ягында |
| 133 | Билборд | 3x6 | 2 | 36 | Аерым тора торган ике яклы щитлы конструкция | Г3 | Менделеев ур., 26б йортының капма-каршы ягында «Менделеев ур.» тукталышы каршында |
| 134 | Билборд | 3x6 | 2 | 36 | Аерым тора торган ике яклы щитлы конструкция | Г3 | Менделеев ур.-Химиклар пр. чаты алдыннан, Химиклар пр., 81, Менделеев ур., 24 йортлары кырының капма-каршы ягында |
| 135 | Билборд | 3x6 | 2 | 36 | Аерым тора торган ике яклы щитлы конструкция | Г3 | Химиклар пр., 90-Менделеев ур., 17Б йортлар каршында |
| 136 | Билборд | 3x6 | 2 | 36 | Аерым тора торган ике яклы щитлы конструкция | Г3 | Кайманов ур., 1 йортның капма-каршы ягында («Чулпан» ИК) |
| 137 | Билборд | 3x6 | 2 | 36 | Аерым тора торган ике яклы щитлы конструкция | А8 | Химиклар пр., 9а бүлүче полоса |
| 138 | Билборд | 3x6 | 2 | 36 | Аерым тора торган ике яклы щитлы конструкция | Г3 | Менделеева ур., 13 каршында |
| 139 | Билборд | 3x6 | 2 | 36 | Аерым тора торган ике яклы щитлы конструкция | Д3 | Менделеева ур., 11 каршында |

| | | | | | | | |
|-----|---------|-----|---|----|--|----|---|
| 140 | Билборд | 3x6 | 2 | 36 | Аерым тора торган ике яклы щитлы конструкция | Б6 | Төзүчеләр пр.-Химиклар пр. чаты алдыннан бүлүче полоса |
| 141 | Билборд | 3x6 | 2 | 36 | Аерым тора торган ике яклы щитлы конструкция | Б6 | Төзүчеләр пр.-Химиклар пр. чатыннан соң бүлүче полоса |
| 142 | Билборд | 3x6 | 2 | 36 | Аерым тора торган ике яклы щитлы конструкция | А8 | Химиклар пр., 18 йортның капма-каршы ягында |
| 143 | Билборд | 3x6 | 2 | 36 | Аерым тора торган ике яклы щитлы конструкция | А8 | Жәяүлеләр кичүеннән соң, Химиклар пр, 18 йорт каршында бүлүче полоса |
| 144 | Билборд | 3x6 | 2 | 36 | Аерым тора торган ике яклы щитлы конструкция | Б5 | Төзүчеләр пр., 32 каршында, Студентлар урамы белән кисешкән урынга кадәр |
| 145 | Билборд | 3x6 | 2 | 36 | Аерым тора торган ике яклы щитлы конструкция | Б5 | Төзүчеләр проспекты буенча 32 һәм 40 йортлар арасында, Төзүчеләр проспекты-Студентлар урамы чатыннан соң ук |
| 146 | Билборд | 3x6 | 2 | 36 | Аерым тора торган ике яклы щитлы конструкция | А9 | 245 нче АЗС каршындагы бүлүче полоса, Көнъяк ур., 5а Тат-нефтепродукт |
| 147 | Билборд | 3x6 | 2 | 36 | Аерым тора торган ике яклы щитлы конструкция | Б5 | Төзүчеләр пр, 40 ахырында(«Акибанк» каршында) |
| 148 | Билборд | 3x6 | 2 | 36 | Аерым тора торган ике яклы щитлы конструкция | Б5 | Төзүчеләр пр., 48 каршында |
| 149 | Билборд | 3x6 | 2 | 36 | Аерым тора торган ике яклы щитлы конструкция | Б5 | Төзүчеләр пр., 52 каршында |
| 150 | Билборд | 3x6 | 2 | 36 | Аерым тора торган ике яклы щитлы конструкция | Б5 | Төзүчеләр проспекты буенча 52 нче йорт ахырында керү юлы алдыннан, 52 һәм 60 йортлар арасыннан |
| 151 | Билборд | 3x6 | 2 | 36 | Аерым тора торган ике яклы щитлы конструкция | Б5 | Төзүчеләр пр. буенча 60 нчы йорт каршында, Төзүчеләр пр.-Тынычлык пр. божрасына кадәр 135 м |
| 152 | Билборд | 3x6 | 2 | 36 | Аерым тора торган ике яклы щитлы конструкция | Б5 | Төзүчеләр пр. буенча 60 нчы йорт каршында, Төзүчеләр пр.-Тынычлык пр. божрасына кадәр 100 м |
| 153 | Билборд | 3x6 | 2 | 36 | Аерым тора торган ике яклы щитлы конструкция | Б5 | Төзүчеләр пр. буенча 60 нчы йорт каршында, Төзүчеләр пр.-Тынычлык пр. божрасына кадәр 35 м |
| 154 | Билборд | 3x6 | 2 | 36 | Аерым тора торган ике яклы щитлы конструкция | Б5 | Төзүчеләр пр.-Тынычлык пр. божрасыннан соң 65 м, «Төзүчеләр пр., 52» тукталышы алдыннан |
| 155 | Билборд | 3x6 | 2 | 36 | Аерым тора торган ике яклы щитлы конструкция | Б5 | НХТИ бинасының ахырында (КНИТУ филиалы) Төзүчеләр пр.,47 |

| | | | | | | | |
|-----|---------|-----|---|----|--|----|---|
| 156 | Билборд | 3x6 | 2 | 36 | Аерым тора торган ике яклы щитлы конструкция | Б6 | Төзүчеләр пр.,41 нче йорт каршында |
| 157 | Билборд | 3x6 | 2 | 36 | Аерым тора торган ике яклы щитлы конструкция | А6 | Студентлар ур., 14а йортының почмагында, Студентлар ур.-Жиңүнөң 30 еллыгы ур. Чаты алдыннан |
| 158 | Билборд | 3x6 | 2 | 36 | Аерым тора торган ике яклы щитлы конструкция | В6 | Яшьлек һәм Төзүчеләр урамы чатыннан соң, Төзүчеләр пр., 23 йорт башында ук |
| 159 | Билборд | 3x6 | 2 | 36 | Аерым тора торган ике яклы щитлы конструкция | А9 | Көнъяк ур.,2 каршысында |
| 160 | Билборд | 3x6 | 2 | 36 | Аерым тора торган ике яклы щитлы конструкция | А9 | Көнъяк ур.,2 каршысындагы бүлүче полоса |
| 161 | Билборд | 3x6 | 2 | 36 | Аерым тора торган ике яклы щитлы конструкция | В8 | Төзүчеләр пр., 3 нче йорт каршында, 45 м. Төзүчеләр пр.,1- Ту-кай урамы чатыннан соң |
| 162 | Билборд | 3x6 | 2 | 36 | Аерым тора торган ике яклы щитлы конструкция | В8 | Төзүчеләр пр.,1 йорты каршында |
| 163 | Билборд | 3x6 | 2 | 36 | Аерым тора торган ике яклы щитлы конструкция | В8 | Төзүчеләр пр.,1а йорты каршында |
| 164 | Билборд | 3x6 | 2 | 36 | Аерым тора торган ике яклы щитлы конструкция | А9 | пр.Химиклар,1-Көнъяк ур.,2 каршында бүлүче полоса |
| 165 | Билборд | 3x6 | 1 | 40 | Аерым тора торган ике яклы щитлы конструкция | Б5 | Төзүчеләр пр.-Студентлар ур. чатында |
| 166 | Билборд | 3x6 | 2 | 36 | Аерым тора торган ике яклы щитлы конструкция | В3 | Вахитов пр.- Шинчылар чаты алдыннан, Химиклар пр. ягына таба |
| 167 | Билборд | 3x6 | 2 | 36 | Аерым тора торган ике яклы щитлы конструкция | Г4 | Тынычлык пр.-Вахитов пр. божрасына кадәр юл ягына таба 85 м |
| 168 | Билборд | 3x6 | 2 | 36 | Аерым тора торган ике яклы щитлы конструкция | Г4 | Тынычлык пр.-Вахитов пр. божрасына кадәр юл ягына таба 40 м |
| 169 | Билборд | 3x6 | 2 | 36 | Аерым тора торган ике яклы щитлы конструкция | А9 | Химиков пр.,1 каршысындагы бүлүче полоса |
| 170 | Билборд | 3x6 | 2 | 36 | Аерым тора торган ике яклы щитлы конструкция | Г4 | Төзүчеләр пр.-Химиклар пр. божрасында, Химиклар пр., 82а йорты ягыннан |
| 171 | Билборд | 3x6 | 2 | 36 | Аерым тора торган ике яклы щитлы конструкция | Г4 | Вахитов пр.-Гагарин ур. чатыннан соң |
| 172 | Билборд | 3x6 | 2 | 36 | Аерым тора торган ике яклы щитлы конструкция | А8 | Химиклар пр.,15 каршында бүлүче полоса |

| | | | | | | | |
|-----|---------|-----|---|----|--|----|---|
| 173 | Билборд | 3x6 | 2 | 36 | Аерым тора торган ике яклы щитлы конструкция | Д5 | Вахитов пр.-Чэбия ур. чатыннан соң |
| 174 | Билборд | 3x6 | 2 | 36 | Аерым тора торган ике яклы щитлы конструкция | Д5 | Вахитов пр.-Спорт ур. чаты алдыннан |
| 175 | Билборд | 3x6 | 2 | 36 | Аерым тора торган ике яклы щитлы конструкция | А8 | Химиклар пр., 21 каршында бүлүчө полоса |
| 176 | Билборд | 3x6 | 2 | 36 | Аерым тора торган ике яклы щитлы конструкция | А8 | Химиклар пр., 25 йорт каршындагы бүлүчө полоса. жэяүлелэр кичүе алдында |
| 177 | Билборд | 3x6 | 2 | 36 | Аерым тора торган ике яклы щитлы конструкция | Г4 | Химиклар пр. - Вахитов пр. божрасына кадэр мәчет ягына таба 100 м |
| 178 | Билборд | 3x6 | 2 | 36 | Аерым тора торган ике яклы щитлы конструкция | Г4 | Химиклар пр. - Вахитов пр. божрасына кадэр мәчет ягына таба 20 м |
| 179 | Билборд | 3x6 | 2 | 36 | Аерым тора торган ике яклы щитлы конструкция | А7 | Химиклар пр.-Корабельная ур. чатыннан соң борылыш алдыннан |
| 180 | Билборд | 3x6 | 2 | 36 | Аерым тора торган ике яклы щитлы конструкция | А7 | Студентлар ур., 30 йортка капма-каршы яктан |
| 181 | Билборд | 3x6 | 2 | 36 | Аерым тора торган ике яклы щитлы конструкция | А7 | Студентлар ур., 32 йортка капма-каршы яктан |
| 182 | Билборд | 3x6 | 2 | 36 | Аерым тора торган ике яклы щитлы конструкция | А7 | Студентлар ур., 47а Магнит каршында |
| 183 | Билборд | 3x6 | 2 | 36 | Аерым тора торган ике яклы щитлы конструкция | А7 | Студентлар ур., 34 йортка капма-каршы якта |
| 184 | Билборд | 3x6 | 2 | 36 | Аерым тора торган ике яклы щитлы конструкция | В5 | Химиклар пр. һәм Баки Урманче ур. чатындагы бүлүчө полоса |
| 185 | Билборд | 3x6 | 2 | 36 | Аерым тора торган ике яклы щитлы конструкция | Б5 | Баки Урманче ур., 6 нчы йорт каршында, 2 йорт янына якынарак |
| 186 | Билборд | 3x6 | 2 | 36 | Аерым тора торган ике яклы щитлы конструкция | Б5 | Баки Урманче ур.- Шинчылар пр. чаты алдыннан, Тынычлык пр. ягына таба |
| 187 | Билборд | 3x6 | 2 | 36 | Аерым тора торган ике яклы щитлы конструкция | В4 | Шинчылар пр.,13 йорт каршысында |
| 188 | Билборд | 3x6 | 2 | 36 | Аерым тора торган ике яклы щитлы конструкция | В4 | Шинчылар пр.,5а адресы буенча төзелеп бетмэгән йорт каршында |

| | | | | | | | |
|-----|---------|-----|---|----|--|----|--|
| 189 | Билборд | 3x6 | 2 | 36 | Аерым тора торган ике яклы щитлы конструкция | Б5 | Шинчылар пр., 1 нче йорт почмагында, Шинчылар пр. 3 нче йортка якынрак |
| 190 | Билборд | 3x6 | 2 | 36 | Аерым тора торган ике яклы щитлы конструкция | А7 | Корабельная ур. - Студентлар ур. божрасына кадәр 60 м |
| 191 | Билборд | 3x6 | 2 | 36 | Аерым тора торган ике яклы щитлы конструкция | Б5 | Шинчылар пр., 1 нче йорт ахырында |
| 192 | Билборд | 3x6 | 2 | 36 | Аерым тора торган ике яклы щитлы конструкция | Б5 | Баки Урманче ур.-Шинчылар пр. чатыннан соң ук, Тынычлык проспекты ягына таба |
| 193 | Билборд | 3x6 | 2 | 36 | Аерым тора торган ике яклы щитлы конструкция | А7 | Корабельная ур. - Студентлар ур. божрасына кадәр 120 м |
| 194 | Билборд | 3x6 | 2 | 36 | Аерым тора торган ике яклы щитлы конструкция | А7 | Корабельная ур. - Студентлар ур. божрасына кадәр 190 м |
| 195 | Билборд | 3x6 | 2 | 36 | Аерым тора торган ике яклы щитлы конструкция | Б4 | Тынычлык пр., 67 һәм Баки Урманче ур., 29 йортлары арасында |
| 196 | Билборд | 3x6 | 2 | 36 | Аерым тора торган ике яклы щитлы конструкция | Б5 | Баки Урманче ур., 29 йорт башында |
| 197 | Билборд | 3x6 | 2 | 36 | Аерым тора торган ике яклы щитлы конструкция | Б5 | Баки Урманче ур, 29 йорт уртасында |
| 198 | Билборд | 3x6 | 2 | 36 | Аерым тора торган ике яклы щитлы конструкция | Б5 | Б.Урманче ур., 29 йорт ахырында |
| 199 | Билборд | 3x6 | 2 | 36 | Аерым тора торган ике яклы щитлы конструкция | Б5 | Урманче- Шинчылар чаты алдыннан, мәчет ягына таба |
| 200 | Билборд | 3x6 | 2 | 36 | Аерым тора торган ике яклы щитлы конструкция | А7 | Корабельная ур. - Студентлар ур. божрасына кадәр 280 м |
| 201 | Билборд | 3x6 | 2 | 36 | Аерым тора торган ике яклы щитлы конструкция | Б5 | Химиклар пр. 53 йорт башында |
| 202 | Билборд | 3x6 | 2 | 36 | Аерым тора торган ике яклы щитлы конструкция | Б6 | Химиклар пр. 53 йорт ахырында |
| 203 | Билборд | 3x6 | 2 | 36 | Аерым тора торган ике яклы щитлы конструкция | Б6 | Химиклар проспекты буенча 51 нче йорт каршындагы бүлүче полоса |
| 204 | Билборд | 3x6 | 2 | 36 | Аерым тора торган ике яклы щитлы конструкция | Б6 | Химиклар пр. -Төзүчеләр пр. чаты алдындагы бүлүче полоса, Корабельная урамына таба |

| | | | | | | | |
|-----|---------|-----|---|----|--|----|--|
| 205 | Билборд | 3x6 | 2 | 36 | Аерым тора торган ике яклы щитлы конструкция | Б6 | Химиклар пр. -Төзүчеләр пр. чатыннан соң бүлүче полоса, Ко-рабельная урамына таба |
| 206 | Билборд | 3x6 | 2 | 36 | Аерым тора торган ике яклы щитлы конструкция | Б6 | Химиклар пр., 47 каршындагы борылыш алдындагы бүлүче поло-са |
| 207 | Билборд | 3x6 | 2 | 36 | Аерым тора торган ике яклы щитлы конструкция | Ж9 | Олы Афанас авылы, Яшьләр ур., 70 адресы буенча урнашкан 11 нче автодорстрой АЗСына кадәр 100 м |
| 208 | Билборд | 3x6 | 2 | 36 | Аерым тора торган ике яклы щитлы конструкция | А7 | Афанас божрасыннан Чистай шәһәрәннән чыгу ягына таба 600 м |
| 209 | Билборд | 3x6 | 2 | 36 | Аерым тора торган ике яклы щитлы конструкция | Ж8 | Пролетарий урамы буенча Тенистая урамы борылышына кадәр 100 м |
| 210 | Билборд | 3x6 | 2 | 36 | Аерым тора торган ике яклы щитлы конструкция | Ж8 | Пролетарий урамы буенча Тенистая урамы борылышына кадәр 50 м |
| 211 | Билборд | 3x6 | 2 | 36 | Аерым тора торган ике яклы щитлы конструкция | Л2 | Яр Чаллы ягыннан шәһәргә кергәндә ДАИ постыннан 380 м |
| 212 | Билборд | 3x6 | 2 | 36 | Аерым тора торган ике яклы щитлы конструкция | Л2 | Яр Чаллы ягыннан шәһәргә кергәндә ДАИ постыннан 296 м |
| 213 | Билборд | 3x6 | 2 | 36 | Аерым тора торган ике яклы щитлы конструкция | Л2 | Яр Чаллы ягыннан шәһәргә кергәндә ДАИ постыннан 178 м |
| 214 | Билборд | 3x6 | 2 | 36 | Аерым тора торган ике яклы щитлы конструкция | Л2 | Яр Чаллы ягыннан шәһәргә кергәндә ДАИ постыннан 95 м |
| 215 | Билборд | 3x6 | 2 | 36 | Аерым тора торган ике яклы щитлы конструкция | Д9 | Чистай ягыннан шәһәргә кергәндә, Түбән Афанасның Пролетарий урамына кадәр 1360 м |
| 216 | Билборд | 3x6 | 2 | 36 | Аерым тора торган ике яклы щитлы конструкция | Д9 | Чистай ягыннан шәһәргә кергәндә, Түбән Афанасның Пролетарий урамына кадәр 1260 м |
| 217 | Билборд | 3x6 | 2 | 36 | Аерым тора торган ике яклы щитлы конструкция | Д9 | Чистай ягыннан шәһәргә кергәндә, Түбән Афанасның Пролетарий урамына кадәр 1160 м |
| 218 | Билборд | 3x6 | 2 | 36 | Аерым тора торган ике яклы щитлы конструкция | Д9 | Чистай ягыннан шәһәргә кергәндә, Түбән Афанасның Пролетарий урамына кадәр 1050 м |
| 219 | Билборд | 3x6 | 2 | 36 | Аерым тора торган ике яклы щитлы конструкция | Ж2 | Кызыл Чишмәнең Фактория кибете каршында (элеккеге Кызыл Чишмә) |
| 220 | Билборд | 3x6 | 2 | 36 | Аерым тора торган ике яклы щитлы конструкция | Ж2 | Кызыл Чишмә тукталышы алдыннан һәм жәяүлеләр кичүе алдыннан |

| | | | | | | | |
|-----|------------|---------|----|-------|--|----|---|
| 221 | Видеоэкран | 4,8x7,2 | 1 | 34,56 | Аерым тора торган бер яклы реклама конструкциясе | Б6 | Төзүчеләр урамы-Химиклар проспекты чатында |
| 222 | Билборд | 3x6 | 2 | 36 | Аерым тора торган ике яклы щитлы конструкция | В7 | Актүбә ур., ба/1 АЗС № 44 Автодорстрой адресы буенча АЗСтан соң 30 м |
| 223 | Стелла | 2,5x7 | 2 | 35 | Аерым тора торган шәхси проект буенча эшлэнгән реклама конструкциясе | К3 | Яр Чаллы ягыннан шәһәргә керү. көньяк автомобиль юлы һәм 2 нче сәнэгать юлы чатына кадәр 1230 м |
| 224 | Стелла | 2,5x7 | 2 | 35 | Аерым тора торган шәхси проект буенча эшлэнгән реклама конструкциясе | Л2 | Яр Чаллы ягыннан шәһәргә керү. көньяк автомобиль юлы һәм 2 нче сәнэгать юлы чатына кадәр 2009 м |
| 225 | Стелла | 3x1,5 | 2 | 9 | Аерым тора торган шәхси проект буенча эшлэнгән реклама конструкциясе | Б7 | Химиклар пр.,40 нчы йорт каршысына |
| 226 | Стелла | 1x3 | 24 | 72 | Аерым тора торган шәхси проект буенча эшлэнгән реклама конструкциясе | А8 | Химиклар пр.,18 нче йорт каршысына |
| 227 | Билборд | 3x6 | 3 | 54 | Аерым тора торган өч яклы щитлы конструкция | Г4 | Химиклар пр.-Вахитов пр. божрасында |
| 228 | Суперсайт | 5x15 | 3 | 225 | Аерым тора торган өч яклы щитлы конструкция | Б8 | Вокзал ур.- Корабельная ур. божрасында |

Татарстан Республикасы
Түбән Кама муниципаль районы
Башкарма комитетының
2017 елның 23 октябрендәге
648 номерлы карары белән расланган
3 нче кушымта

Түбән Кама муниципаль районы территориясендә урнаштырыла торган реклама конструкцияләренең техник характеристикалары һәм типлары һәм төрләре тасвирламасы

1) Щит 6мх3м (Билборд) – урта форматтагы реклама конструкциясе. Реклама конструкциясе фундамент, каркас, терәк һәм 6м х 3м зурлыгында мәгълүмати кырдан тора. Реклама конструкциясенә мәгълүмат кыры мәйданы аның якларының гомуми мәйданы белән билгеләнә. Сурәтне алмаштыруның мөмкин булган технологияләре: винил тукума сузу, призматрон, скроллер һәм сурәтләрне автоматик алмаштыруның башка технологияләре. Реклама конструкциясе берьяклы вариантта башкарыла, ә икенче як эшләми торган очракта, эшләми торган як ак яки соры төскә буялган профлист белән сакланырга яки композит материалдан панельләр белән тышланган булырга тиеш. Реклама конструкциясе тышкы яки эчке яктылык белән жиһазландырылырга тиеш. Реклама конструкциясенә фундаменты терәкләре юл өслеге югарылыгынан яки жир югарылыгынан 5 см дан да артык чыгып тормаска тиеш.

2) Суперборд һәм Суперсайт – зур форматтагы реклама конструкцияләре. Реклама конструкцияләре фундамент, каркас, терәк һәм мәгълүмати кырдан тора. Реклама конструкциясе тышкы яки эчке яктылык белән жиһазландырылырга тиеш. Суперсайт мәгълүмати кырының бер ягының зурлыгы 5м х 15м тәшкил итә. Реклама конструкциясенә мәгълүмат кыры мәйданы аның якларының гомуми мәйданы белән билгеләнә. Сурәтне алыштыру технологиясе: винил тукума сузу. Реклама конструкциясенә фундаменты терәкләре юл өслеге югарылыгынан яки жир югарылыгынан 5 см дан да артык чыгып тормаска тиеш.

3) Стелла (Навигатор) – форматы башка форматлардан аерылып торган реклама конструкциясе. Әлеге конструкция индивидуаль проект буенча эшләнә. Реклама конструкциясе фундамент, каркас, терәк һәм мәгълүмати кырлардан тора. Реклама конструкциясенә зурлыгы, барлыкка килгән төзелешнең тышкы архитектура күренешен исәпкә алып, индивидуаль рәвештә билгеләнә. Реклама конструкциясенә мәгълүмат кыры мәйданы исәп-хисап юлы белән билгеләнә. Реклама конструкциясе берьяклы вариантта башкарыла, ә икенче як эшләми торган очракта, эшләми торган як ак яки соры төскә буялган профлист белән сакланырга яки композит материалдан панельләр белән тышланган булырга тиеш. Реклама конструкциясе тышкы яки эчке яктылык белән жиһазландырылырга тиеш. Конструкциягә зур форматтагы реклама конструкцияләре өчен каралган барлык таләпләр дә тарала. Реклама конструкциясенә фундаменты терәкләре юл өслеге югарылыгынан яки жир югарылыгынан 5 см дан да артык чыгып тормаска тиеш.

4) Светодиодлы экран - яктылык диодларын, лампаларны, башка яктылык чыганаclarын һәм яктылыкны чагылдыручы элементлар нурланышы хисабына экран яссылыгында сурәтне күрсәтү өчен билгеләнгән реклама конструкциясе. Реклама конструкциясе фундамент, каркас, терәк һәм мәгълүмати кыр-экраннан тора. Реклама конструкциясенең зурлыгы, барлыкка килгән төзелешнең тышкы архитектура күренешен исәпкә алып, индивидуаль рәвештә билгеләнә. Реклама конструкциясенең мәгълүмат кыры мәйданы исәп-хисап юлы белән күрсәтелә торган сурәт зурлыгы белән билгеләнә. Реклама конструкциясе авария хәлендә электр челтәреннән өзү системасы белән жиһазландырылырга һәм янғын куркынычсызлыгы таләпләренә туры килергә тиеш. Реклама конструкциясенең фундаменты терәкләре юл өслеге югарылыгынан яки жир югарылыгынан 5 см дан да артык чыгып тормаска тиеш.



Конструкциянең төп техник характеристикалары:

1. Конструкция: 2 яклы, үз терәгендә урнаштырылган.

2. Терәк баганасы: бер яки берничә квадрат/турыпочмаклы/түгәрәк кисемле профильле торбалардан торган бердәм корыч конструкция. Терәк багананы тышлау мәжбүри. Төс - соры. Терәк багананың киңлеге 200 мм дан 500 мм га кадәр. Терәк багананы мәгълүмат кырына карата күчерергә мөмкин.

3. Мәгълүмат кыры терәк баганага каты итеп беркетелгән турыпочмаклы корыч буш рамадан гыйбарәт. Мәгълүмат кыры (щит) рам белән әйләндереп алына. Төс - соры. Реклама конструкцияләре оцинковкалы панельдән яки статик башкару варианты өчен дымлылык уздырмый торган фанердан эшләнгән.

4. Яктырту: реклама конструкциясе тышкы яктыртуга ия булырга тиеш. Электр белән тәмин итү чыганагына тоташтыру ябык ысул белән гамәлгә ашырыла, һава юлы белән тоташтыру рөхсәт ителми.

5. Фундамент - тирәнәйтелә торган, газонны соңыннан төзекләндерү белән күренә торган өлеше жир өслегеннән чыгып торырга тиеш түгел. Башка очракларда фундамент терәкләре жир өслеге өстеннән 5 сантиметрдан артык чыгып калырга тиеш түгел. Борт ташы яки юл киртәләре булган очракта, әгәр бу жәяүлеләр хәрәкәтенә һәм урамнарны чистартуға комачауламаса (ГОСТ Р 52044-2004), 5 сантиметрдан артык чыгып торган фундамент терәкләрен тротуарда урнаштыру рөхсәт ителә.

6. Терәк багананың биеклеге: 4.5 м дан 7 м га кадәр.

7. Реклама сурәтенең зурлыгы: 3 х 6 м. Бер як мәйданы 18 м², реклама конструкциясенең гомуми мәйданы 36 м².

8. Сурәтне алмаштыру технологиясе: винил тукумасын сузу яки кәгазь чыганаclar ябыштыру (кәгазь постер).

9. Мөмкин булган сурәtlәрне алыштыру технологияләре - призматрон.

10. Реклама конструкциясе, түбәндәгеләрне күрсәтеп, маркировкага ия булырга тиеш: а) реклама конструкциясенең номеры; б) хужасының исеме; в) элементә телефон номеры; Маркировка әйләндереп алынган рамның (щитның) аскы өлешендә булырга тиеш. Текстның зурлыгы транспорт чаралары хәрәкәтенең якин полосасыннан укырга мөмкинлек бирергә тиеш.

11. Реклама конструкциясенең кырлары соры төстәге металлопрофиль белән ябыла.

Өч яклы «Билборд» реклама конструкциясе

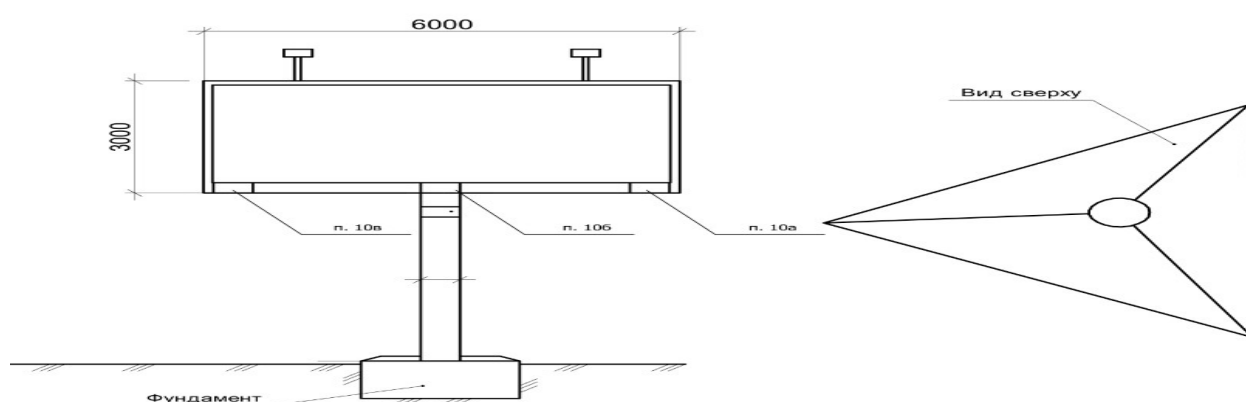

Конструкциянең төп техник характеристикалары:

1. Конструкция: 3 яклы, үз терәгендә урнаштырылган.

2. Терәк баганасы: бер яки берничә квадрат/турыпочмаклы/түгәрәк кисемле профильле торбалардан торган бердәм корыч конструкция. Терәк багананы тышлау мәжбүри. Төс - соры. Терәк багананың киңлегә 200 мм дан 500 мм га кадәр. Терәк багананы мәгълүмат кырына карата күчерергә мөмкин.

3. Мәгълүмат кыры терәк баганага каты итеп беркетелгән турыпочмаклы корыч буш рамадан гыйбарәт. Мәгълүмат кыры (щит) рам белән әйләндереп алына. Төс - соры. Реклама конструкцияләре оцинковкалы панельдән яки статик башкару варианты өчен дымлылык уздырмый торган фанердан эшләнгән.

4. Яктырту: реклама конструкциясе тышкы яктыртуга ия булырга тиеш. Электр белән тәмин итү чыганагына тоташтыру ябык ысул белән гамәлгә ашырыла, һава юлы белән тоташтыру рөхсәт ителми.

5. Фундамент - тирәнәйтелә торган, газонны соңыннан төзекләндерү белән күренә торган өлеше жир өслегеннән чыгып торырга тиеш түгел. Башка очракларда фундамент терәкләре жир өслеге өстеннән 5 сантиметрдан артык чыгып калырга тиеш түгел. Борт ташы яки юл киртәләре булган очракта, әгәр бу жәяүлеләр хәрәкәтенә һәм урамнарны чистартуға комачауламаса (ГОСТ Р 52044-2004), 5 сантиметрдан артык чыгып торган фундамент терәкләрен тротуарда урнаштыру рөхсәт ителә.

6. Терәк багананың биеклегә: 4.5 м дан 7 м га кадәр.

7. Реклама сурәтенең зурлыгы: 3 х 6 м. Бер як мәйданы 18 м², реклама конструкциясенең гомуми мәйданы 36 м².

8. Сурәтне алмаштыру технологиясе: винил тукумасын сузу яки кәгазь чыганаклар ябыштыру (кәгазь постер).

9. Мөмкин булган сурәتلәрне алыштыру технологияләре - призматрон.

10. Реклама конструкциясе, түбәндәгеләрне күрсәтеп, маркировкага ия булырга тиеш: а) реклама конструкциясенең номеры; б) хужасының исеме; в) элементә телефон номеры; Маркировка әйләндереп алынган рамның (щитның) ас-кы өлешендә булырга тиеш. Текстның зурлыгы транспорт чаралары хәрәкәтенең якин полосасыннан укырга мөмкинлек бирергә тиеш.

«Суперсайт» модуле реклама конструкциясе

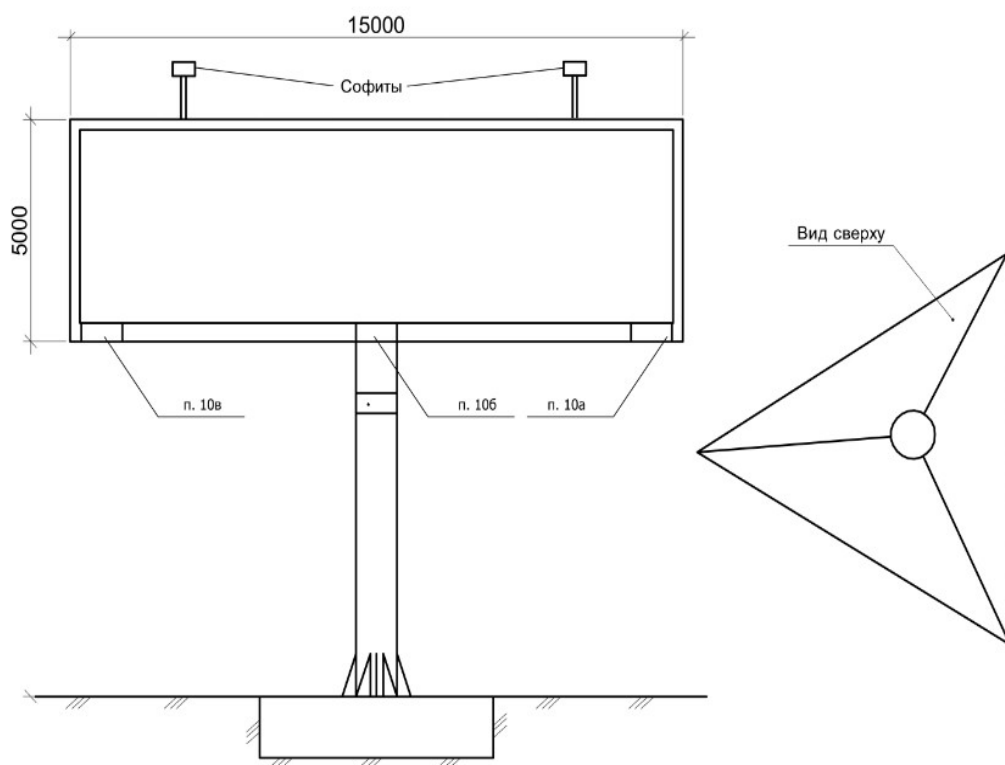

Конструкциянең төп техник характеристикалары:

1. Конструкция: 3 яклы, үз терәгендә урнаштырылган.

2. Терәк баганасы: түгәрәк кисемле профильле торба. Мәгълүмат кырына карата терәк багананы күчерергә мөмкин.

3. Мәгълүмат кыры терәк баганага каты итеп беркетелгән турыпочмаклы корыч буш рамадан гыйбарәт. Реклама конструкцияләре оцинковкалы панельдән эшләнгән.

4. Яктырту: реклама конструкциясе тышкы яктыртуга ия булырга тиеш. Электр белән тәэмин итү чыганагына тоташтыру ябык ысул белән гамәлгә ашырыла, һава юлы белән тоташтыру рөхсәт ителми.

5. Фундамент - тирәнәйтелә торган, газонны соңыннан төзекләндерү белән күренә торган өлеше жир өслегеннән чыгып торырга тиеш түгел.

6. Терәк багананың биеклеге: 9,0 м дан 20,0 м га кадәр:

7. Реклама сурәтенең зурлығы: 5 х 15 м. Бер якның мәйданы 75 м², реклама конструкциясенең гомуми мәйданы 225 м².

8. Сурәтне алмаштыру технологиясе: винил тукума сузу.

9. Сурәтне алмашуның мөмкин булган технологияләре - призматрон.

10. Реклама конструкциясе, түбәндәгеләрне күрсәтеп, маркировкага ия булырга тиеш: а) реклама конструкциясенең номеры; б) хужасының исеме; в) элементә телефон номеры; Маркировка әйләндереп алынган рамның (щитның) аскы өлешендә булырга тиеш. Текстның зурлығы транспорт чаралары хәрәкәтенең якын полосасыннан укырга мөмкинлек бирергә тиеш.

«Видеоэкран» реклама конструкциясе

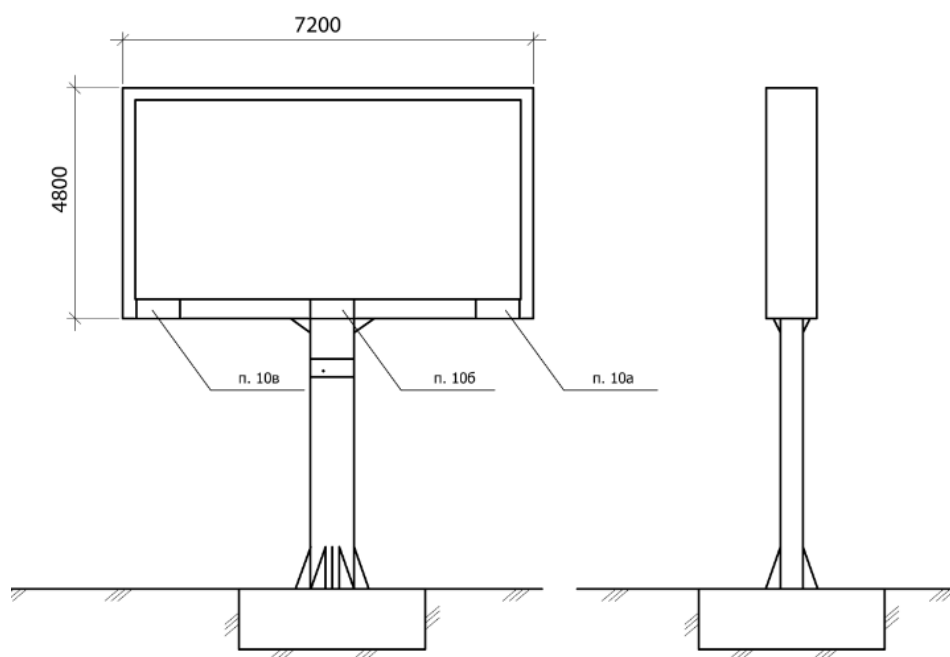

Конструкциянең төп техник характеристикалары:

1. Конструкция: берьяклы, үз терәгендә урнаштырылган.
2. Терәк баганасы: түгәрәк кисемле профильле торба. Мәгълүмат кырына карата терәк багананы күчерергә мөмкин.
3. Мәгълүмат кыры светодиодлы экраннан гыйбарәт, ул ныклыкны тәэмин итүче металл конструкцияләрдән тора, анда светодиодлы модуль корпуслар куела. Электр белән тәэмин итү чыганагына тоташтыру ябык ысул белән гамәлгә ашырыла, һава юлы белән тоташтыру рөхсәт ителми.
4. Фундамент - тирәнәйтелә торган, газонны соңыннан төзекләндерү белән күренә торган өлеше жир өслегеннән чыгып торырга тиеш түгел.
5. Терәк багананың биеклеге: 4,5 м дан алып, 7,0 м га кадәр.
6. Реклама сурәтенең зурлыгы: 4,8 м х 7,2 м. Бер якның мәйданы 34,56 м², реклама конструкциясенәң гомуми мәйданы 34,56 м².
7. Реклама конструкциясе, түбәндәгеләрне күрсәтеп, маркировкага ия булырга тиеш: а) реклама конструкциясенәң номеры; б) хужасының исеме; в) элементә телефон номеры; Маркировка әйләндереп алынган рамның (щитның) аскы өлешендә булырга тиеш. Текстның зурлыгы транспорт чаралары хәрәкәтенең якин полосасыннан укырга мөмкинлек бирергә тиеш.